

شكراً لتحميلك هذا الملف من موقع المناهج الإماراتية



حل نموذج امتحاني تدريبي

[موقع المناهج](#) ← [المناهج الإماراتية](#) ← [الصف العاشر المتقدم](#) ← [فيزياء](#) ← [الفصل الثاني](#) ← [الملف](#)

التواصل الاجتماعي بحسب الصف العاشر المتقدم



روابط مواد الصف العاشر المتقدم على تلغرام

[الرياضيات](#)

[اللغة الانجليزية](#)

[اللغة العربية](#)

[التربية الاسلامية](#)

المزيد من الملفات بحسب الصف العاشر المتقدم والمادة فيزياء في الفصل الثاني

أسئلة الامتحان النهائي - انسابير	1
أسئلة الامتحان النهائي - بريدج	2
حل مراجعة التقويم الثاني	3
حل نموذج امتحاني تدريبي	4
حل تجميعة أسئلة وفق الهيكل الوزاري	5

السؤال 1

ماذا نطلق على الدائرة الكهربائية التي تحتوي مسارا واحدا للتيار الكهربائي؟

What do we call a circuit in which there is only one single current path?

A series circuit	دائرة توالي	1
A parallel circuit	دائرة توازي	2
A short circuit	دائرة قصر	3
A current divider circuit	دائرة مجزئ التيار	4

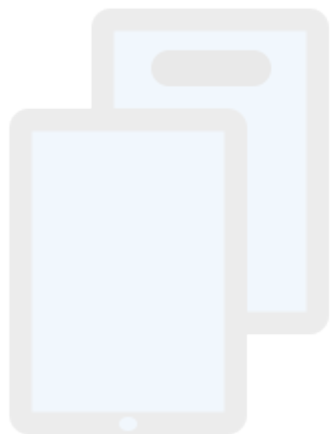

تم تحميل هذا الملف من
موقع المناهج الإماراتية

alManahj.com/ae

السؤال 2

ما شدة التيار الكهربائي المار في المقاومة ($R = 18\Omega$) في الدائرة؟

What is the current passing through resistor ($R = 18\Omega$) in the circuit?

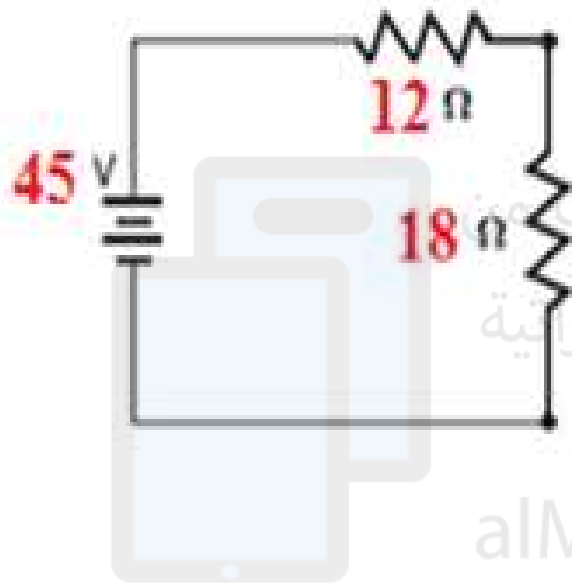

تم تحميل هذا الملف من
موقع المناهج الإماراتية

alManahj.com/ae

0.7A	1
2.5A	2
1.5A	3
3.8A	4

السؤال 3

دائرة كهربائية فيها مقاومتان (R_a و R_b) يتصلان معا على التوالي مع بطارية فرق جهدها (20 V)،
 ما النسبة $\left(\frac{R_a}{R_b}\right)$ بحيث يكون فرق الجهد بين طرفي R_b يساوي (18 V)؟

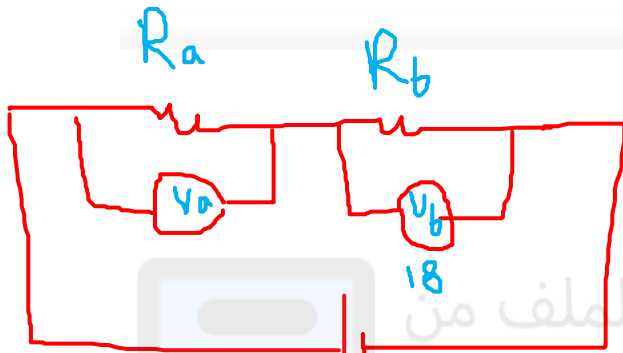

تم تحميل هذا الملف من

موقع المناهج الإماراتية

alManahj.com/ae

$\frac{1}{9}$	1
$\frac{1}{18}$	2
$\frac{9}{1}$	3
$\frac{18}{1}$	4

السؤال 4

سلك فئزى متجانس طويل مقاومته الكهربائية (12Ω)، عند قص السلك إلى ثلاثة أجزاء متساوية في الطول ووصلها معا على التوالي، ما مقدار **المقاومة الكهربائية** المكافئة الناتجة؟

12Ω	1
3.0Ω	2
4.0Ω	3
36Ω	4

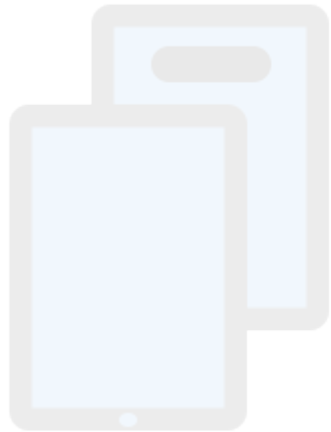

تم تحميل هذا الملف من
موقع المناهج الإماراتية

alManahj.com/ae

السؤال 5

إذا تم اضافة مقاومة على التوازي لدائرة كهربائية تحتوي على مقاومات موصلة على التوازي فإن المقاومة المكافئة للدائرة

If a branch with a resistor is added in parallel to a parallel resistors circuit, the equivalent resistance .

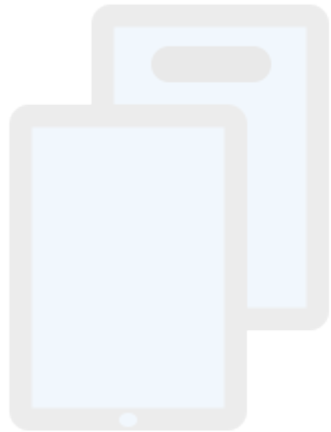

تم تحميل هذا الملف من
موقع المناهج الإماراتية

alManahj.com/ae

increases	تزداد	1
decreases	تقل	2
remains the same	تبقى كما هي	3
becomes infinity	تصبح مالانهاية	4

السؤال 6

ما مقدار التيار الكهربائي I في الدائرة الكهربائية؟

What is the current (I) in the circuit?

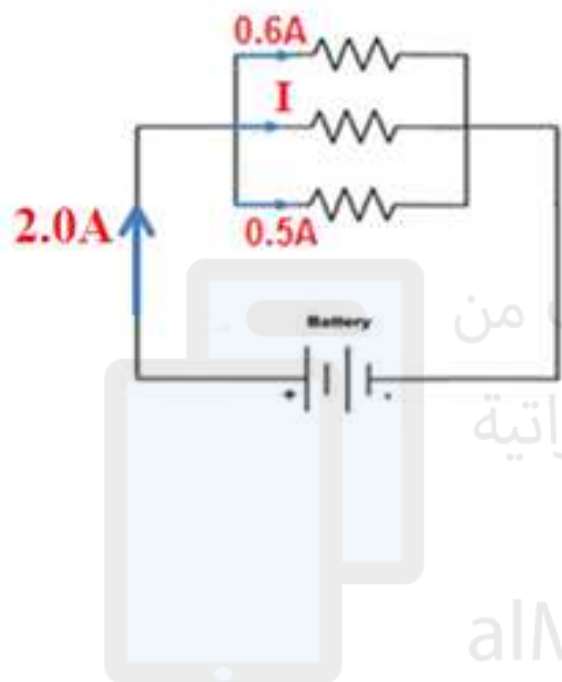

تم تحميل هذا الملف من
موقع المناهج الإماراتية

alManahj.com/ae

#	الإجابة
1	0.5A
2	0.6A
3	0.9A
4	2.0A

السؤال 7

سلك فئزي متجانس طويل مقاومته الكهربائية (12Ω)، عند قص السلك إلى جزئين متساويين في الطول ووصلها معا على التوازي، ما مقدار المقاومة الكهربائية المكافئة الناتجة؟

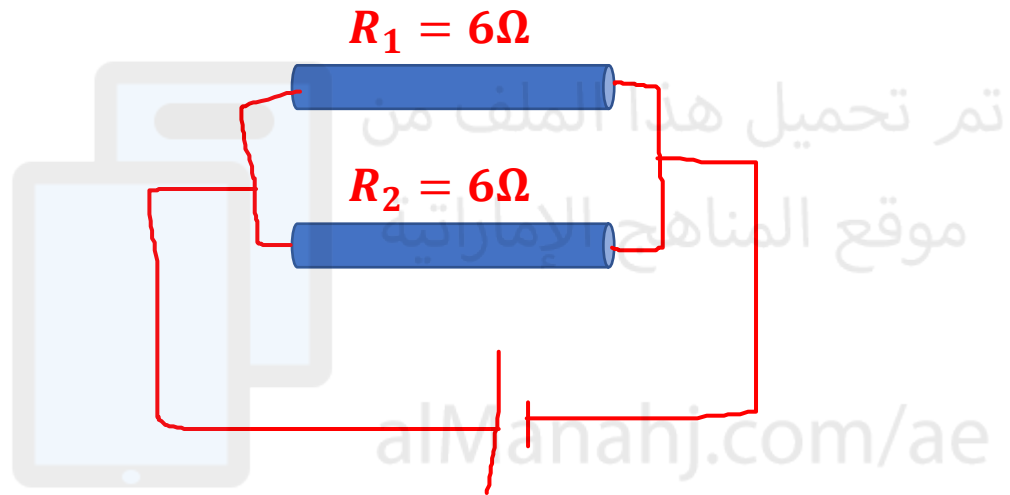

12Ω	1
3.0Ω	2
4.0Ω	3
1.3Ω	4

تم تحميل هذا الملف من

موقع المناهج الإماراتية

alManahj.com/ae

السؤال 8

ما المقاومة المكافئة المتصلة بالبطارية للدائرة الكهربائية؟

What is the equivalent resistance connected to the battery in the circuit?

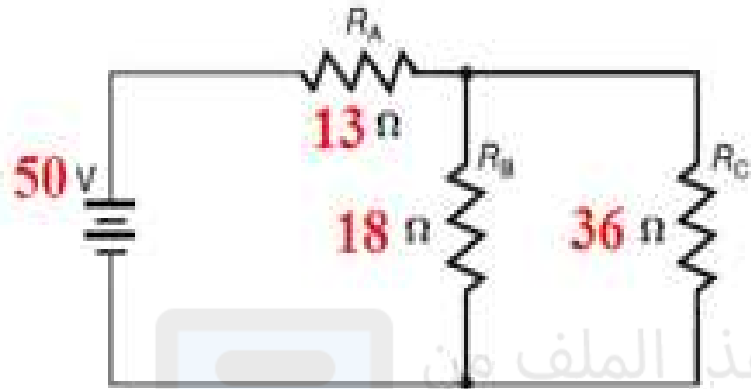

تم تحميل هذا الملف من

موقع المناهج الإماراتية

alManahj.com/ae

$67\ \Omega$	1
$12\ \Omega$	2
$50\ \Omega$	3
$25\ \Omega$	4

السؤال 9

في الدائرة الكهربائية الواضحة في الشكل ، ما قراءة الأميتر في الدائرة ؟

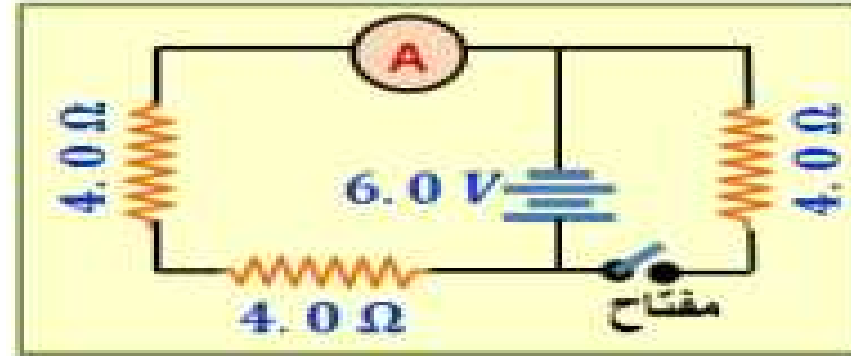

تم تحميل هذا الملف من
موقع المناهج الإماراتية

alManahj.com/ae

1.5 A	1
0.75 A	2
2.7 A	3
6.0 A	4

السؤال 10

اعتماداً على الدائرة الكهربائية في الشكل والبيانات التي عيها :
ما المقاومة الكهربائية المكافئة للدائرة ؟

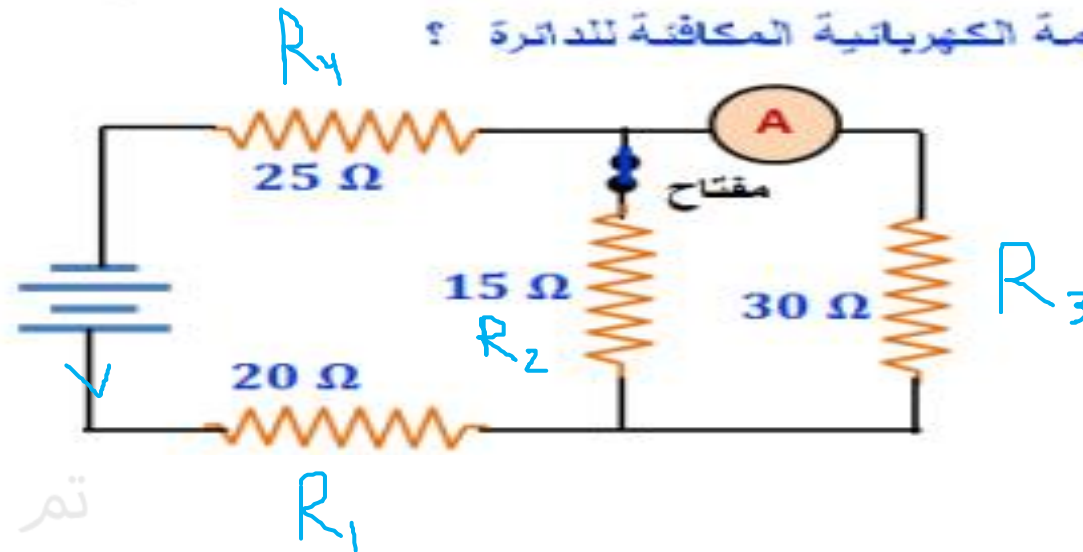

تم تحميل هذا الملف من
موقع المناهج الإماراتية

alManahj.com/ae

90 Ω	1
55 Ω	2
20 Ω	3
45 Ω	4

في الدائرة الكهربائية في الشكل المقاومة الكهربائية لكل مقاوم (10Ω) ، ما المقاومة المكافئة للدائرة؟

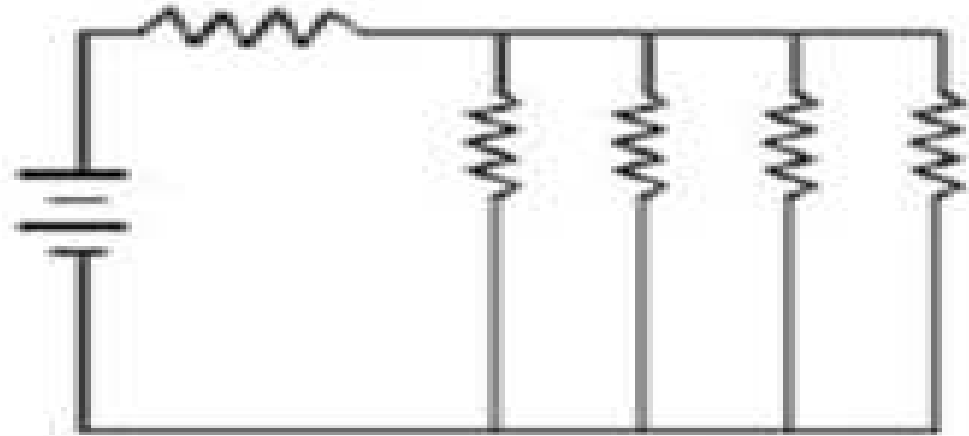
50 Ω

1

2.0 Ω

2

2.5 Ω

3

12.5 Ω

4

تم تحميل هذا الملف من
موقع المناهج الإماراتية

alManahj.com/ae

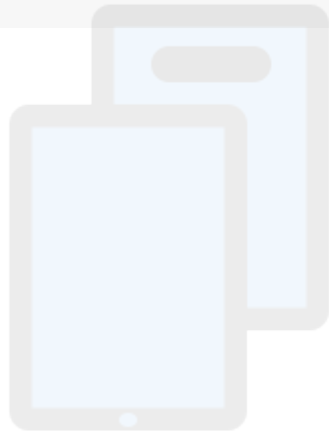

السؤال 12

وضعت بوصله أسفل السلك كما بالشكل عندما يمر تيار في السلك من A إلى B أي من الأتيه صحيح للبوصله

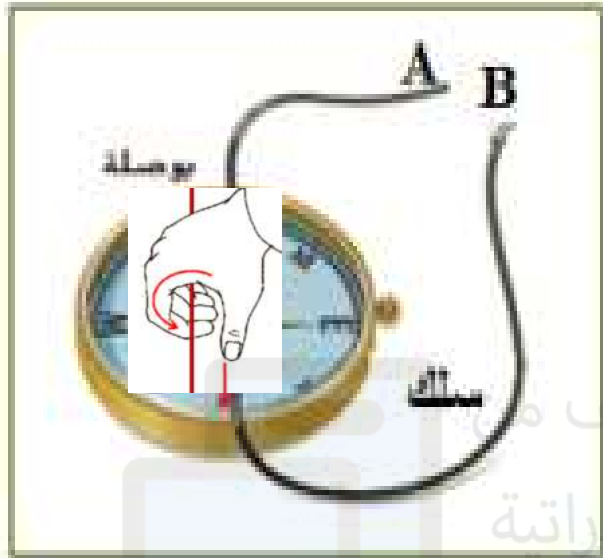

تم تحميل هذا الملف من
موقع المناهج الإماراتية

تطبيق قاعدة قبضة اليد اليميني

الإبهام في إتجاه التيار أعلي السلك (لأسفل الصفحه)

الأصابع تشير لليساار (المجال المغناطيسي) نلف الأصابع نصف دائرة فنجد
أن إتجاه المجال أسفل السلك لليمين

تتحرف ابرتها باتجاه اليمين.	1
تتحرف ابرتها باتجاه اليسار.	2
تبقى ابرتها ثابتة.	3
ينعكس اتجاه الإبرة	4

السؤال 13

وَضِعْ سَبْكٌ يَمُرُّ فِيهِ تَيَّارٌ مُسْتَمِرٌّ فِي مَسْتَوَى الْوَرَقَةِ كَمَا فِي الشَّكْلِ .
مَا اتِّجَاهُ الْمَجَالِ الْمَقْتَضِيهِ النَّاتِجَ عَنْ مَرُورِ التَّيَّارِ

فِي السَّبْكِ عِنْدَ النِّقْطَةِ x ؟

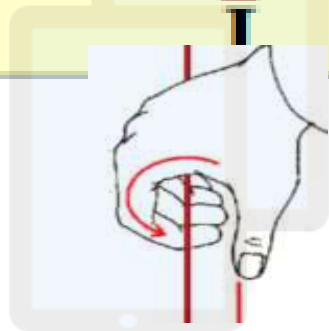
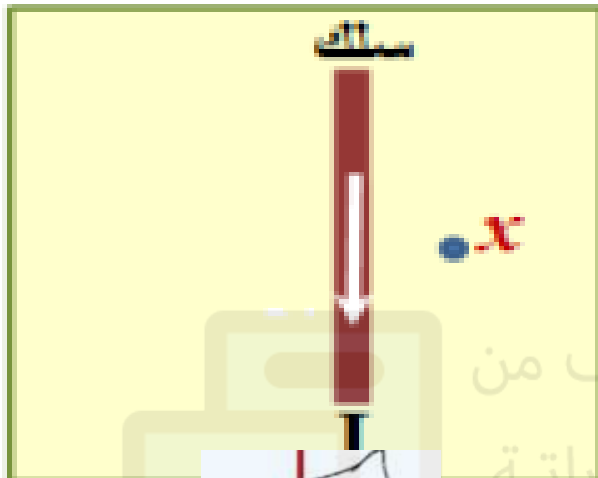

تم تحميل هذا الملف من
موقع المناهج الإماراتية

alManahj.com/ae

1	باتجاه اليمين
2	باتجاه اليسار
3	عمودي على مستوى الورقة للداخل
4	عمودي على مستوى الورقة للخارج

Which of the following statements is **correct** about the **magnet** shown in the figure?
 أي من العبارات التالية **صحيح** بما يخص **المغناطيس** الظاهر في الشكل؟

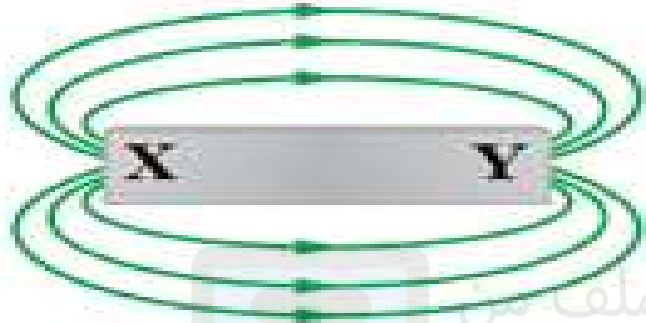

X represents North pole and Y represents South pole

1

X تمثل القطب الشمالي و Y تمثل القطب الجنوبي

X represents South pole and Y represents North pole

2

X تمثل القطب الجنوبي و Y تمثل القطب الشمالي

X represents North pole and Y represents North pole

3

X تمثل القطب الشمالي و Y تمثل القطب الشمالي

X represents South pole and Y represents South pole

4

X تمثل القطب الجنوبي و Y تمثل القطب الجنوبي

تم تحميل هذا الملف من

موقع المنهج الإماراتية

alManahj.com/ae

According to the figure. At which point the **magnetic flux** is **lowest**?

اعتماد على الشكل. عند أي نقطة يكون التدفق المغناطيسي أقل ما يمكن؟



الإجابة	#
1	1
2	2
3	3
4	4

Which of the following factors will **not affect** the magnetic field strength of a **solenoid**?

أي من العوامل التالية لا يؤثر في شدة المجال المغناطيسي لملف حلزوني؟

Strength of current	شدة التيار	1
Radius of solenoid	نصف قطر الملف	2
Core type	نوع المادة داخل الملف	3
Number of wrap	عدد اللفات	4

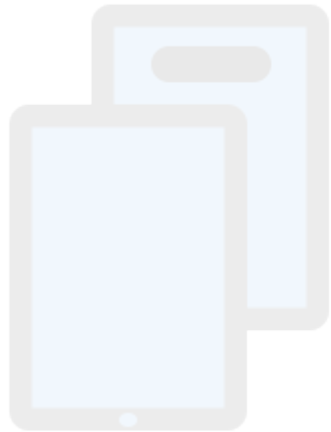

تم تحميل هذا الملف من
موقع المناهج الإماراتية

alManahj.com/ae

According to the figure, which point represents **north pole**?

اعتماد على الشكل. أي النقاط تمثل القطب الشمالي

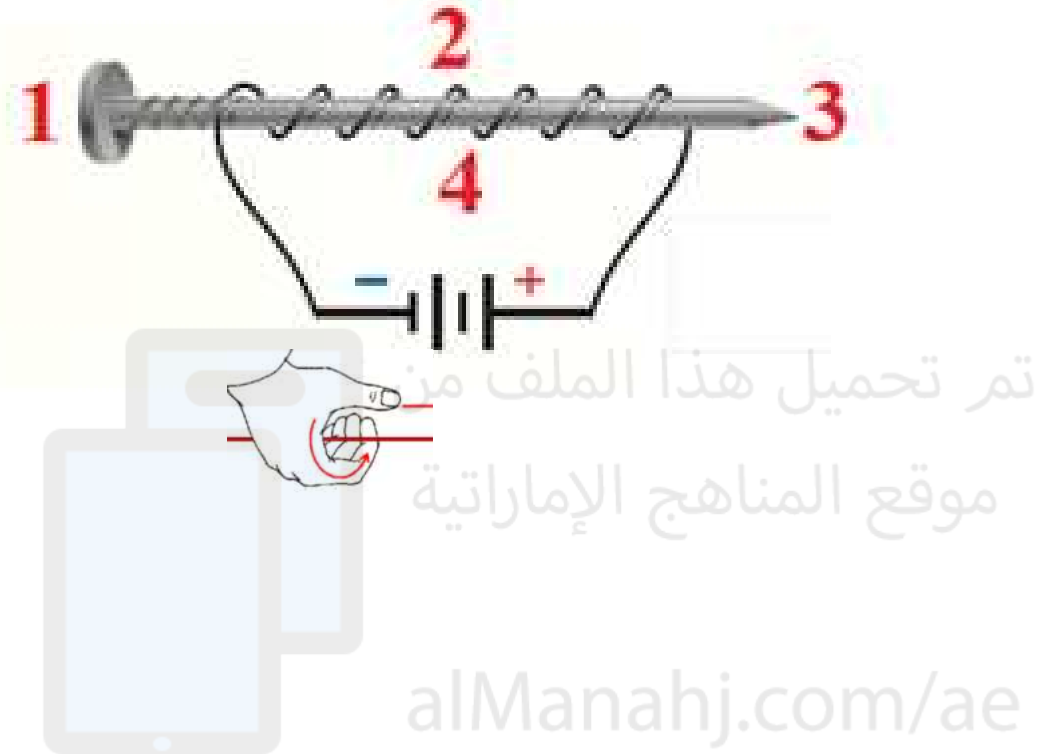

1	1
2	2
3	3
4	4

According to the figure, which point represents **south pole**?

اعتماد على الشكل. أي النقاط تمثل القطب الجنوبي

في الشكل ملف لولبي يمر فيه تيار كهربائي مستمر
أي الآتية يؤدي لزيادة المجال المغناطيسي الناتج للملف ؟

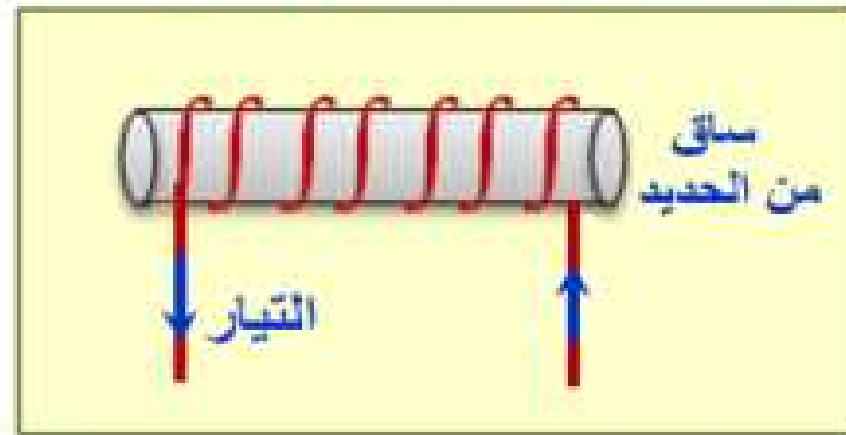

1 تباعد لفات الملف عن بعضها

2 تقارب لفات الملف من بعضها

3 نقصان شدة التيار المار في الملف

4 إزالة ساق الحديد من الملف

تم تحميل هذا الملف من
موقع المناهج الإماراتية

alManahj.com/ae

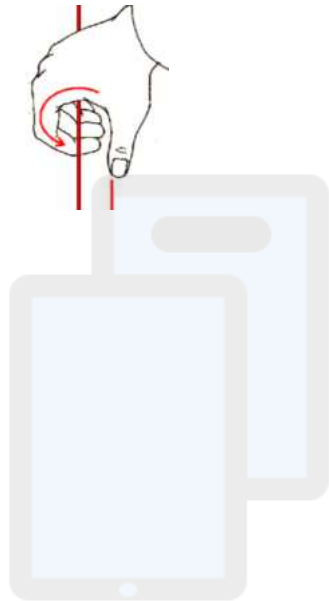

السؤال 19

وضع سلك طوله (0.10 m) يمر فيه تيار مستمر شدته (6.0 A)

في مجال مغناطيسي منتظم كما في الشكل فإذا كانت القوة

المغناطيسية المؤثرة في السلك (0.11 N) ،

احسب مقدار المجال المغناطيسي المؤثر في السلك .



تم تحميل هذا الملف من
موقع المناهج الإماراتية

alManahj.com/ae

5.5 T	1
0.55 N	2
1.8 T	3
0.18 T	4

يتحرك الكترون و بروتون بالسرعة نفسها و بالاتجاه نفسه في مجال مغناطيسي منتظم فتؤثر في كل منهما قوة مغناطيسية، أي الآتية صحيح **للقوة المغناطيسية المؤثرة في الجسمين ؟**

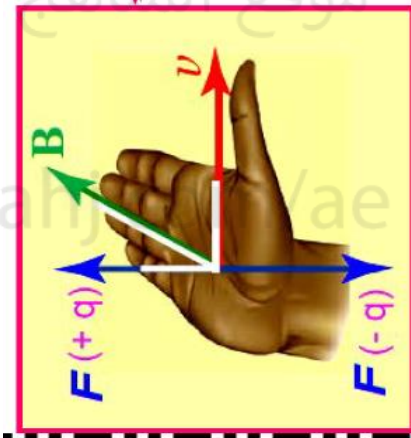
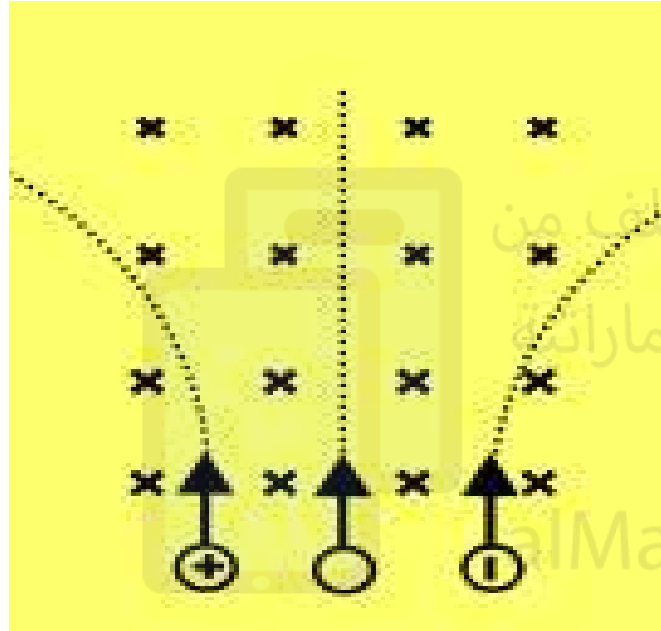

1	متساوية في المقدار و بالاتجاه نفسه
2	متساوية في المقدار و باتجاهين متعاكسين
3	مختلفة في المقدار و بالاتجاه نفسه
4	مختلفة في المقدار و باتجاهين متعاكسين

Which of the following is **not** an application of the **magnetic force**?

أي من التالي ليس تطبيقاً على القوة المغناطيسية؟

Earbud	سماعة الأذن	1
Galvanometer	الجلفانوميتر	2
Armature	الملف الدوار	3
Fuse	المنصهر	4

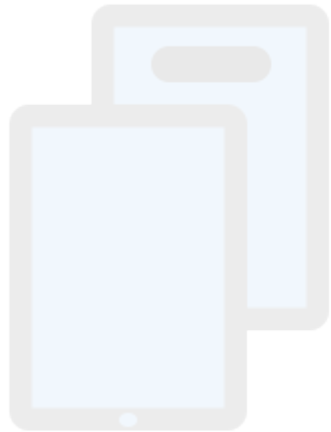

تم تحميل هذا الملف من
موقع المناهج الإماراتية

alManahj.com/ae

السؤال 22

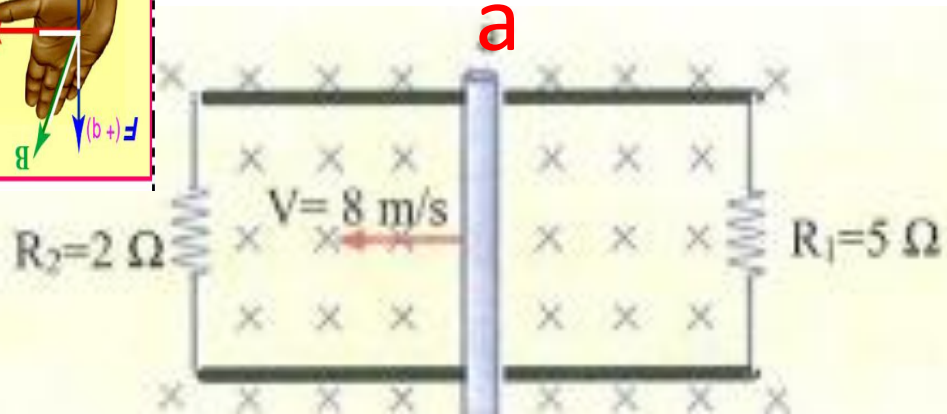
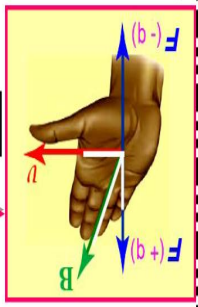

الشكل المقابل: سلك (ab) طوله 20 Cm موضوع على موصلين متوازيين، يؤثر مجال مغناطيسي كثافته 2.5 T في اتجاه عمودي للداخل، أثرت قوة على السلك فتحرك بسرعة 8 m/s. احسب:
 ① شدة التيار المستحث المتولد في المقاومتين 5Ω ، 2Ω.

b

$$emf = BLv \sin \theta = 2.5 \times 0.2 \times 8 \times \sin 90 = 4V$$

تم تحميل هذا الملف من

بوابة المناهج الإماراتية

alManahj.com/ae

$$I_1 = \frac{emf}{R_1} = \frac{4}{5} = 0.8 \text{ A}$$

$$I_2 = \frac{emf}{R_2} = \frac{4}{2} = 2 \text{ A}$$

$$I_T = I_1 + I_2 = 0.8 + 2 = 2.8 \text{ A}$$

① المقاومتان 5Ω ، 2Ω متصلتان على التوازي

شدة التيار في المقاومة 5Ω

شدة التيار في المقاومة 2Ω

② شدة التيار في السلك (ab)

المعطيات

$$l = 0.2 \text{ m}$$

$$B = 2.5 \text{ T}$$

$$v = 8 \text{ m/s}$$

يظهر الشكل ملفاً يميل بزاوية (10°) داخل مجال
مغناطيسي منتظم و متصل بدائرة كهربائية ،
أي الآتية **صحيح** للملف لحظة غلق المفتاح ؟

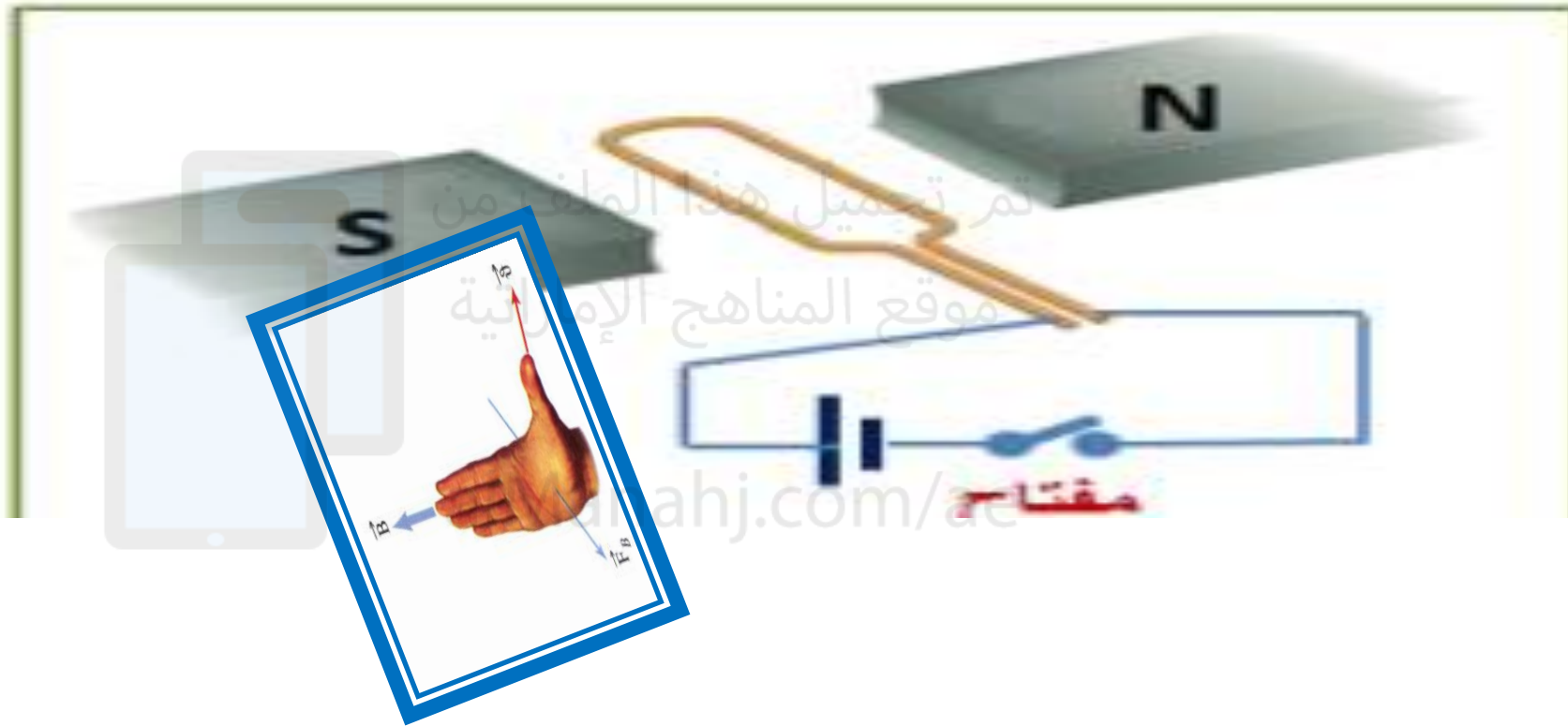

1	يدور مع عقارب الساعة
2	يدور عكس عقارب الساعة
3	يتحرك متأرجحاً بين قطبي المغناطيس
4	يبقى ساكناً .

السؤال 24

أي الآتية وحدة لقياس القوة الدافعة الكهربائية المستحثة في سلك ؟

الفولت (V)	1
النيوتن (N)	2
الجول (J)	3
الأمبير (A)	4

تم تحميل هذا الملف من

موقع المناهج الإماراتية

أي من الآتي تطبيق علي توليد قوة دافعة مستحثة EMF؟

السؤال 25

مولد كهربائي

B-محرك كهربائي

C-الجلفانومتر

alManahj.com/ae

