

تم تحميل هذا الملف من موقع المناهج البحرينية



* للحصول على أوراق عمل لجميع الصفوف وجميع المواد اضغط هنا

<https://almanahj.com/bh>

* للحصول على أوراق عمل لجميع مواد الصف الأول اضغط هنا

<https://almanahj.com/bh/1>

* للحصول على جميع أوراق الصف الأول في مادة لغة عربية ولجميع الفصول, اضغط هنا

<https://almanahj.com/bh/1arabic>

* للحصول على أوراق عمل لجميع مواد الصف الأول في مادة لغة عربية الخاصة بـ الفصل الأول اضغط هنا

<https://almanahj.com/bh/1arabic1>

* لتحميل كتب جميع المواد في جميع الفصول للـ الصف الأول اضغط هنا

<https://almanahj.com/bh/grade1>

* لتحميل جميع ملفات المدرس مهلة الحمادي اضغط هنا

[almanahjbhbot/me.t//:https](https://t.me/almanahjbhbot)

للتحدث إلى بوت على تلغرام: اضغط هنا

أكمل كتابة حروف الهجاء :

.....	ج	ب	أ
.....	س
.....	ف	ط
ي	هـ

رکب هذه الحروف لتحصل على كلمات ذات معنى :

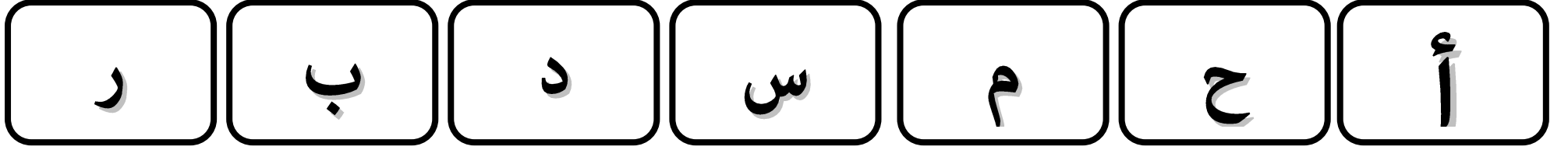

.....-3 -2 -1

.....-5 -4

أولاً الحركات القصيرة (الفتحة، الضمة، الكسرة).

تسمى (الفتحة، الضمة، الكسرة) بالحركات القصيرة ، فكل منها تعتبر حركة قصيرة.

أكمل الحروف بوضع حركاتها القصيرة وانطقها :

.....	بَ بٌ بِ	أَ أُ أِ
.....
.....
يَ يٌ يِ

ألاحظ: تحليل الحركات القصيرة

قَرَأَ

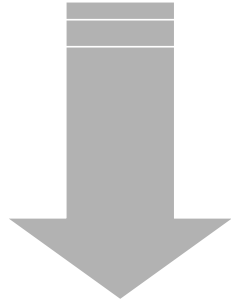
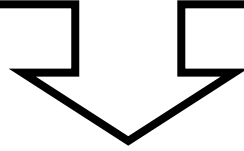

قَ / رَ / أَ

كَتَبَ

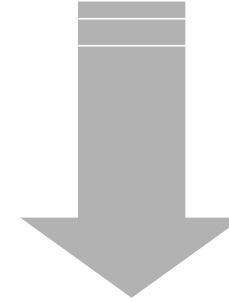
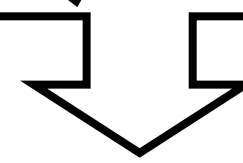

كَ / تَبَ

كل حرف يحتوي على حركة قصيرة ينفرد
بالتحليل.

تأكد من أن الكلمة لا تحتوي على
(السكون ، الشدة ، المدود).

أستنتج

حلل معي:

1. جَلَسَ

2. وَقَفَ

3. سَعِدَ

4. كُتِبَ

.....

.....

.....

.....

حلل معي:

.....	←	5. مَرَقٌ
.....	←	6. رَسَمَ
.....	←	7. أُذُنٌ
.....	←	8. سَمَكٌ

حلل معي:

9. قَرَعُ

10. جَمَعَ

11. بَصَلٌ

12. شَرَبَ

.....

.....

.....

.....

رکب هذه الحروف لتحصل على كلمات ذات معنى :

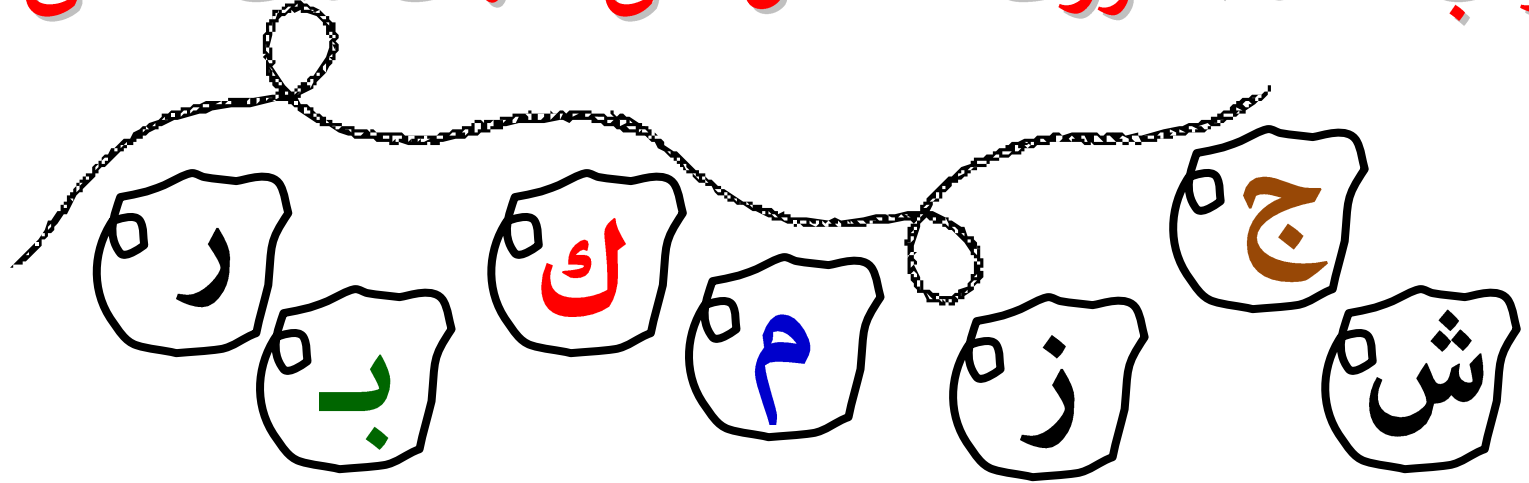

.....-3

.....-2

.....-1

.....-5

.....-4

حلل معي :

1. زَرَعَ

2. كَبَّرَ

3. عَلَّمَ

4. طَعَّمَ

حلل معى :

5. صُحِفُ

6. مَسَحَ

7. طَبِقُ

8. عَبَّرَ

حلل معي :

9. حَرَسٌ

10. وَطَنٌ

11. سَكَنَ

12. حَرَمٌ

رُكِبَ مَعِيَ :

طَابِعَ

غَدَا

فَاشَرَ

جَدَعَ

شَدَّ

وَصَلَ

نَظَرَ

صَدَّ

حلل معي :

1. أَكَل

2. وَهَبَ

3. مَرَحٌ

4. صَدَقَ

.....

.....

.....

.....

حلل معي :

5. حُبِسَ

6. رُزِقَ

7. حَرَسُ

8. رَمَشَ

.....

.....

.....

.....

حلل معى :

9. فَتَحَ

10. غُلِقَ

11. حَلِمَ

12. بَرَزَ

.....

.....

.....

.....

رکب هذه الحروف لتحصل على كلمات ذات معنى :

ط د س ر ب ه

.....-1

.....-2

.....-3

.....-4

.....-5

حلل معي :

1. ذَكَرَ

2. سَبَّحَ

3. جُبِرَ

4. رُحِمَ

5. طُحِنَ

حلل معي :

6. كَرُمُ

7. حُكِمَ

8. شَعَرَ

9. طَرَحَ

10. جَمَعَ

حلل معي :

11. رُسِمَ

12. بَشِرُ

13. بَرِدَ

14. صَبَرَ

15. هَمَسَ

رُكِبَ مَعِيَ :

1. لُجِبَ

2. رُجِبَ

3. لُجِبَ

4. رُجِبَ

5. كُجِبَ

6. حُجِبَ

7. جُجِبَ

8. دُجِبَ

حلل معي :

1. طَرَدَ

2. أَمَلُ

3. مَطَرٌ

4. قَمَرٌ

5. رُسُلٌ

حلل معي :

6. ذَهَبٌ

7. سُحْبٌ

8. مَرِضٌ

9. شُفِي

10. شَجَرٌ

حلل معي :

11. رُسِمَ

12. بَشِّرْ

13. بَرِدَ

14. صَبَرَ

15. هَمَسَ

ركب هذه الحروف لتحصل على كلمات ذات معنى :

ت و ا ص د ح ب

.....-1

.....-2

.....-3

.....-4

.....-5

حلل معي :

1. خُدِمَ

2. طَبِقُ

3. سَتَرَ

4. لَبِسَ

5. سَرَعَ

.....

.....

.....

.....

.....

ثانياً: الحركات الطويلة (المدود):

المدود ثلاثة أنواع فقط وهي مد (الألف ، بالواو ، بالياء) .

.....	با بوي	آ أو إي
.....
.....
يا يوي

ألاحظ: تحليل الحركات الطويلة

صَغِيرٌ

غُرُوبٌ

حَامِدٌ

مد الواو

مد الواو

مد الألف

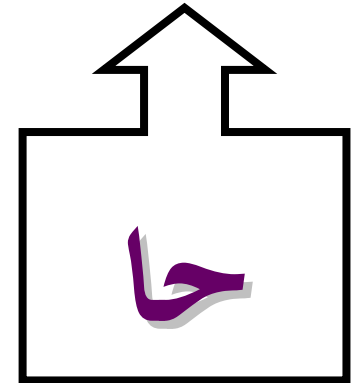
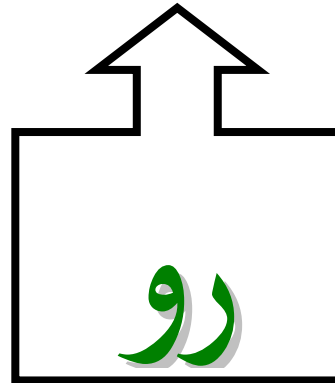
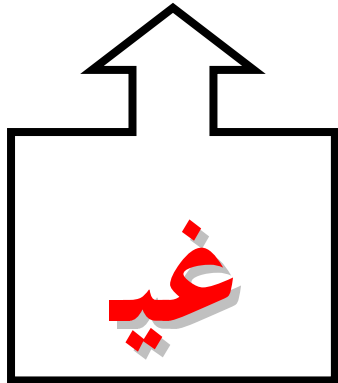

أنتبه: في حالة وجود مد (الألف ، الواو ، الياء) بعد الحرف ،

يكتب الحرف مع مده عند التحليل.

وألأاحظ: لا تكتب الحركات القصيرة مع الحرف الممدود.

حلل معي :

1. سَالِمٌ

2. سُورٌ

حلل معي :

1. حَلِيمٌ

2. طَعَامٌ

3. جَدِيدٌ

4. مَنَالٌ

5. حِصَانٌ

حلل معي :

6. فَرِيقُ

7. بَابُ

8. جَمِيلُ

9. جِبَالُ

10. شَرَابُ

ركب هذه الحروف لتحصل على كلمات ذات معنى :

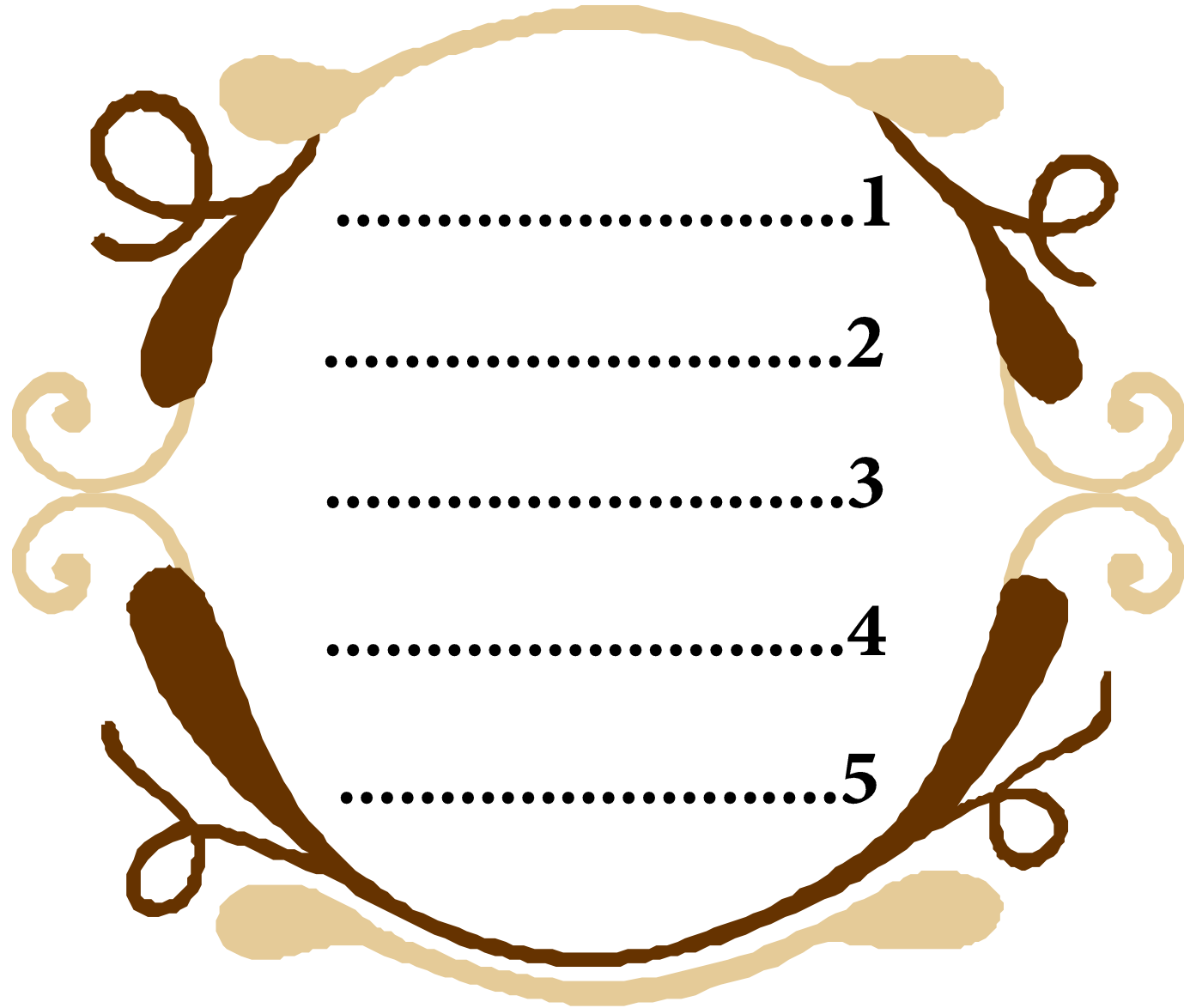

ق

ط

ت

ف

ن

ي

ر

حلل معي :

1. سَمَحَ

2. فَاتِحٌ

3. حَلِيبٌ

4. جَمَالٌ

5. خُطُوطٌ

حلل معي :

6. دَارُ

7. حَاسِبٌ

8. ثِمَارٌ

9. قَارِبٌ

10. شَرَابٌ

رکب معي :

1. سَدَ / مَا / ءُ

2. زَا / مَ / ائُنُّ

3. عُوَ / يُوَ / ائُنُّ

4. حَا / جَا / ائِرُّ

5. حَا / نَا / ائُنُّ

6. حَا / رِيَا / ائِرُّ

7. بَا / صِيَا / ائِرُّ

8. شَا / جَا / ائِعُّ

حلل معي :

1. لَبَنٌ

2. بَارِدٌ

3. نُجُومٌ

4. حِذَاءٌ

5. غَسِيلٌ

حلل معي :

6. طَوِيلُ

7. سَاخِنُ

8. نَخِيلُ

9. خَرُوفُ

10. زَارَ

حلل معي :

11. تِينُ

12. رَغِيفُ

13. حِمَارُ

14. رُسُومُ

رکب هذه الحروف لتحصل على كلمات ذات معنى :

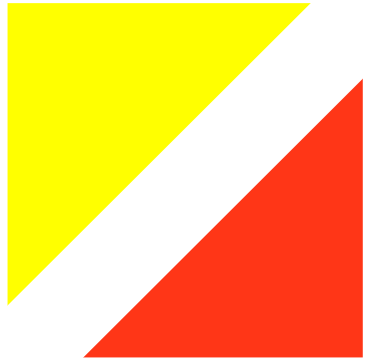
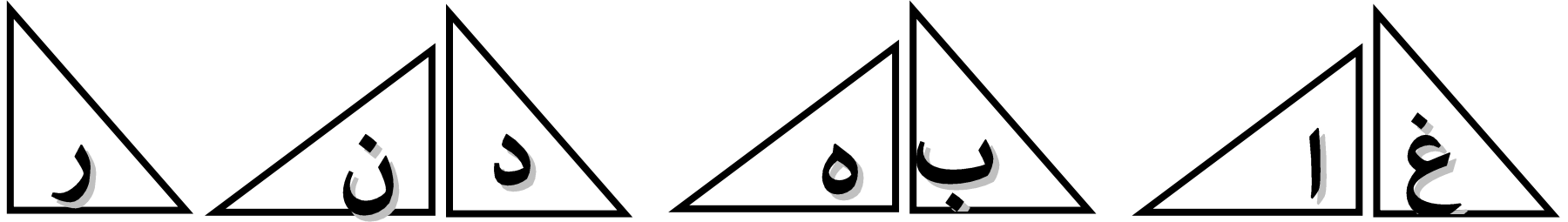

.....3

.....1

.....4

.....2

.....5



حلل معي :

1. حَرَصَ

2. رِبَاعٌ

3. فُهِوْدٌ

4. حَالُلٌ

حلل معي :

1. ثَمَنُ

2. نَاعِمٌ

3. مُفِيدٌ

4. كَرِيمٌ

5. مَرِيضٌ

حلل معي :

6. نُسُورُ

7. غُبَارُ

8. صُقُورُ

9. سُعَادُ

10. بَحَثُ

رُكِبَ مَعِيَ :

2. غُيِّبُوا / مُمْ

1. وَ / جَادَ

4. بَدَّ / خِيَلُ / لُ

3. حَيَّ / وَا / نُنُ

6. خُ / لُو / دُدُ

5. دُ / رُو / سُسُ

8. لَا / عَابُ

7. رَا / يِعُ

حلل معي :

1. وَرَقٌ

2. نَارٌ

3. قَرَأَ

4. شَاعِرٌ

5. عَزِيزٌ

حلل معي :

6. رِيحُ

7. شُرُوقُ

8. لَذِيذٌ

9. نَسِيمٌ

10. صُخُورٌ

ركب هذه الحروف لتحصل على كلمات ذات معنى :

ك ق ب م ط ا ر

.....1

.....2

.....3

.....4

.....5

حلل معي :

1 رَسُولُ

2. غُرَابُ

3. فَوَلُ

4. هَاتِفُ

5. قَسَمَ

حلل معي :

6. سَالِمٌ

7. رِيْشٌ

8. نَظِيفٌ

9. بُيُوتٌ

10. عَيْرٌ

حلل معي :

11. طَبَعَ

12. حَافِظٌ

13. أُسْوَدُ

14. رُوحٌ

رَكِبْ مَعِي :

1. يَ/قو/دُ

2. مُ/سا/فِرُ

3. مَ/كا/نُ

4. شُ/قو/قُ

5. وُ/قو/فُ

6. قَ/لي/لُ

7. سا/مي

8. رَ/خي/صُ

حلل معي :

1. أَمِينُ

2. نُقُودُ

3. دُمُوعُ

4. هَمَسَ

5. سِلاخُ

حلل معي :

6. حَفِظَ

7. عَادَ

8. شُمُوْعُ

9. عُنُوْدُ

10. هِيَامُ

حلل معي :

11. صُعودُ

12. شَرِيفُ

13. توتُ

14. نادي

ركب هذه الحروف لتحصل على كلمات ذات معنى :

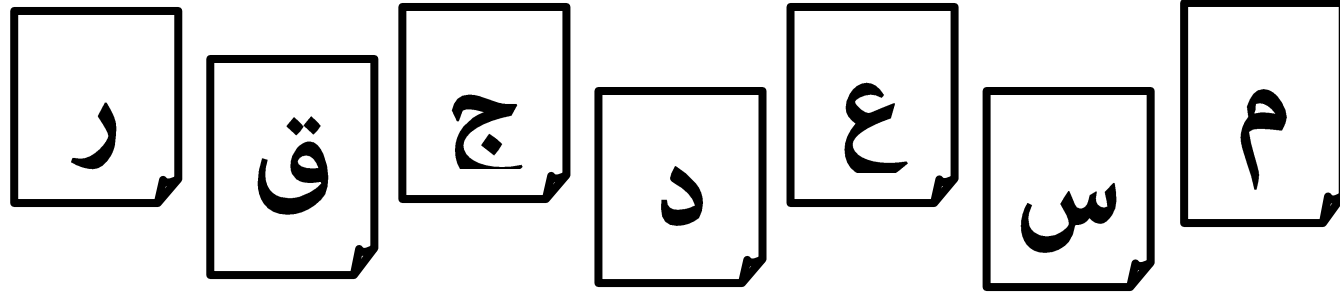

.....-1

.....-2

.....-3

.....-4

.....-5

حلل معي :

1. زُبُوتُ

2. رِيمُ

3. كُسُورُ

4. غُبَارُ

5. حَمَامُ

حلل معي :

6. بُدُوْرُ

7. بَصَلٌ

8. بَانَ

9. شُهُودٌ

10. دَرَاهِمٌ

حلل معي :

11. فَرَضَ

12. نَاسٌ

13. جُذِرُ

14. كُوخٌ

ثالثًا: السكون:

وَزْدَةٌ

مَفْتُوحٌ

أَخْمَدٌ

مَقْطَعٌ سَاكِنٌ

وَزْ

مَفْ

أَخْ

ألاحظ: عند تحليل المقطع الساكن يكتب الحرف الساكن مع الحرف المتحرك الذي قبله معاً .

مثال: أَحْمَدُ ← أَح/م/دُ

ركب معي :

1. زَهْرَةٌ

2. أَرْسَلْ

3. نَخْلَةٌ

4. مُسَدِّمٌ

رُكِبَ مَعِيَ :

1. نَعِمَةً

2. يَشْرَابُ

3. حَرَامٍ

4. بَيْتٍ

5. عَائِنٌ

6. مُفْرَدٌ

7. جَائِزٌ

8. أَكْبَابٌ

حلل معي :

1. مَسْجِدٌ

2. لُعْبَةٌ

3. تُزْفِرُقُ

4. أَبْيَضٌ

5. أَزْرَقُ

حلل معي :

6. أَصْفَرُ

7. حَمْرَاءُ

8. أَلْوَانُ

9. أَقْلَامُ

10. أَسْنَانُ

.....

.....

.....

.....

.....

حلل معي :

11. أَبْوَابُ

12. بَيْضَةٌ

13. عُصْفُورٌ

14. بُسْتَانٌ

رکب هذه الحروف لتحصل على كلمات ذات معنى: ✓

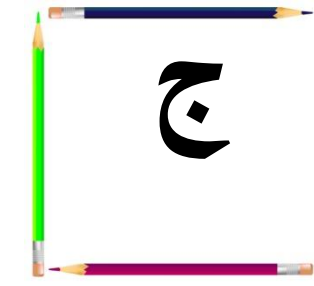
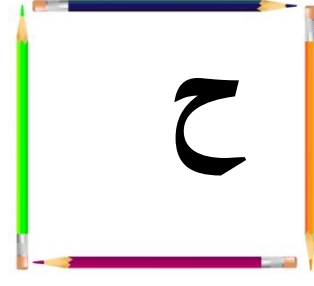
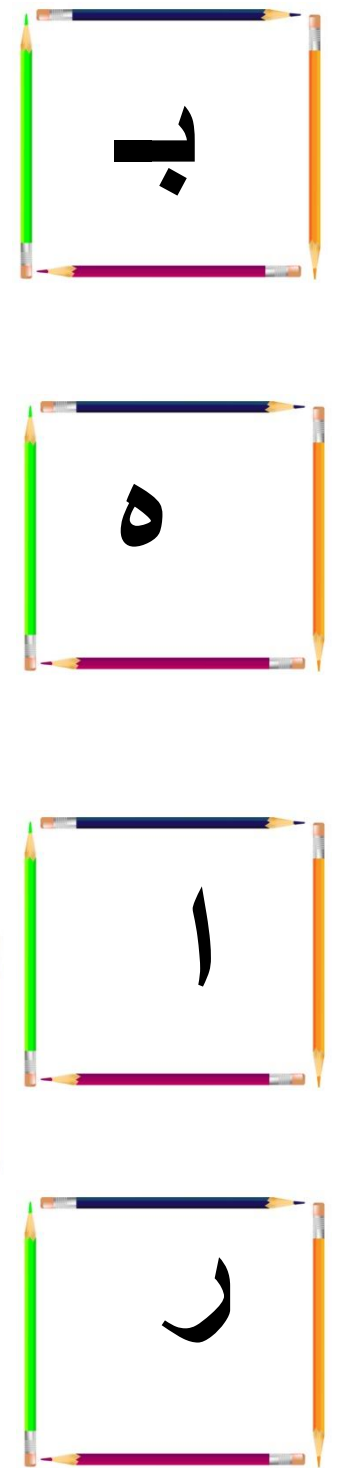

1.

2.

3.

4.

5.

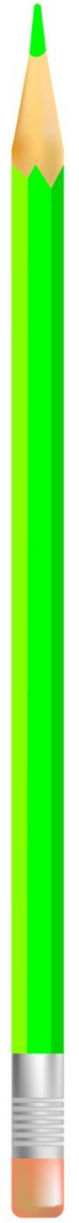

حلل معي :

1. أَحْلَامُ

2. مِِنْظَارٌ

3. أَقْلَامٌ

4. مَكْتَبَةٌ

5. نَمْرٌ

حلل معي :

6. تِلْفَازٌ

7. نِعْمَةٌ

8. أَشْجَارٌ

9. وَرْدَةٌ

10. خُبْزٌ

حلل معي :

11. طِفْلَةٌ

12. إِصْبَعٌ

13. أَغْصَانٌ

14. زَيْتُونٌ

رُكِبَ مَعِيَ :

1. لَبَّؤُا/وَأُؤُؤ

2. نَخَّؤُؤ/ؤؤؤؤ

3. لُؤؤؤ/ؤؤؤؤ

4. زُؤؤؤ/ؤؤؤؤ

5. عَؤؤؤ/ؤؤؤؤ

6. مَؤؤؤ/ؤؤؤؤ

7. جَؤؤؤ/ؤؤؤؤ

8. قَؤؤؤ/ؤؤؤؤ

حلل معي :

1. جَوَزٌ

2. فَلَافُولٌ

3. بُرْجٌ

4. جِسْرٌ

5. خَيْلٌ

.....

.....

.....

.....

.....

حلل معي :

6. أَوْلَادٌ

7. بَيْتٌ

8. أَقْمَارٌ

9. بَيْضَةٌ

.....

.....

.....

.....

✓ ركب هذه الحروف لتحصل على كلمات ذات معنى :

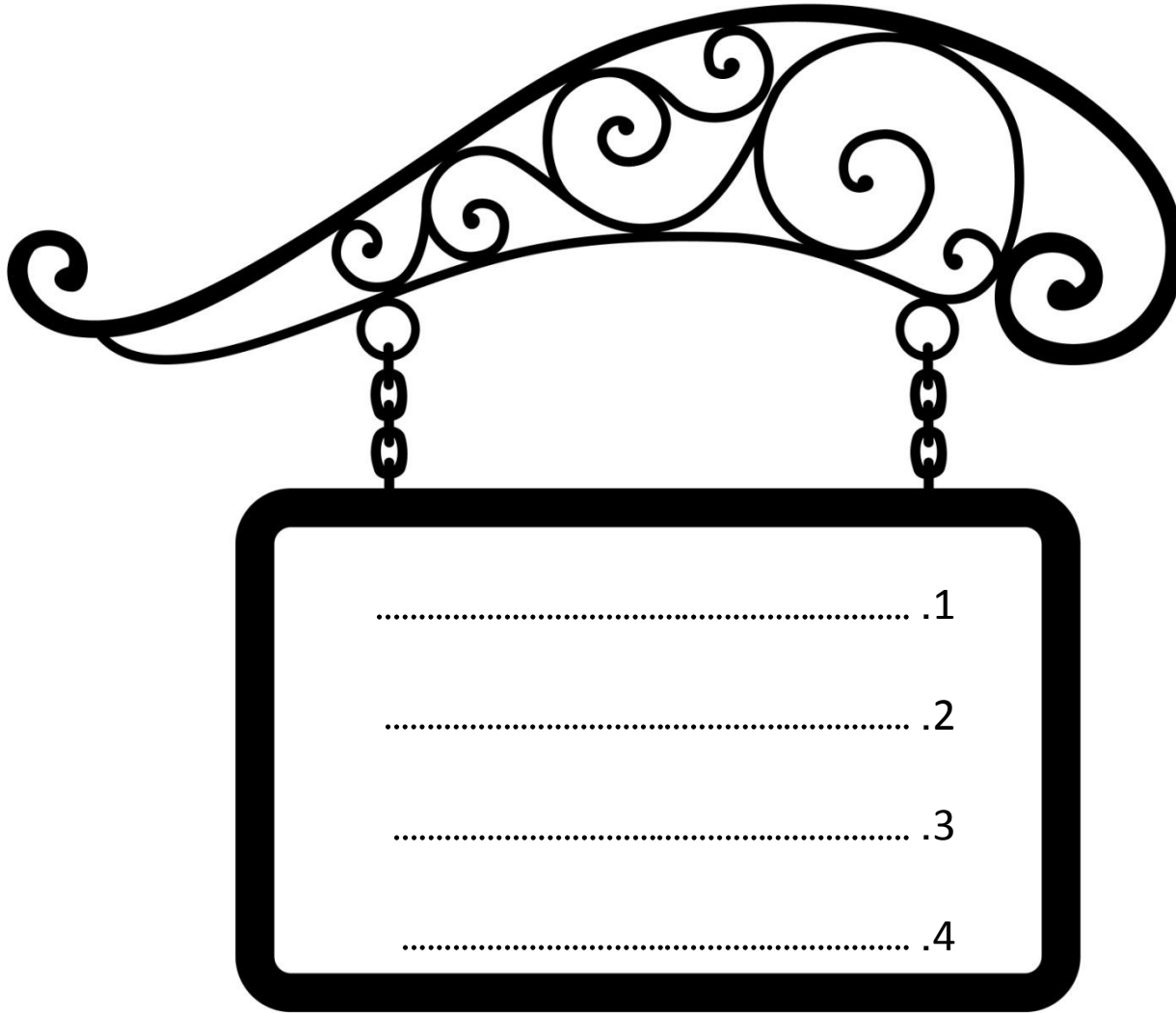

م	زا	قا
زي	د	ر
ن	ت	د
ص	ل	ز
ء	دي	ق

حلل معي :

1. ذَبَبَةٌ

2. أَرْضٌ

3. ضَوْءٌ

4. أَسْعَدُ

5. تَرْتَفِعُ

حلل معي :

6. أَصْوَاتٌ

7. صَيْدٌ

8. تَسْكُنُ

9. جِسْمٌ

10. وَجْهٌ

.....

.....

.....

.....

.....

حلل معي :

11. أُسْوَدُ^{2٤}

12. فَوْقَ

13. مَقْعَدِ

14. صَيْفٌ

ركب معي :

1. خَيْبَرٌ

2. يَسْتَقِي

3. حُفْرَةٌ

4. يَوْمٌ

5. أَرْزَاعٌ

6. تَدْبِجٌ

7. يَجْمَعُ

8. فَجَاءَتْ

حلل معي :

1. خَلْفَ

2. تِمَثَالٌ

3. مِدْفَاءٌ

4. غُصْنٌ

5. الْحَدِيقَةُ

حلل معي :

6. العَصَافُ

7. زَمَزَمٌ

8. البَحْرُ

9. الأَمْوَاجُ

10. صَخْرَةٌ

حلل معي :

11. تَلَعَبُ

12. الْمَاءُ

13. شَاهَدْتُ

14. سِنْدِبَادُ

رابعًا: الشدة:

ألاحظ: أنواعُ الشَّدة:

الصَّلَاةُ

الشِّتَاءُ

الصُّقُورِ

الطَّائِرَةُ

صَّ

شَّ

صَّ

طَّ

شَدَّةٌ مَفْتُوحَةٌ

شَدَّةٌ مَكْسُورَةٌ

شَدَّةٌ مَفْتُوحَةٌ

شَدَّةٌ مَعَ الْحَرْفِ
المَمْدُودِ

أنتبه: الحرف المشدد هو عبارة عن حرف مكرر الأول ساكن والآخر متحرك ويأخذ الحركة التي على الشدة.

مثال: الصَّلَاةُ
صَّ صُ



ألاحظ: أن الحرف المكرر الثاني يأخذ الحركة التي على الشدة.

انتبه: للحركة التي على الشدة،

عند التحليل يكرر الحرف المشدد ،

يأخذ الحرف الأول " السكون " والثاني يأخذ

الحركة التي على الشدة.

السَّبُورَةُ



✓ اقرأ الكلمات التالية ، وضع دائرة حول الكلمة التي بها شدة:

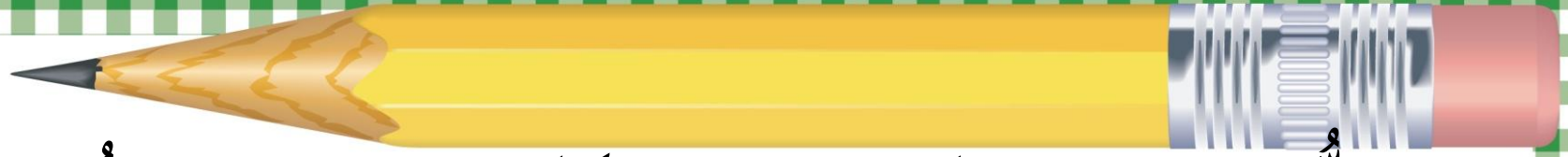

الرَّسُولُ شَدَّ عَدَّ الطُّيُورُ

السَّيَّارَةُ الْحَافِلَةُ طَيَّبَتْهُ ضَحَكَ

التَّاجِرُ جَنَّتْ مَدَّ غَشَّ

خَرَجَ الطَّابُورُ الشَّمْسُ كَتَبَ



✓ أصنف الكلمات في الجدول حسب نوع الشدة:

يُعَلِّمُ مَجَلَّةٌ يَسْتَعِدُّ أُمَّةٌ السُّحْبُ
نَظَّفَ مُدَرِّسٌ قَدَّمَ شُرْطِيٌّ أُمِّي

الشَّدة مع الكسرة	الشَّدة مع الضمة	الشَّدة مع الفتحة

✓ استخراج الكلمات التي بها حرف مشدد من النص:

الرَّبِيعُ فَصْلٌ جَمِيلٌ، فِيهِ تَخَضَّرُ الْأَشْجَارُ ، وَ تَتَفَتَّحُ الْأَزْهَارُ ، وَ تَنْشُرُ عِطْرَهَا ،
وَيَكُونُ الْجَوُّ مُعْتَدِلًا وَ لَطِيفًا ، وَ يَخْرُجُ النَّاسُ لِقَضَاءِ وَقْتِ مُمْتَعٍ فِي الْحَدَائِقِ أَوْ
فِي الْبَرِّ.

✓ أكتب الكلمات مراعيًا دمج الحرفين المماثلين ، ووضع الشدة في المكان الصحيح ثم أقرأ:



✓ أكتب الكلمات مراعيًا دمج الحرفين المماثلين ، ووضعهما بالشدة
في المكان الصحيح ثم أقرأ:

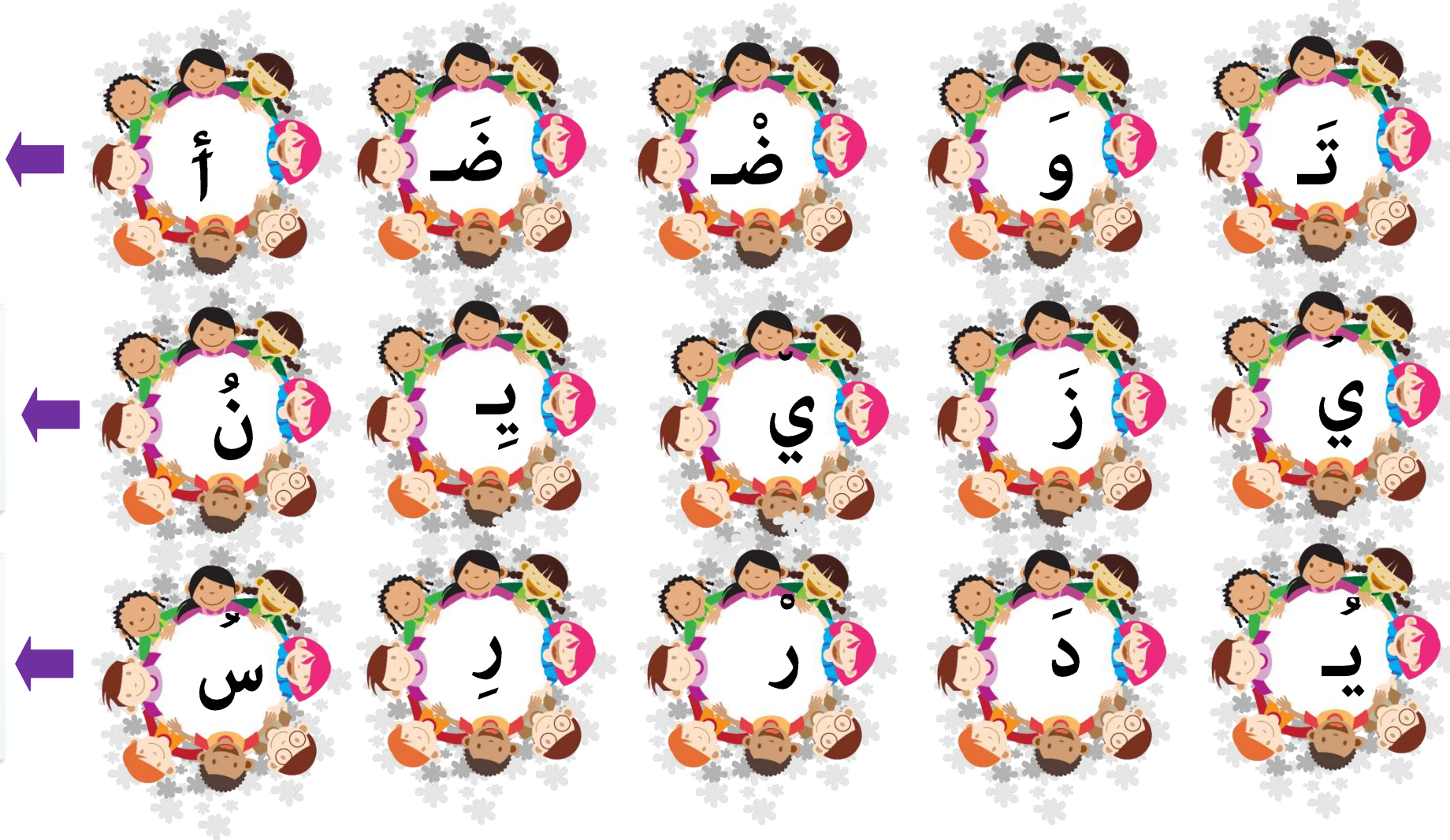

حلل معي :

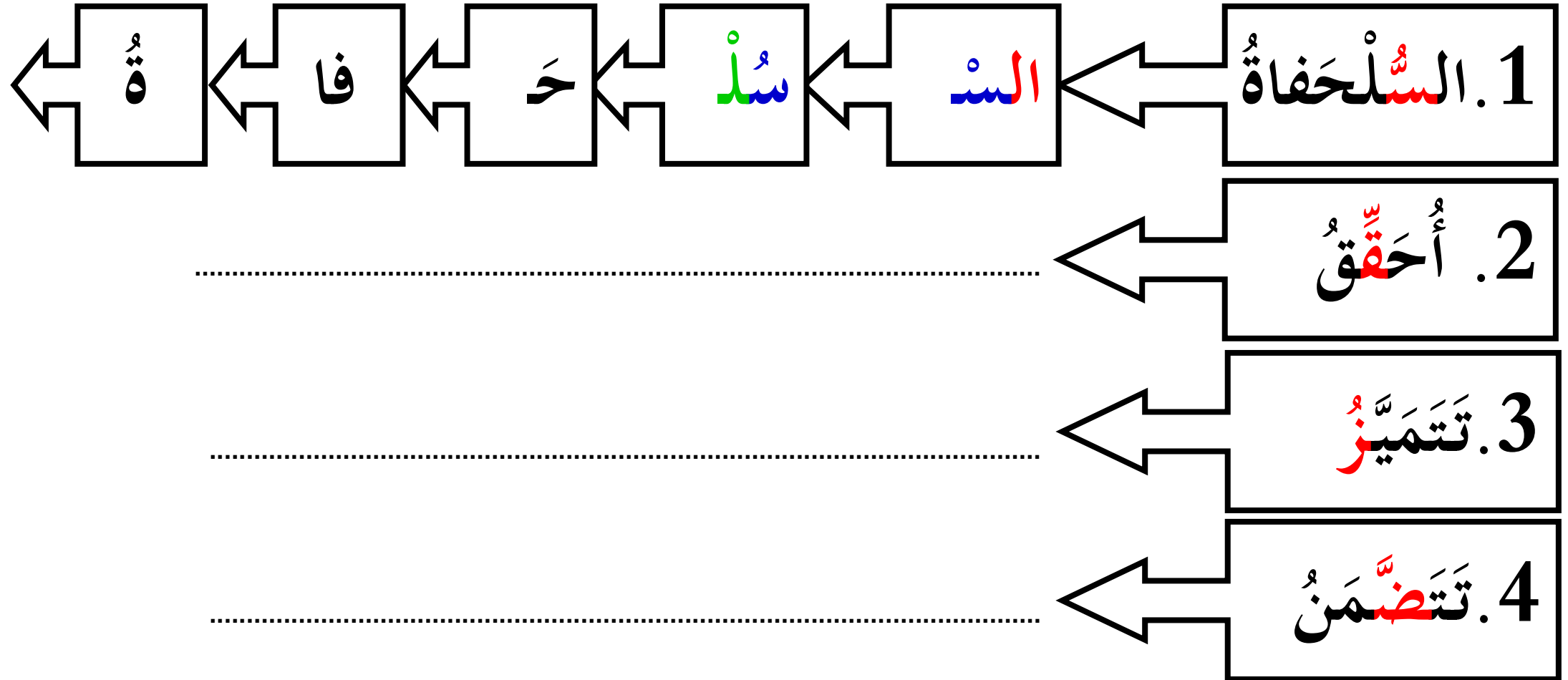

حلل معي :

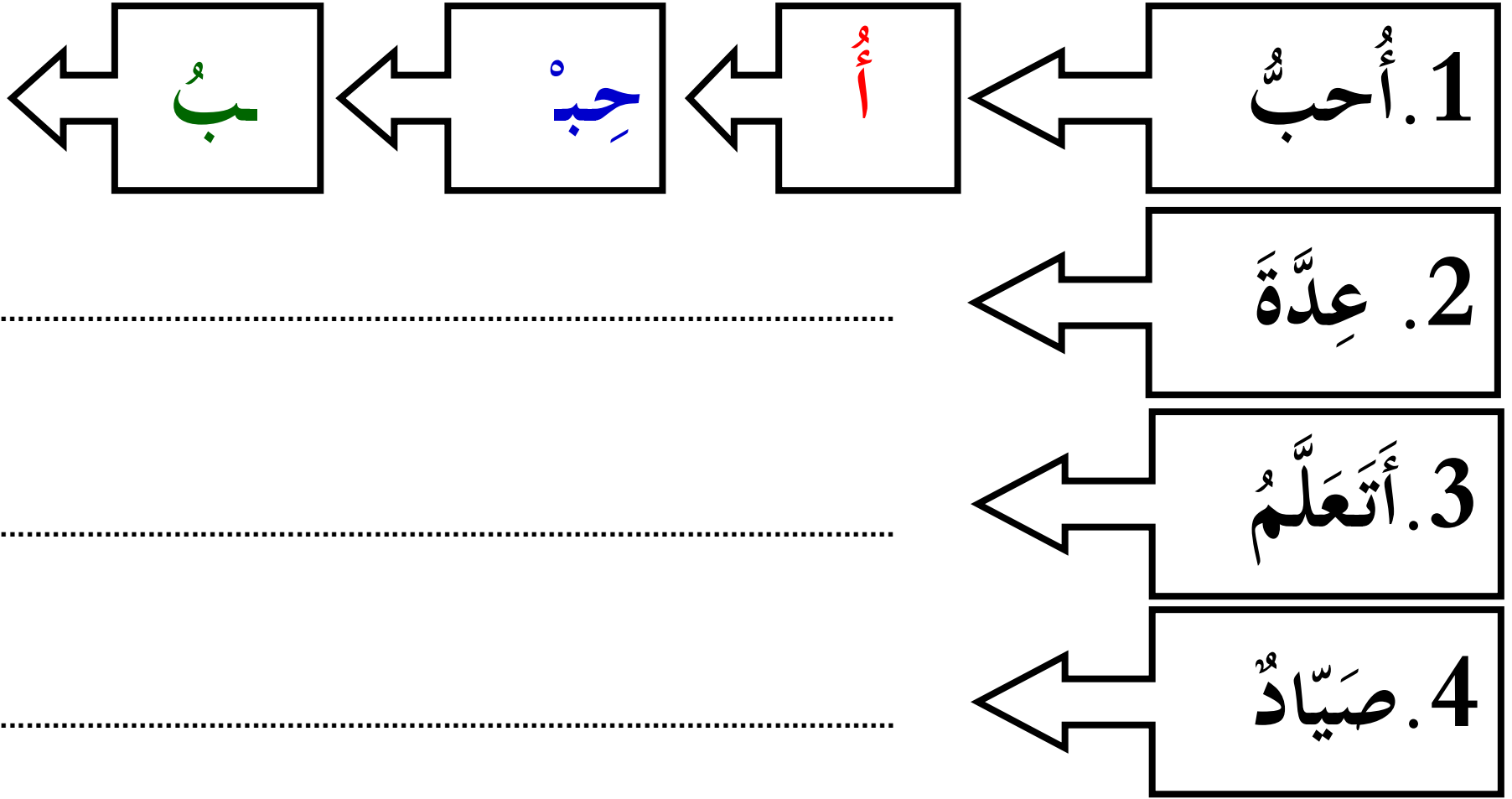

حلل معي :

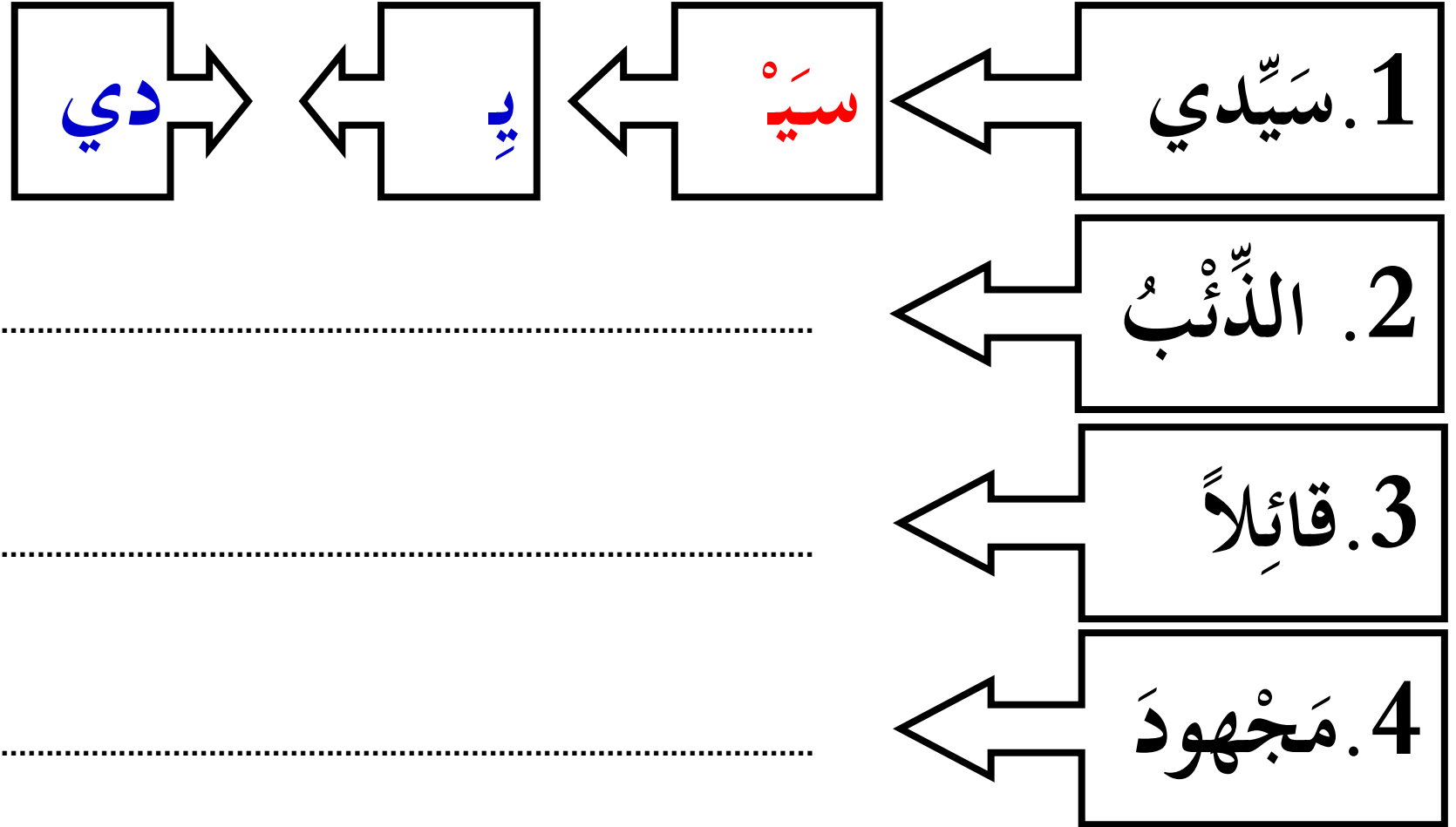

حلل معي :

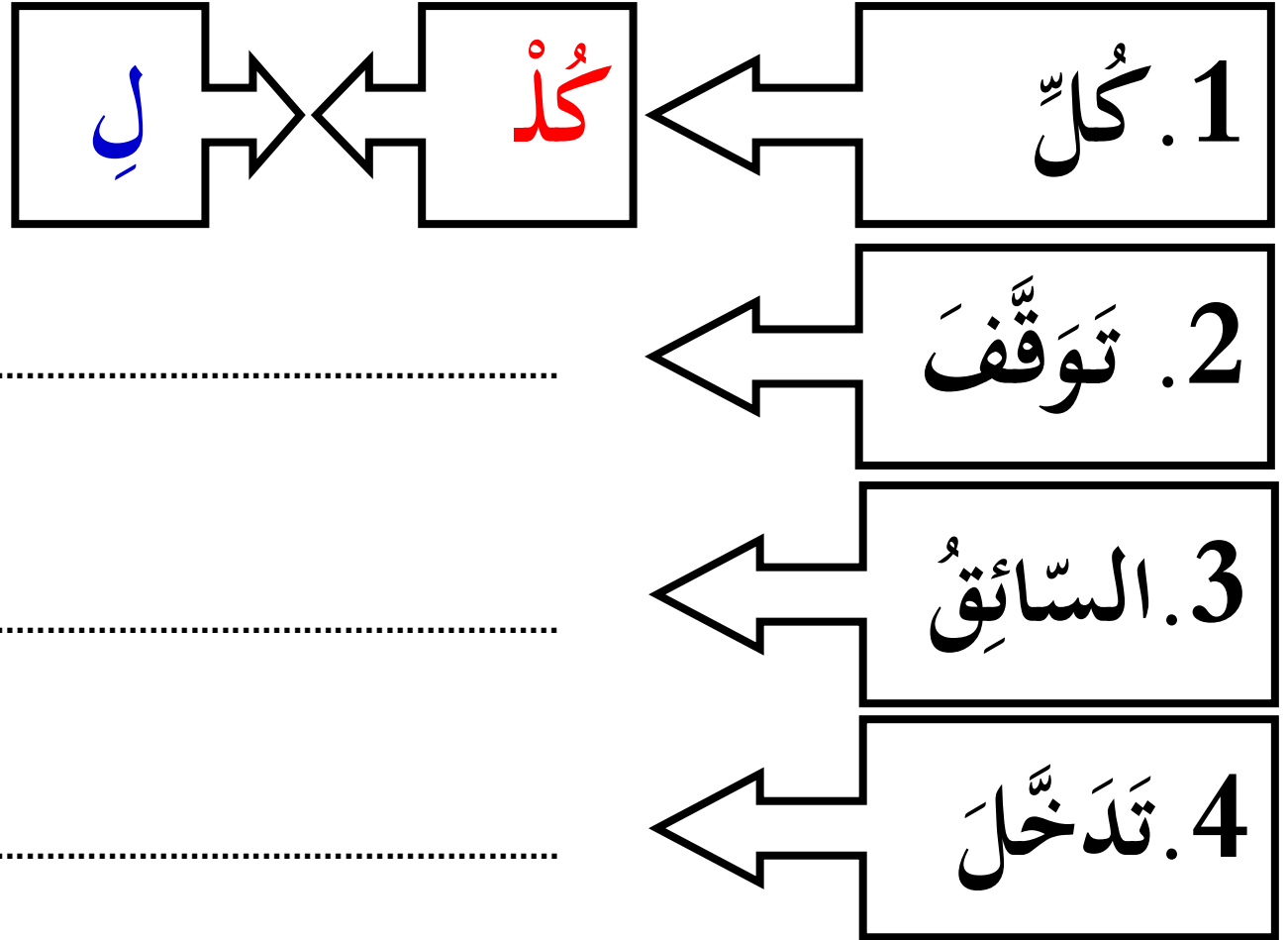

ركب معي :

1. الشدّ / شمّ / سُ

2. الطّ / طّ / عا / مُ

3. الزّ / زّ / جُ / لُ

4. تّ / حدّ / دِ / قُ

5. الثّ / ثّ / ما / رّ

6. النّ / زّ / قو / دُ

7. الشّ / شّ / هو / دُ

8. الصّ / صّ / يدِ / يّ

رُكِبَ مَعِيَ :

1. الزَّ / زَا / فَاءُ

2. الشُّ / شُرُ / طِي / يُّ

3. قُوْ / وَا / ةُ

4. أُ / حِبْ / بٌ

4. نُ / نَظْ / ظِ / فٌ

6. مُ / حَمْدُ / مَ / دٌ

7. رَا / بَا / بَاءُ

8. مَكَا / كَا / ةُ

رُكِبَ مَعِيَ :

1. اَلْأَمُّ / عَدُوٌّ / لِمٌ

2. اَلْأَغْنَى / نِيْ / يُ

3. اَلْأَجْوُ / وَ

4. مُ / تَ / صَدِّ / دِ / قَا

5. اَلْأَحَقُّ / اقُ

6. تَنَدَّ / تَ / قَا / لُ

7. مُ / رَتَّ / تَ / بَلَّةٌ

8. يُ / قَدَّ / لِ / دُ