

تم تحميل هذا الملف من موقع المناهج البحرينية



الملف نماذج أسئلة امتحان الرياضيات

[موقع المناهج](#) ← [الصف الثالث](#) ← [رياضيات](#) ← [الفصل الثاني](#) ← [الملف](#)

روابط مواقع التواصل الاجتماعي بحسب الصف الثالث



روابط مواد الصف الثالث على تلغرام

[الرياضيات](#)

[اللغة الانجليزية](#)

[اللغة العربية](#)

[التربية الاسلامية](#)

المزيد من الملفات بحسب الصف الثالث والمادة رياضيات في الفصل الثاني

[أنشطة مراجعة لاختبار نهاية الفصل الثاني](#)

1

[أنشطة مراجعة لاختبار نهاية الفصل الدراسي الثاني](#)

2

[مراجعة الكسور الاعتيادية](#)

3

[مراجعة الكسور المتكافئة](#)

4

[أنشطة مراجعة لاختبار الفصل الثاني](#)

5

KINGDOM OF BAHRAIN

NATIONAL AUTHORITY for QUALIFICATIONS
& QUALITY ASSURANCE of EDUCATION and
TRAINING

Directorate of National Examinations

Grade 3 National Examinations

مملكة البحرين

الهيئة الوطنية للمؤهلات و ضمان جودة

التعليم و التدريب

إدارة الامتحانات الوطنية

الامتحانات الوطنية للصف الثالث

May 2015

MATHEMATICS

Paper 2

Duration: 45 minutes

امتحان مايو ٢٠١٥

الرياضيات

الورقة ٢

مدة الامتحان : ٤٥ دقيقة

اكتب الإجابة في ورقة الأسئلة.

الأدوات الإضافية : مسطرة، ممحاة.

ملاحظة : القياسات على الرسم غير حقيقية.

ألصق الرقم الشخصي للطالب هنا

اقرأ أولاً التعليمات الآتية :

استعمل القلم الرصاص.

لا تكتب على الهامش العمودي.

أجب عن جميع الأسئلة.

ممنوع استعمال الآلة الحاسبة.

عدد صفحات هذا الامتحان ١٣ صفحة مطبوعة و ٣ صفحات بيضاء

١ حوِّط نصف النجوم.



[١]

تم تحميل هذا الملف من

موقع المناهج البحرينية

٢ صنّف الأعداد الآتية كما هو موضح في الجدول أدناه:

٨٢

٢٦

١٧

١٩

٢٤

| أعداد فردية | أعداد زوجية |
|-------------|-------------|
| | ٢٤ |

[٢]

٣ حوِّط الشهر الذي يأتي بعد شهر مارس:

أبريل

مايو

فبراير

[١]

٤ رتّب الأعداد الآتية تنازليًا:

٤٨٩٩

٩٩٩

٤٩٨٦

٤٩٠٨

الأصغر

الأكبر

[١]

٥ حوِّط الشكل الذي يُكمل النمط في كل مما يأتي:

(أ) النمط الأول

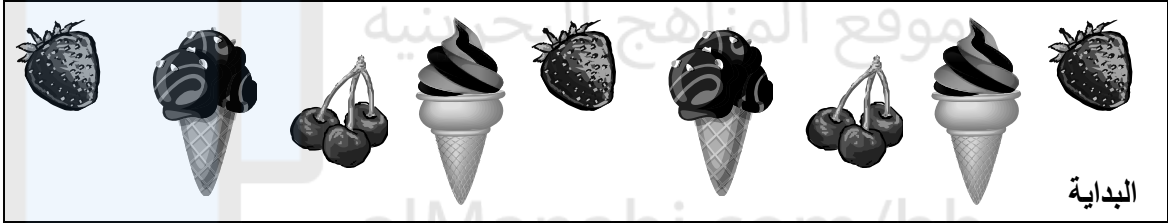

[١]

(ب) النمط الثاني

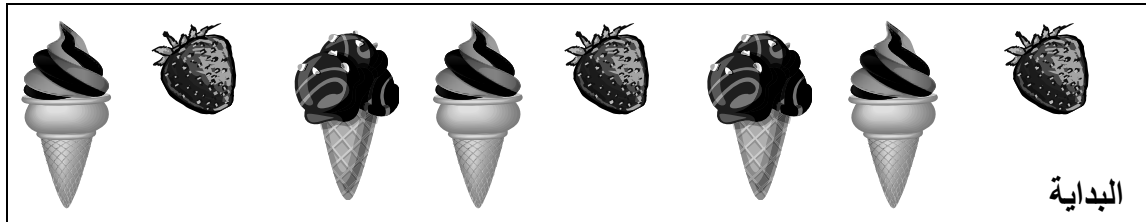

[١]

٦ رتّب الأشياء الآتية من الأكثر سعة إلى الأقل سعة بوضع الأرقام من (٣-١) في :



تم تحميل هذا الملف من
موقع المناهج البحرينية

[١]

٧ ضع الرمز المناسب (= ، < ، >) داخل فيما يأتي:

٩٣٢٨



٨٢٣٩

٣٥٢٤



٣٠٠٠+٥٠٠+٤٠+٢

مائتان وخمسة وتسعون



٢٩٥

[٢]

٨ إذا كان الطول التقريبي لعلة هو ٨ سم، حوِّط الطول الفعلي الذي يمكن أن تكون عليه العلة فيما يأتي:

٧,٦ سم

٨,٨ سم

٨,٥ سم

٧,٣ سم

[١]

لاستعمال
المصحح

[١]

١٠ أكمل ما يأتي:

$$٣ - \square = ١١$$

١١ - $\square = ٥ + ٢$ تم تحميل هذا الملف من
موقع المناهج البحرينية

[٢]

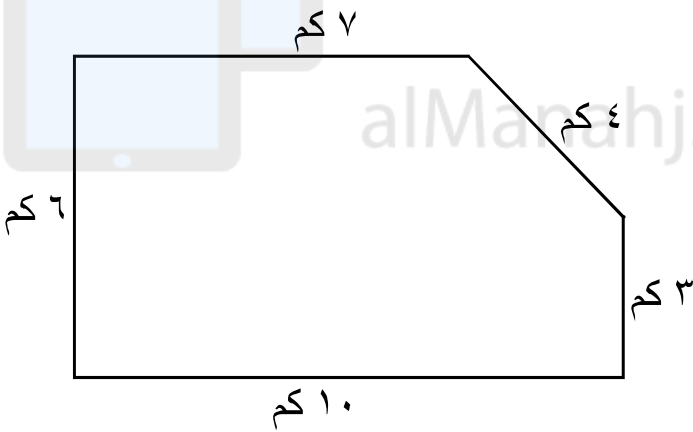

١١ لدى محمود أرضٌ كما في

الشكل المجاور، و لدى
سلمان أرضٍ محيطها يساوي
٤ أمثال محيط أرض محمود.

أوجد محيط أرض سلمان.

[٢]

١٢ أوجد ناتج:

$$٧ \div ٦٣$$

[١]

- ١٣ قام كل من إبراهيم وفيصل بتقريب العدد ٤٢٧٦ إلى أقرب ألف،
فقرّب إبراهيم العدد إلى ٥٠٠٠،
بينما قرّب فيصل إلى ٤٠٠٠،
أيهما كانت إجابته صحيحة؟

[١]



تم تحميل هذا الملف من

- ١٤ أوجد طول القطعة المستقيمة المرسومة أمامك باستخدام المسطرة.

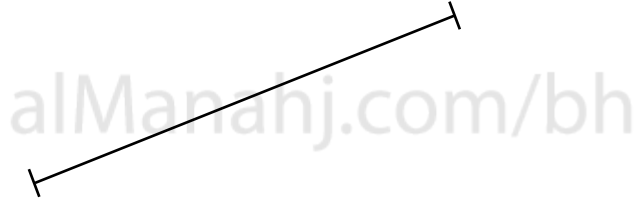

alManahj.com/bh

[١]

سم

- ١٥ اكتب الكسر ٠،٧ على صورة كسر اعتيادي.

[١]

١٦ حوِّط العبارة الصحيحة التي تمثل مجموع عدد العجلات لثلاث دراجات.



[١] $2 \div 3$ $2 - 3$ $2 + 3$ 2×3

تم تحميل هذا الملف من

موقع المناهج البحرينية

١٧ ارسم عقارب الساعة إذا علمت أنها تشير إلى الساعة السادسة:

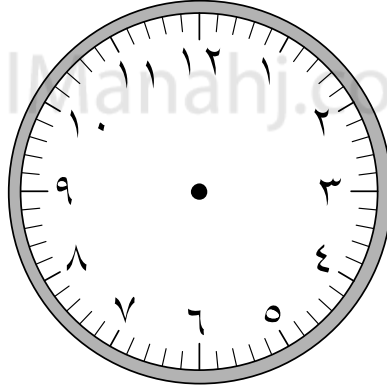

almanahj.com/bh

[١]

١٨ أوجد ناتج ما يأتي:

$$13 + 36 + 44$$

[١]

١٩ رأى محمد في متجر الأسماك الإعلان
المجاور،

فاشترى ٩ سمكات ملونة وسلحفاتين،

فكم دينارًا دفع للبائع؟

عرض خاص

٩ سمكات ملونة بسعر ١٠ دنانير

سلحفاة واحدة بسعر ٥ دنانير

حوض أسماك بسعر ١٢ دينارًا

[٢]

دينار

٢٠ الجدول الآتي يوضّح سجل القصص المستعارة في أحد أيام الأسبوع:

| نوع القصة | العدد | التمثيل بالرموز |
|-----------|-------|-----------------|
| علمية | ٨ | ○ ○ ○ ○ |
| خيالية | ٥ | |
| فكاهية | ٦ | |
| دينية | ٤ | |

$$\text{قستين} = \text{○}$$

[١]

(أ) أكمل التمثيل بالرموز في الجدول السابق.

(ب) ما عدد جميع القصص التي تم استعارتها في هذا اليوم؟

[١]

٢١ أجرى محمد عملية الطرح الآتية:

$$٦٠ = ٢٥ - ٨٥$$

تحقق من صحة إجراء العملية باستعمال عملية الجمع.

[١]

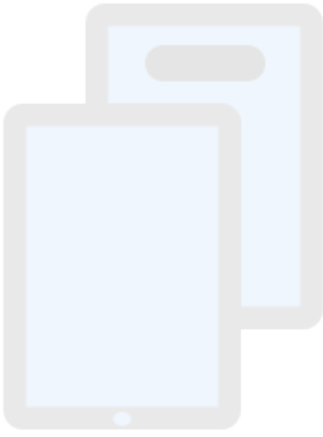

تم تحميل هذا الملف من
موقع المناهج البحرينية

٢٢ اكتب العدد المناسب داخل فيما يأتي:

$$\frac{3}{\boxed{}} = \frac{\boxed{}}{8} = \frac{1}{4}$$

[١]

٢٣ مع أحمد مجموعة من الكرات وزَّعها جميعها على ٣ سلال، فوضع في كل سلة ٩ كرات. فكم كرة كانت مع أحمد؟

[١]

كرة _____

٢٤ لدى سامي ميزانٌ تساوت فيه الكفتان كما في الصورة أدناه.

لاستعمال
المصحح

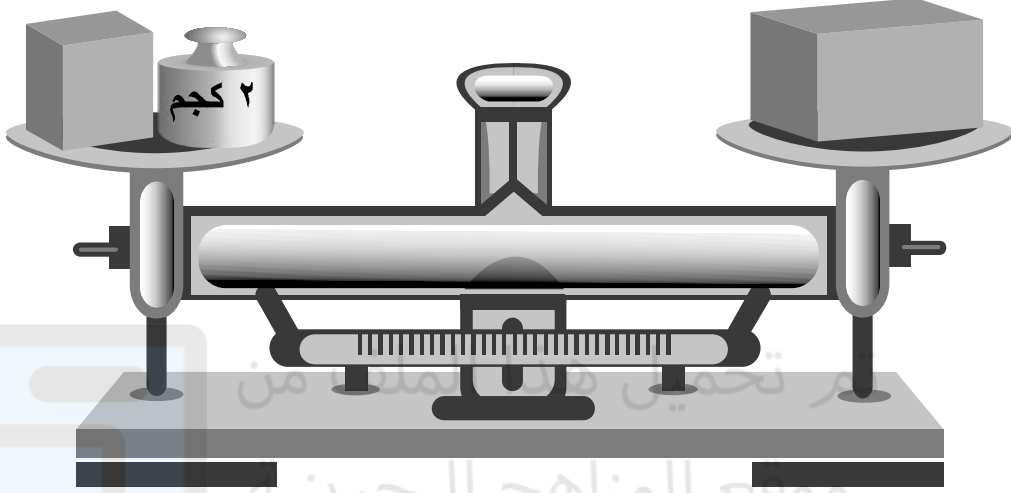

وضع سامي في الكفة اليمنى قالباً كاملاً من الطوب، وفي الكفة اليسرى سيضع دائماً نصف القالب مع ثقلٍ يزنُ ٢ كجم.

(أ) أوجد وزن قالب الطوب الكامل الموجود في الكفة اليمنى.

[١]

(ب) إذا كان وزن قالب الطوب هو ٦ كجم، فعلى أي جهة سيميل الميزان؟ ولماذا؟

[٢]

- ٢٥ لدى خياط قطعة من القماش طولها ٢٠ مترًا. استعمل في اليوم الأول ٥ أمتار، وفي اليوم الثاني ٧ أمتار. فكم مترًا تبقى من قطعة القماش؟

[٢]

متر _____

- ٢٦ إذا كان لدى سلمان ٢٠ كتابًا، أراد توزيعها على أربعة من أصدقائه بالتساوي. فكم نصيب كل واحد منهم؟

[٢]

- ٢٧ ارسم محور التماثل في الشكل أدناه:

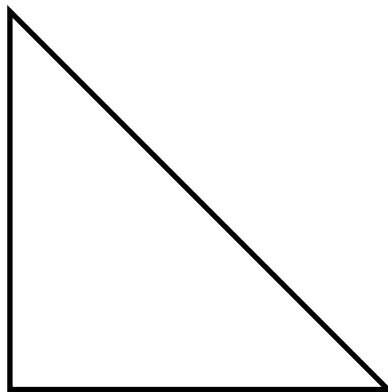

[١]

٢٨ الجدول الآتي يُبيِّن عدد الطلبة الذين سأَّلهم علي عن ناديهم المفضل:

| عدد الطلبة | النادي |
|------------|---------|
| ٤ | الأهلي |
| ٩ | النجمة |
| ٦ | المنامة |
| ٧ | المحرق |

تم تحميل هذا الملف من

موقع المناهج البحرينية
مثل البيانات السابقة بالأعمدة.

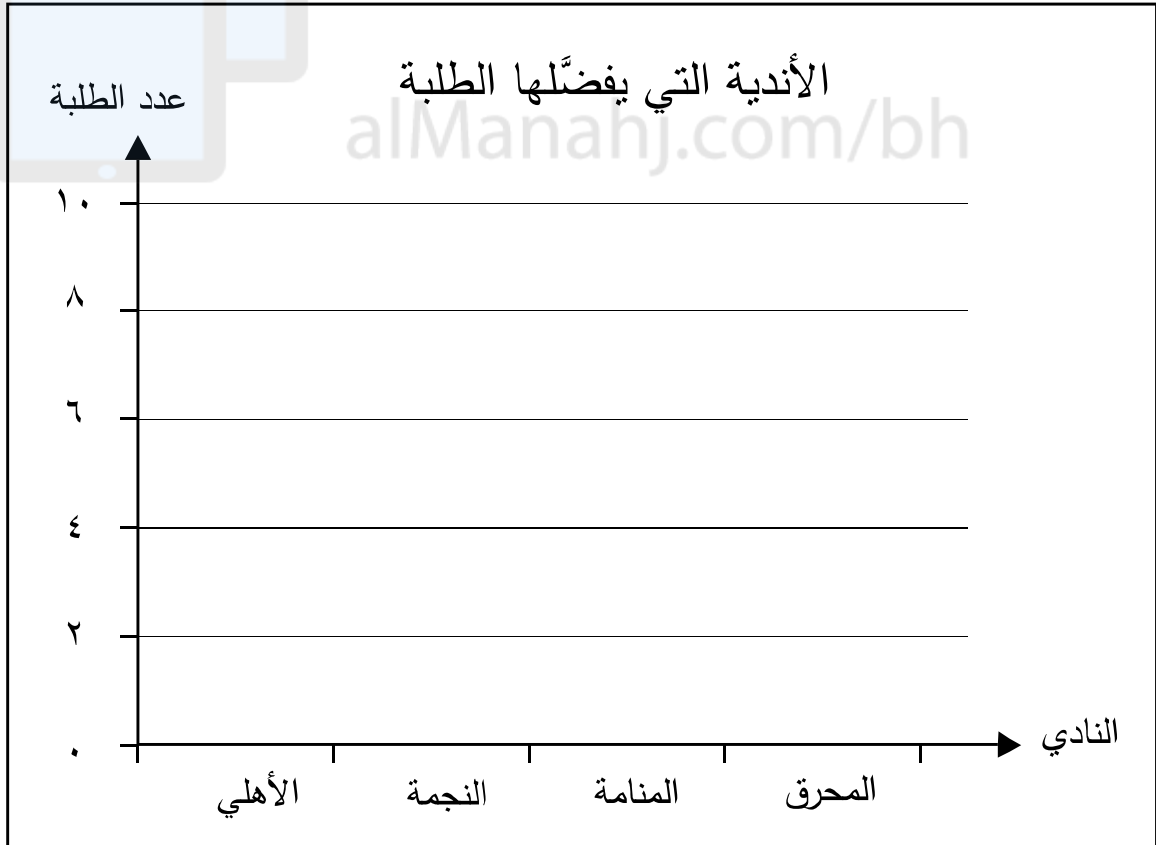

[٢]

١٣
صفحة بيضاء

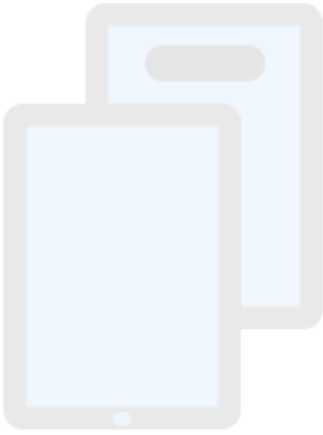

تم تحميل هذا الملف من
موقع المناهج البحرينية

alManahj.com/bh

١٤
صفحة بيضاء

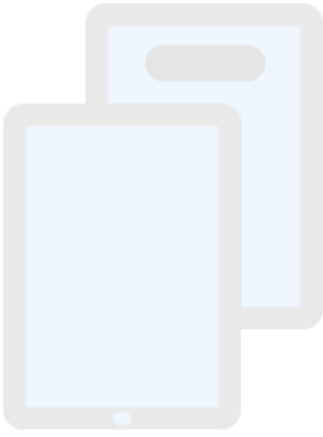

تم تحميل هذا الملف من
موقع المناهج البحرينية

alManahj.com/bh

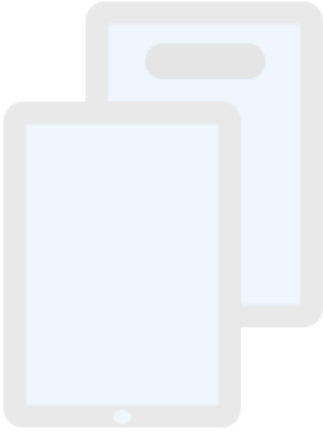

تم تحميل هذا الملف من
موقع المناهج البحرينية

alManahj.com/bh

MAT3/2

May 2015

MATHEMATICS

Paper 2

امتحان مايو ٢٠١٥

الرياضيات

الورقة ٢

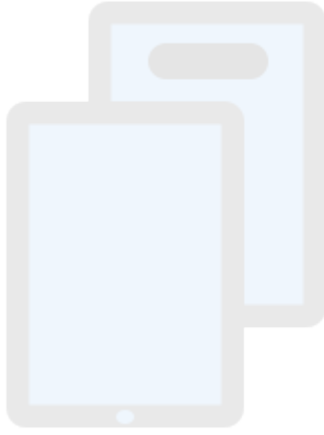

تم تحميل هذا الملف من
موقع المناهج البحرينية

alManahj.com/bh

إن الإذن بإعادة طباعة أو نشر مواد تعود ملكيتها الفكرية لطرف ثالث أو تقع تحت طائلة قانون الحماية الفكرية و حقوق الطبع قد تم التحقق منها أو التماس الإذن بطبعتها من المالك لها بقدر الإمكان. و كل الجهود الممكنة قد تم بذلها من قبل الناشر (الهيئة الوطنية للمؤهلات و ضمان جودة التعليم و التدريب) للتواصل مع مالكي حقوق الطبع و أخذ الإذن منهم لعملية إعادة الطبع، و لكن في حال وجود مواد بحاجة للترخيص فإن ذلك قد تم دون علم أو قصد الناشر، و سيقوم الناشر بإصلاح هذا الخلل في أقرب وقت ممكن.