

تم تحميل هذا الملف من موقع المناهج البحرينية



الملف الاختبار التجريبي لمادة الرياضيات الفصل الدراسي الثاني

[موقع المناهج](#) ← [الصف الثالث](#) ← [رياضيات](#) ← [الفصل الثاني](#) ← [الملف](#)

روابط مواقع التواصل الاجتماعي بحسب الصف الثالث



روابط مواد الصف الثالث على تلغرام

[الرياضيات](#)

[اللغة الانجليزية](#)

[اللغة العربية](#)

[التربية الاسلامية](#)

المزيد من الملفات بحسب الصف الثالث والمادة رياضيات في الفصل الثاني

كراسة الأنشطة الشاملة	1
نموذج لاختبار الحساب الذهني	2
نماذج أسئلة امتحان الرياضيات	3
أنشطة مراجعة لاختبار نهاية الفصل الثاني	4
أنشطة مراجعة لاختبار نهاية الفصل الدراسي الثاني	5



الاسم: _____
الصف: الثالث فرقة _____
التاريخ: ٣ / ٢٠٢٣ م



الدرجة الكلية

للتالي:

٥٣ / _____

مملكة البحرين

وزارة التربية والتعليم

مدرسة الوادي الابتدائية للبنين

المنطقة التعليمية الأولى

قسم نظام فصل

نوع نشاط

تقويمي تدريبي إثرائي علاجي تطويري



تعليمات الاختبار

١. التأكد من كتابة الاسم الرباعي والصف والرقم التسلسلي .
٢. ركز جيداً عند الإجابة على الأسئلة .
٣. راجع إجابتك قبل تسليم ورقة الاختبار .
٤. ألتزم بالهدوء .
٥. حافظ على نظافة الورقة.

المادة : الرياضيات (اختبار تجريبي للصف الثالث الفصل الدراسي الثاني)

رقم السؤال	الكفاية	الدرجة
١-٢-٣-٤	يوضح معنى القسمة ويستنتج حقائق القسمة على ٣، ٤، ٦، ٧، ٨، ٩	
٥-٦-٧-٨-٩	يتعرف الكسور الاعتيادية ويمثلها ويقارنها ويحدد الكسور المتكافئة	
١٠-١١-١٢	يتعرف الكسور العشرية ويوضح علاقاتها بالكسور الاعتيادية	
١٣-١٤	يعد قفزياً ويميز العدد الزوجي والفردي	
١٥-١٦	يصنف المجسمات وفق خصائص ويصنف الأشكال المستوية وفق خصائصها ويحدد الأشكال المتماثلة	
١٧-١٨	يستعمل وحدات الطول المترية في قياس الأطوال ويكتشف مفهوم المحيط والمساح	
١٩-٢٠	يستعمل وحدات مترية في قياس الكتلة والسعة والحجم	
٢١-٢٢	يمثل بيانات بالرموز والأعمدة ويقرأ بيانات ممثلة	
٢٣	يحدد الاحتمالات مستخدماً الكلمات (أكيد، أكثر، احتمالاً، أقل احتمالاً، مستحيل)	
المجموع		

متابعة ○

جيد ○

جيد جداً ○

ممتاز ○

نتيجة الطالب

إعداد: أ.معلمات الصف الثالث

المديرات المساعدات: أ.سناء العلي - أ.حصة بدر

مديرة المدرسة: أ.وفاء آل رحمة

السؤال الأول :

قطعة من الحبل طولها ٣٦ سنتيمترًا قُطعت إلى أربع أجزاء متساوية ،
أي من هذه الخيارات تعطي طول القطعة بالسنتيمترات ؟

أ $٤ - ٣٦$

ب $٤ + ٣٦$

ج ٤×٣٦

د $٣٦ \div ٤$

السؤال الثاني:

يمكن أن يجلس أربع أشخاص حول طاولة ،
كيف يمكن معرفة عدد الطاولات اللازمة
لجلوس ٢٨ شخصًا ؟

أ ضرب ٢٨ في ٤

ب قسمة ٢٨ على ٤

ج طرح ٤ من ٢٨

د إضافة ٤ إلى ٢٨

السؤال الثالث :

$$\blacksquare = \blacksquare \div ٦٤$$

في هذه العملية الحسابية، يمثل \blacksquare نفس العدد .

ما هو العدد الذي يمثله \blacksquare ؟

أ ٤

ب ٨

ج ١٢

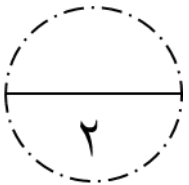
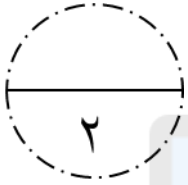
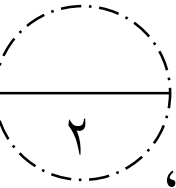

السؤال الرابع : أوجد الناتج

٣

$$\boxed{} = 9 \div 54$$
$$\boxed{} = 10 \div 70$$
$$\boxed{} = 6 \div 24$$

السؤال الخامس:

٣

تم تحميل هذا الملف من
موقع المناهج البحرينية

وزعت مريم قطع حلوى على صديقاتها ، فأعطت سعاد $\frac{4}{9}$ منها ،

و أعطت زينب $\frac{2}{9}$ منها ، و قدمت لأمل $\frac{3}{9}$.

alManahj.com/bh

رتب أسماء صديقات مريم حسب توزيع قطع الحلوى من الأكثر إلى الأقل :

الأقل

الأكثر

السؤال السادس :

٢

اكتب رمز الكسر الدال لكل مما يأتي في

$$\boxed{} = \text{ثلاثة أسباع}$$

$$\boxed{} = \text{أربعة أخماس}$$

٣

السؤال السابع :

أكلت منار تفاحة واحدة، بينما أكلت أختها فاطمة $\frac{3}{5}$ التفاحة.

اختر أيتهما أكلت أكثر؟

منار

فاطمة

السؤال الثامن :

ظلّل $\frac{2}{3}$ الشكل المجاور. البحرينية

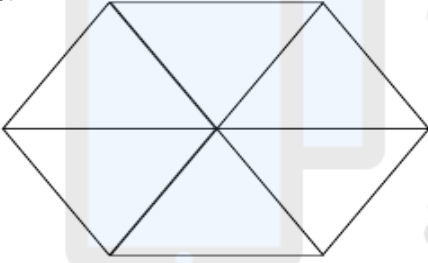

alManahj.com/bh

السؤال التاسع :

أي مربع من الأشكال الآتية المنطقة المظللة فيه تُمثل ثلثان

أ

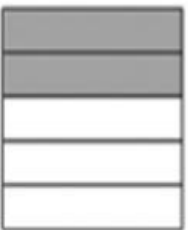

ب



ج

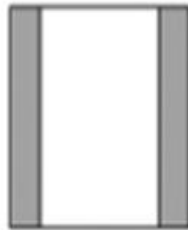

د



هـ

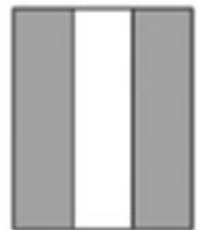

السؤال العاشر:

حوّط الصورة العشرية للكسر $\frac{3}{4}$:

٠,٥٧

٠,٣٤

٠,٤٣

٠,٧٥

السؤال الحادي عشر:

حوط الإجابة الصحيحة:

أكل علي أربعة أعشار فطيرة الزعتر ، ما الكسر العشري الذي يمثل ما أكله علي؟

٠,٠٠٤

٠,٤

٠,٠٤

السؤال الثاني عشر:

اكتب الكسر $\frac{4}{5}$ على الصورة العشرية.

الإجابة :

السؤال الثالث عشر:

أكمل الفراغ في النمط التالي:

٣٥١٨ ، ٣٥١٦ ، _____ ، _____ ، ٣٥١٠

السؤال الرابع عشر:

في لوحة المئة:

إذا بدأنا بالعدد ٢ وقفزنا إلى العدد ٧، ثم قفزنا إلى العدد ١٢، ثم قفزنا إلى العدد ١٧. فإذا استمر القفز بنفس الطريقة، فهل يمكن أن نقفز إلى

العدد ٣٩؟

وضّح إجابتك.

السؤال الخامس عشر:

أكمل العبارة الآتية:

الشكل المجاور مركب من شكلين اكتبهما:

و

السؤال السادس عشر:

من الشكل المجاور، أكمل ما يأتي:

(أ) اسم الشكل:

(ب) عدد الأوجه:

(ج) عدد الأحرف:

(د) عدد الرؤوس:

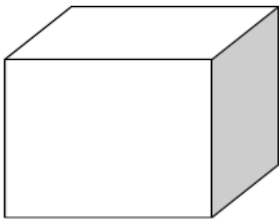
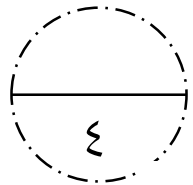

السؤال السابع عشر: :

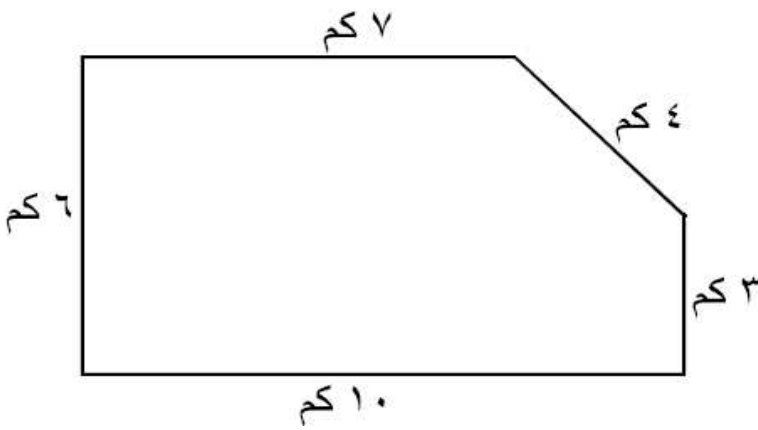

لدى محمود أرضٌ كما في الشكل المجاور، و لدى سلمان أرضٍ محيطها يساوي ٤ أمثال محيط أرض محمود.

أوجد محيط أرض سلمان.

الإجابة

السؤال الثامن عشر: أوجد مساحة المستطيل الذي أمامك؟:

..... وحدة مربعة

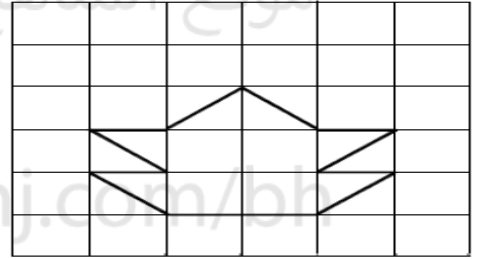

السؤال التاسع عشر: :

إذا كان كتلة  تساوي مكعبين،

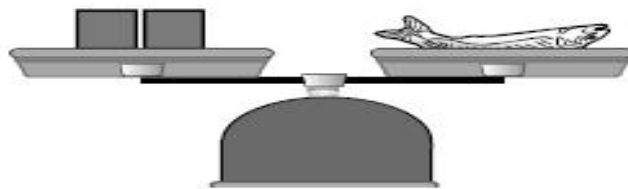

فما عدد المكعبات المساوية لكتلة    ؟

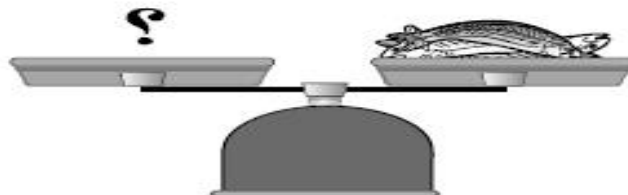

السؤال العشرون:

حوّط الصورة المناسبة في كل مما يأتي:

(أ) الأخف وزنًا هو:

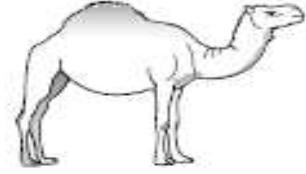

(ب) الأكثر طولًا هو:



(ج) الأكثر سعةً هو:



السؤال الحادي والعشرون:

قامت مريم بسؤال صديقاتها عن نوعية الأفلام التي يفضلنّها، فسجلت البيانات في الجدول الآتي:

نوع الأفلام	العدد	إشارات العد
رسوم متحركة	١٥	
الخيال العلمي		
الكوميديا	٩	

السؤال الثاني والعشرون:

١٥ الجدول الآتي يبيّن عدد الطلبة الذين يفضلون كرة القدم في صفوف الثالث الابتدائي:

الصف	العدد
الثالث (أ)	٤
الثالث (ب)	٦
الثالث (ج)	٢

$$\text{كرة قدم} = ٤ \text{ طلاب}$$

- ضع (✓) أمام العبارة الصحيحة و (×) أمام العبارة غير الصحيحة:
- () مجموع الطلبة الذين يفضلون كرة القدم في جميع صفوف الثالث هو ٤٠ طالبًا.
- () عدد الطلبة الذين يفضلون كرة القدم في الصف الثالث (ب) هو ٦ طلاب.
- () عدد الطلبة الذين يفضلون كرة القدم في صفي الثالث (أ) و (ج) معًا هو ٢٤ طالبًا.

السؤال الثالث والعشرون:

وضعت زينب في صندوق الألعاب دُبًّا واحدًا و ٣ دُمى.

حوّط الإجابة الصحيحة:



(أ) إمكانية سحب دمية هو:

أكثر احتمالاً أقل احتمالاً مستحيل أكيد

(ب) إمكانية سحب كرة هو:

أكثر احتمالاً أقل احتمالاً مستحيل أكيد