

شكراً لتحميلك هذا الملف من موقع المناهج العمانية



أسئلة اختبارات قصيرة ونهاية للوحدة الرابعة مع الإجابة

موقع المناهج ← المناهج العمانية ← الصف الحادي عشر ← تربية اسلامية ← الفصل الثاني ← الملف

تاريخ نشر الملف على موقع المناهج: 2023-04-23 14:23:10 | اسم المدرس: علي بن محمد الحسان

التواصل الاجتماعي بحسب الصف الحادي عشر



روابط مواد الصف الحادي عشر على تلغرام

[الرياضيات](#)

[اللغة الانجليزية](#)

[اللغة العربية](#)

[التربية الاسلامية](#)

المزيد من الملفات بحسب الصف الحادي عشر والمادة تربية اسلامية في الفصل الثاني

[نموذج إجابة الامتحان النهائي الرسمي](#)

1

[تجميع وتصنيف أسئلة اختبارات سابقة مع الحل](#)

2

[الاحاديث المطلوبة للإمتحان النهائي](#)

3

[أسئلة اختبارات قصيرة ونهاية للوحدة السادسة مع الإجابة](#)

4

[أسئلة اختبارات قصيرة ونهاية للوحدة الخامسة مع الإجابة](#)

5

تربية
اسلامية

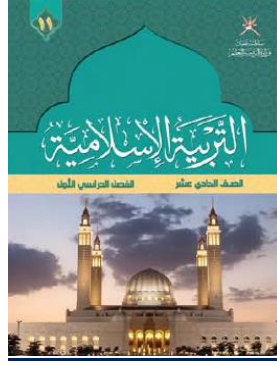

الصف
الحادي
عشر

سؤال
و
جواب

مذكرة اثرائية

الفصل الدراسي الثاني
الوحدة الرابعة

(أيام خالدة)

٣- يوم الاحزاب

٢- يوم احد

١- يوم الفرقان

٣- التعايش السلمي

٤- يوم حنين

علي بن محمد الحسان

99493923

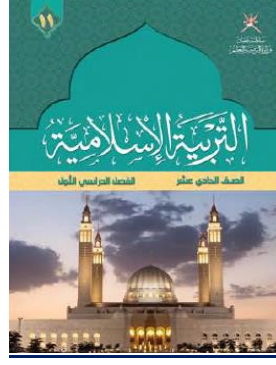

التربية الإسلامية

الصف الحادي عشر

٢٠٢٣ / ٢٠٢٢

أسئلة واجوبة

الفصل الدراسي الثاني

الوحدة الرابعة

درس : يوم الفرقان

علي بن محمد الحسان

99493923

(درس : يوم الفرقان)

السؤال الأول : ضع علامة (✓) أو (X) أمام العبارة المناسبة مع تصحيح ما تحته خط إذا كانت العبارة خطأ .

- ١- (X) عندما علم الرسول ﷺ بمرور قافلة تجارية لقريش خرج لملاقاتها لنهب أموال قريش . لاسترداد بعض حقوقهم
- ٢- (✓) كان المشركون في معركة بدر تحت قيادة متناثرة وتحت نظامهم القديم الكر والفر .
- ٣- (✓) من اعظم المعجزات في غزوة بدر ان الله تعالى امد المؤمنين بالملائكة تأييدا ونصرة للمؤمنين الصادقين .
- ٤- (X) كانت الحرب بين المسلمين والمشركين في بدر متكافئة من حيث العدد والعدة . غير متكافئة

السؤال الثاني : أكمل العبارات التالية بكلمات مناسبة من عندك :

- ١- الصحابي الذي نهبت جميع أمواله مقابل أن تسمح له قريش بالهجرة هو صهيب بن سنان .
- ٢- قافلة قريش التي خرج الرسول ﷺ لملاقاتها لاسترداد بعض أموالهم كانت تحت قيادة أبو سفيان .
- ٣- اتخذ رسول الله ﷺ شعار احد احد في مقابلة قريش عند ماء بدر لتكون عقيدة التوحيد هي ما يتعارف عليها المسلمون .
- ٤- بعد ان اخذ الرسول ﷺ بجميع الأسباب من الإمكانيات التي توافرت لديه توجه الله تعالى بالدعاء والاستغاثة لنصر للمؤمنين .

السؤال الثالث : ظلل الإجابة الصحيحة من بين البدائل المعطاه :

- ١- يحتفل المسلمون في السابع عشر من رمضان من كل عام بذكرى عظيمة وهي معركة ...
 بدر الكبرى احد حنين
- ٢- عانى المسلمون من ظلم قريش على مدى ... مما اضطرهم للهجرة بدينهم .
 اثني عشرة سنة ثلاثة عشرة سنة أربعة عشر سنة
- ٣- كانت قريش تسير بقوافلها التجارية المحملة بأموالهم وأموال المسلمين قريبا من المدينة المنورة وهذا يعتبر اذى ...
 اقتصادي اجتماعي نفسي
- ٤- الصحابي صاحب المقولة المشهورة " لو استعرضت بنا البحر يا رسول الله لخضناه معك " هو ...
 سعد بن ابي وقاص سعد بن معاذ سعد بن طلحة

السؤال الرابع : اكمل الفقرة التالية بالعبارة المناسبة من بين القوسين :

(بدر الكبرى - عدهم - السابع عشر - الكفر - الفرقان - الثانية)

يستعد المسلمون في السابع عشر من رمضان من كل عام الاحتفال بذكرى معركة بدر الكبرى التي وقعت في السنة الثانية للهجرة وسماها القرآن الكريم يوم الفرقان وانتصر المسلمون بالرغم من قلة عدهم وعدتهم فكانت حدثا فارقا بين الإسلام والكفر .

السؤال الخامس : " اضطر المسلمون للهجرة امام ظلم قريش " اكمل الشكل بكتابة ما تركه المسلمون من اجل دينهم

بيوتهم	عائلاتهم	اموالهم	وطنهم
--------	----------	---------	-------

السؤال السادس : ضع دائرة حول الإجابة الصحيحة فيما يلي .

- ١- لم تكن الحرب متكافئة من حيث العدد العدة فالمشركون كانوا (ثلاثة - أربعة) (أضف المسلمون .
- ٢- بالرغم من سيطرة المسلمين على آبار بدر الا ان رسول الله ﷺ (سمح - لم يسمح) للمشركين من الشرب منها .
- ٣- الصحابي الذي رمى التمرات من يده فقاتل حتى استشهد هو (سعد بن معاذ - عمير بن الحمام) .
- ٤- كان احد أسباب خروج قريش لحرب المسلمين يوم الفرقان (الدفاع عن النفس - البطر والرياء) .

السؤال السابع : اكتب ما تدل عليه الآيات القرآنية التالية .

١- قال تعالى {أَنْزَلَ لِّلَّذِينَ يَفْتَتِلُونَ بِأَنَّهُمْ ظَلَمُوا وَإِنَّ اللَّهَ عَلَىٰ نَصْرِهِمْ لَقَدِيرٌ، الَّذِينَ أُخْرِجُوا مِنْ دِيَارِهِمْ بِغَيْرِ حَقٍّ إِلَّا أَنْ يَقُولُوا رَبُّنَا اللَّهُ}

الآية الكريمة توضح اذن الله تعالى للمسلمين بان يقوموا بالدفاع عن حقوقهم التي نهبت من قبل قريش .

٢- قال تعالى { وَمَا النَّصْرُ إِلَّا مِنْ عِنْدِ اللَّهِ إِنَّ اللَّهَ عَزِيزٌ حَكِيمٌ }

يبشر الله تعالى المؤمنين بان النصر لا يأتي الا من عند الله تعالى مهما توافرت الأسباب .

السؤال الثامن : أجب عن الأسئلة التالية :

س ١ : كيف كان نزول المطر رحمة على المؤمنين في غزوة بدر الكبرى ؟

ج ١ : لأن المطر لبدت الأرض تحت اقدام المؤمنين فأصبحت سهلة للمشي وكان وابلا على المشركين اقعدهم عن التقدم .

س ٢ : " نستخلص من غزوة بدر عدة دروس تفيدنا في حياتنا " اذكر ثلاث من هذه الدروس ؟

- ج ٢ : ١- مشاركة الرسول ﷺ لأصحابه في التعاقب على ركوب الابل لقله عددها .
- ٢- بالرغم من سيطرة المسلمين على آبار بدر الا ان رسول الله ﷺ سمح لمن وردها من المشركين ان يشرب منها .
- ٣- قبول الرسول ﷺ لمشورة الحباب بن المنذر في اختيار موقع الجيش عند ماء بدر وغيره من الصحابة .
- ٤- لجأ رسول الله ﷺ الى شحذ همم المسلمين ورفع معنوياتهم .
- ٥- لا قيمة للكثرة والقله في الميزان الإلهي .

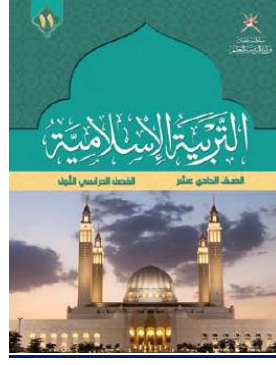

التربية الإسلامية

الصف الحادي عشر

٢٠٢٣ / ٢٠٢٢

أسئلة

الفصل الدراسي الثاني

الوحدة الرابعة

درس : يوم الفرقان

علي بن محمد الحسان

99493923

(درس : يوم الفرقان)

السؤال الأول : ضع علامة (√) أو (X) أمام العبارة المناسبة مع تصحيح ما تحته خط إذا كانت العبارة خطأ .

- ١- () عندما علم الرسول ﷺ بمرور قافلة تجارية لقريش خرج لملاقاتها لنهب أموال قريش .
- ٢- () كان المشركون في معركة بدر تحت قيادة متناثرة وتحت نظامهم القديم الكر والفر .
- ٣- () من اعظم المعجزات في غزوة بدر ان الله تعالى امد المؤمنين بالملائكة تأييدا ونصرة للمؤمنين الصادقين .
- ٤- () كانت الحرب بين المسلمين والمشركين في بدر متكافئة من حيث العدد والعدة .

السؤال الثاني : أكمل العبارات التالية بكلمات مناسبة من عندك :

- ١- الصحابي الذي نهبت جميع أمواله مقابل أن تسمح له قريش بالهجرة هو
- ٢- قافلة قريش التي خرج الرسول ﷺ لملاقاتها لاسترداد بعض أموالهم كانت تحت قيادة
- ٣- اتخذ رسول الله ﷺ شعار في مقابلة قريش عند ماء بدر لتكون عقيدة التوحيد هي ما يتعارف عليها المسلمون .
- ٤- بعد ان اخذ الرسول ﷺ بجميع الأسباب من الإمكانيات التي توافرت لديه توجه لله تعالى والاستغاثة لنصر للمؤمنين .

السؤال الثالث : ظلل الإجابة الصحيحة من بين البدائل المعطاه :

- ١- يحتفل المسلمون في السابع عشر من رمضان من كل عام بذكرى عظيمة وهي معركة ...
 بدر الكبرى احد حنين
- ٢- عانى المسلمون من ظلم قريش على مدى ... مما اضطرهم للهجرة بدينهم .
 اثني عشرة سنة ثلاثة عشرة سنة أربعة عشر سنة
- ٣- كانت قريش تسيّر بقوافلها التجارية المحملة بأموالهم واموال المسلمين قريبا من المدينة المنورة وهذا يعتبر اذى ...
 اقتصادي اجتماعي نفسي
- ٤- الصحابي صاحب المقولة المشهورة " لو استعرضت بنا البحر يا رسول الله لخضناه معك " هو ...
 سعد بن ابي وقاص سعد بن معاذ سعد بن طلحة

السؤال الرابع : اكمل الفقرة التالية بالعبارة المناسبة من بين القوسين :

(بدر الكبرى - عدهم - السابع عشر - الكفر - الفرقان - الثانية)

يستعد المسلمون في من رمضان من كل عام الاحتفال بذكرى معركة التي وقعت في السنة للهجرة وسماها القرآن الكريم يوم وانتصر المسلمون بالرغم من قلة وعدتهم فكانت حدثا فارقا بين الإسلام و.....

السؤال الخامس : " اضطر المسلمون للهجرة امام ظلم قريش " اكمل الشكل بكتابة ما تركه المسلمون من اجل دينهم

--	--	--	--

السؤال السادس : ضع دائرة حول الإجابة الصحيحة فيما يلي .

- ١- لم تكن الحرب متكافئة من حيث العدد فالمشركون كانوا (ثلاثة - أربعة) أضاف المسلمين .
- ٢- بالرغم من سيطرة المسلمين على آبار بدر الا ان رسول الله ﷺ (سمح - لم يسمح) للمشركين من الشرب منها .
- ٣- الصحابي الذي رمى التمرات من يده فقاتل حتى استشهد هو (سعد بن معاذ - عمير بن الحمام) .
- ٤- كان احد أسباب خروج قريش لحرب المسلمين يوم الفرقان (الدفاع عن النفس - البطر والرياء) .

السؤال السابع : اكتب ما تدل عليه الآيات القرآنية التالية .

١- قال تعالى {أَذِنَ لِلَّذِينَ يُقَاتَلُونَ بِأَنَّهُمْ ظَلَمُوا وَإِنَّ اللَّهَ عَلَىٰ نَصْرِهِمْ لَقَدِيرٌ، الَّذِينَ أُخْرِجُوا مِنْ دِيَارِهِمْ بِغَيْرِ حَقٍّ إِلَّا أَنْ يَقُولُوا رَبُّنَا اللَّهُ}

.....

٢- قال تعالى { وَمَا النَّصْرُ إِلَّا مِنْ عِنْدِ اللَّهِ إِنَّ اللَّهَ عَزِيزٌ حَكِيمٌ }

.....

السؤال الثامن : أجب عن الأسئلة التالية :

س ١ : كيف كان نزول المطر رحمة على المؤمنين في غزوة بدر الكبرى ؟

ج ١ :

س ٢ : " نستخلص من غزوة بدر عدة دروس تفيدنا في حياتنا " اذكر ثلاث من هذه الدروس ؟

ج ٢ : ١-

٢-

٣-

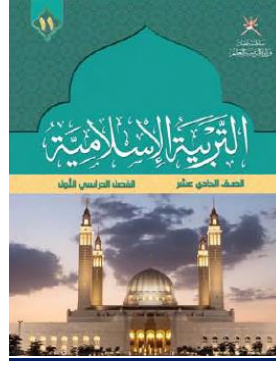

التربية الإسلامية

الصف الحادي عشر

٢٠٢٣ / ٢٠٢٢

أسئلة واجوبة

الفصل الدراسي الثاني

الوحدة الرابعة

درس : يوم أحد

علي بن محمد الحسان

99493923

(درس : يوم احد)

افهم واحفظ :

قال تعالى : ﴿ وَلَا تَهِنُوا وَلَا تَحْزَنُوا وَأَنْتُمُ الْأَعْلَوْنَ إِنْ كُنْتُمْ مُؤْمِنِينَ ﴾ ١٣٩ ﴿ إِنْ يَمْسَسْكُمْ قَرْحٌ فَقَدْ مَسَّ الْقَوْمَ قَرْحٌ مِثْلُهُ وَتِلْكَ الْأَيَّامُ نُدَاوِلُهَا بَيْنَ النَّاسِ وَلِيَعْلَمَ اللَّهُ الَّذِينَ آمَنُوا وَيَتَّخِذَ مِنْكُمْ شُهَدَاءَ وَاللَّهُ لَا يُحِبُّ الظَّالِمِينَ ﴾ ١٤٠ ﴿ وَلِيُمَحِّصَ اللَّهُ الَّذِينَ آمَنُوا وَيَمْحَقَ الْكَافِرِينَ ﴾ ١٤١ ﴿ أَمْ حَسِبْتُمْ أَنْ تُدْخَلُوا الْجَنَّةَ وَلَمَّا يَعْلَمِ اللَّهُ الَّذِينَ جَاهَدُوا مِنْكُمْ وَيَعْلَمَ الصَّابِرِينَ ﴾ ١٤٢ ﴿ وَلَقَدْ كُنْتُمْ تَمَتُّونَ الْمَوْتَ مِنْ قَبْلِ أَنْ تَلْقَوْهُ فَقَدْ رَأَيْتُمُوهُ وَأَنْتُمْ تَنْظُرُونَ ﴾ ١٤٣ ﴿ وَمَا مُحَمَّدٌ إِلَّا رَسُولٌ قَدْ خَلَتْ مِنْ قَبْلِهِ الرُّسُلُ أَفَلَنْ مَاتَ أَوْ قُتِلَ انْقَلَبْتُمْ عَلَى أَعْقَابِكُمْ وَمَنْ يَنْقَلِبْ عَلَى عَقْبَيْهِ فَلَنْ يَضُرَّ اللَّهَ شَيْئًا وَسَيَجْزِي اللَّهُ الشَّاكِرِينَ ﴾ ١٤٤ ﴿

السؤال الأول : ضع علامة (✓) أو (X) أمام العبارة المناسبة مع تصحيح ما تحته خط إذا كانت العبارة خطأ .

- ١- (X) عندما اشاع الكفار ان رسول الله ﷺ قتل في غزوة أحد لم يتأثر المسلمون بذلك . تأثر
- ٢- (✓) سبب هزيمة المسلمين في غزوة أحد ان الرماة خالفوا أوامر رسول الله ﷺ .
- ٣- (✓) الامة الواعية هي التي تستفيد الدروس من الهزائم كما تستفيدها من الانتصارات .

السؤال الثاني : أكمل العبارات التالية بكلمات مناسبة من عندك :

- ١- سبب غزوة أحد ان زعماء المشركين أرادوا الثأر لقتلهم في معركة بدر .
- ٢- استشار رسول الله ﷺ أصحابه وخرج بجيش عدده الف مقاتل من الصحابة .
- ٣- امر رسول الله ﷺ بتعيين عدد خمسون رجلا من الرماة عند الجبل ليحموا ظهور المسلمين .

السؤال الثالث : ظلل الإجابة الصحيحة من بين البدائل المعطاة :

- ١- الشخص الذي انتهز فرصة نزول الرماة من الجبل واخذ مكانهم ونزل ضربا بالمسلمين في احد وهزمهم ...
 سعد بن ابي وقاص سلمان الفارسي خالد بن الوليد
- ٢- الصحابي الي جعل ظهره ترسا لرسول الله ﷺ والنبل يقع عليه وهو لا يتحرك ...
 ابي سلامة ابي دجانة ابي قحافة
- ٣- " يا قوم ان كان محمد قد قتل فرب محمد لم يقتل فقاتلوا على ما قاتل عليه رسول الله ﷺ " قائل العبارة هو ...
 أنس بن النضر أنس بن معاذ أنس بن مسلمة

السؤال الرابع : ضع دائرة حول الإجابة الصحيحة فيما يلي

- ١- حدثت غزوة أحد في السنة (الثالثة - الرابعة) للهجرة .
- ٢- الصحابي عبدالله بن ابي سلول رجع (بنصف - بثلث) الجيش الى المدينة .
- ٣- كان قائد الرماة في غزوة احد هو (عبدالله بن جبير - عبد الله بن حمزة)

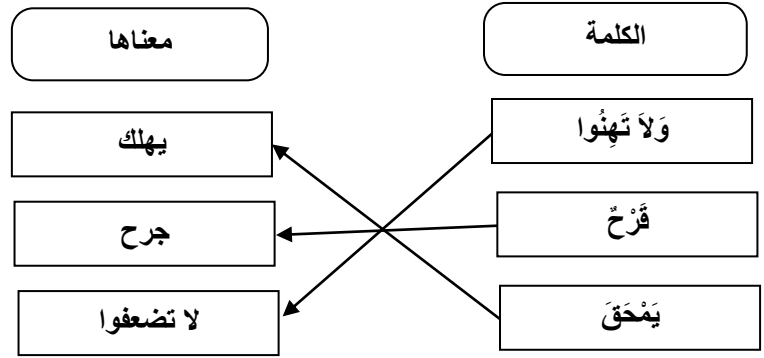
السؤال الخامس : صل بخط بين الكلمة ومعناها**السؤال السادس : أجب عن الأسئلة التالية :**

س ١ : ما هو الهدف من انزال الله سبحانه وتعالى للآيات القرآنية السابقة ؟

ج ١ : جاءت مواسية للمسلمين ومحذرة أن يعترتهم اليأس والفتور بسبب هزيمتهم في معركة واحدة وأن يمتلكهم الحزن ويأسوا من النصر النهائي من الله تعالى .

س ٢ : ما سبب هزيمة المسلمين في غزوة أحد ؟

ج ٢ : مخالفة الرماة لأوامر الرسول ﷺ ونزولهم بالمقاتلين للحصول على بعض الغنائم .

س ٣ : اذكر ثلاث من خطورة الإشاعة على المجتمع ؟

- ج ٣ : - انها تخلخل المجتمع .
- تصدع بنية المجتمع .
- تهدم العلاقات الطيبة بين افراد المجتمع .

س ٤ : تحدث عن موقف المسلمين عندما اشيع مقتل رسول الله ﷺ في معركة احد ؟

- ج ٤ : - حصل تفكك في جيوش المسلمين .
- بعض الجنود القى السلاح وترك القتال .
- جزء من الجيش خرج من ميدان القتال .

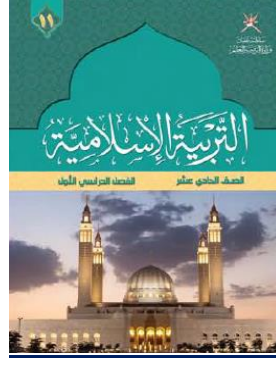

التربية الإسلامية

الصف الحادي عشر

٢٠٢٣ / ٢٠٢٢

أسئلة

الفصل الدراسي الثاني

الوحدة الرابعة

درس : يوم أحد

علي بن محمد الحسان

99493923

(درس : يوم احد)

افهم واحفظ :

قال تعالى : ﴿ وَلَا تَهِنُوا وَلَا تَحْزَنُوا وَأَنْتُمُ الْأَعْلَوْنَ إِنْ كُنْتُمْ مُؤْمِنِينَ ﴾ ١٣٩ ﴿ إِنْ يَمْسَسْكُمْ قَرْحٌ فَقَدْ مَسَّ الْقَوْمَ قَرْحٌ مِثْلُهُ وَتِلْكَ الْأَيَّامُ نُدَاوِلُهَا بَيْنَ النَّاسِ وَلِيَعْلَمَ اللَّهُ الَّذِينَ آمَنُوا وَيَتَّخِذَ مِنْكُمْ شُهَدَاءَ وَاللَّهُ لَا يُحِبُّ الظَّالِمِينَ ﴾ ١٤٠ ﴿ وَلِيُمَحَّصَ اللَّهُ الَّذِينَ آمَنُوا وَيَمْحَقَ الْكَافِرِينَ ﴾ ١٤١ ﴿ أَمْ حَسِبْتُمْ أَنْ تُدْخَلُوا الْجَنَّةَ وَلَمَّا يَعْلَمِ اللَّهُ الَّذِينَ جَاهَدُوا مِنْكُمْ وَيَعْلَمَ الصَّابِرِينَ ﴾ ١٤٢ ﴿ وَلَقَدْ كُنْتُمْ تَمَتُّونَ الْمَوْتَ مِنْ قَبْلِ أَنْ تَلْقَوْهُ فَقَدْ رَأَيْتُمُوهُ وَأَنْتُمْ تَنْظُرُونَ ﴾ ١٤٣ ﴿ وَمَا مُحَمَّدٌ إِلَّا رَسُولٌ قَدْ خَلَتْ مِنْ قَبْلِهِ الرُّسُلُ أَفَإِنْ مَاتَ أَوْ قُتِلَ انْقَلَبْتُمْ عَلَى أَعْقَابِكُمْ وَمَنْ يَنْقَلِبْ عَلَى عَقْبَيْهِ فَلَنْ يَضُرَّ اللَّهَ شَيْئًا وَسَيَجْزِي اللَّهُ الشَّاكِرِينَ ﴾ ١٤٤ ﴿

السؤال الأول : ضع علامة (✓) أو (X) أمام العبارة المناسبة مع تصحيح ما تحته خط إذا كانت العبارة خطأ .

- ١- () عندما اشاع الكفار ان رسول الله ﷺ قتل في غزوة أحد لم يتأثر المسلمون بذلك .
- ٢- () سبب هزيمة المسلمين في غزوة أحد ان الرماة خالفوا أوامر رسول الله ﷺ .
- ٣- () الامة الواعية هي التي تستفيد الدروس من الهزائم كما تستفيدا من الانتصارات .

السؤال الثاني : أكمل العبارات التالية بكلمات مناسبة من عندك :

- ١- سبب غزوة أحد ان زعماء المشركين أرادوا الثأر لقتلهم في معركة
- ٢- استشار رسول الله ﷺ أصحابه وخرج بجيش عدده مقاتل من الصحابة .
- ٣- امر رسول الله ﷺ بتعيين عدد رجلا من الرماة عند الجبل ليحموا ظهور المسلمين .

السؤال الثالث : ظلل الإجابة الصحيحة من بين البدائل المعطاة :

- ١- الشخص الذي انتهز فرصة نزول الرماة من الجبل واخذ مكانهم ونزل ضربا بالمسلمين في احد وهزمهم ...
 سعد بن ابي وقاص سلمان الفارسي خالد بن الوليد
- ٢- الصحابي الي جعل ظهره ترسا لرسول الله ﷺ والنبيل يقع عليه وهو لا يتحرك ...
 ابي سلامة ابي دجاجة ابي قحافة
- ٣- " يا قوم ان كان محمد قد قتل فرب محمد لم يقتل فقاتلوا على ما قاتل عليه رسول الله ﷺ " قائل العبارة هو ...
 أنس بن النضر أنس بن معاذ أنس بن مسلمة

السؤال الرابع : ضع دائرة حول الإجابة الصحيحة فيما يلي

- ١- حدثت غزوة أحد في السنة (الثالثة - الرابعة) للهجرة .
- ٢- الصحابي عبدالله بن ابي سلول رجع (بنصف - بثلث) الجيش الى المدينة .
- ٣- كان قائد الرماة في غزوة احد هو (عبدالله بن جبير ﷺ - عبد الله بن حمزة ﷺ)

السؤال الخامس : صل بخط بين الكلمة ومعناها

معناها	الكلمة
يهلك	وَلَا تَهْنُؤُوا
جرح	فَرَحٌ
لا تضعفوا	يَمْحَقَ

السؤال السادس : أجب عن الأسئلة التالية :

س ١ : ما هو الهدف من انزال الله سبحانه وتعالى للآيات القرآنية السابقة ؟

ج ١ :

س ٢ : ما سبب هزيمة المسلمين في غزوة أحد ؟

ج ٢ :

س ٣ : اذكر ثلاث من خطورة الإشاعة على المجتمع ؟

ج ٣ : -
-
-

س ٤ : تحدث عن موقف المسلمين عندما اشيع مقتل رسول الله ﷺ في معركة احد ؟

ج ٤ : -
-
-

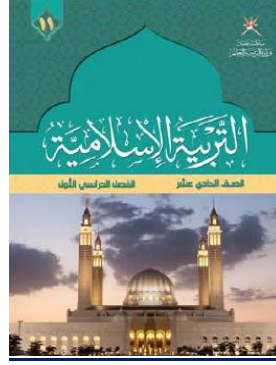

التربية الإسلامية

الصف الحادي عشر

٢٠٢٣ / ٢٠٢٢

أسئلة واجوبة

الفصل الدراسي الثاني

الوحدة الرابعة

درس : يوم الأحزاب

علي بن محمد الحسان

99493923

(درس : يوم الأحزاب)

السؤال الأول : ضع علامة (✓) أو (X) أمام العبارة المناسبة مع تصحيح ما تحته خط إذا كانت العبارة خطأ .

- ١- (X) العامل الرئيسي في انتصار المسلمين يوم الأحزاب هو قوة السلاح والعتاد . الدعاء والتضرع لله تعالى
- ٢- (✓) كان النبي ﷺ يعمل على رفع معنويات المسلمين وشحن طاقاتهم في يوم الأحزاب .
- ٣- (✓) كان للمرأة دور فاعل في يوم الأحزاب .
- ٤- (✓) من أروع الأمثلة في مساواة القائد بالرعية كان ﷺ يصنع لهم الطعام ثم هو آخر من يأكل .

السؤال الثاني : أكمل العبارات التالية بكلمات مناسبة من عندك :

- ١- الصحابي الذي أشار على النبي ﷺ بحفر الخندق في معركة الأحزاب هو سلمان الفارسي .
- ٢- ضرب جيش العدو حصاره للمسلمين مدة من الزمن تقدر بشهر .
- ٣- الصحابي الذي اهتز لموته عرش الرحمن هو سعد بن معاذ .
- ٤- انطفت نار قريش في ليلة قارسة البرد والقي الله تعالى في قلوب الكافرين الرعب والخوف .

السؤال الثالث : ظلل الإجابة الصحيحة من بين البدائل المعطاة :

- ١- استطاع يهود بنى النضير بمساعدة اعوانها من تجميع حوالى ... مقاتل لمحاربة المسلمين في المدينة المنورة
- عشرة آلاف ● خمسة عشر ألف عشرون ألف
- ٢- الشخص الذي استطاع الدخول سرا لمعسكر المسلمين حيث اعلن إسلامية وقد استطاع من زعزعة الثقة بين اليهود والعرب
- حمزة بن مسعود سلمان بن مسعود نعيم بن مسعود
- ٣- ايد الله سبحانه وتعالى الرسول ﷺ وصحابته في غزوة الأحزاب بان ارسل على المشركين
- مطر منهم ريحا شديدة صاعقة مدمرة
- ٤- اليهود الذين كانوا في المدينة وتحالفوا مع قوى الحرب مما أضافوا ازمة جديدة في صفوف المسلمين هم ...
- يهود بني قريظة ● يهود بني النضير يهود بني قينقاع
- ٥- الصحابية التي استطاعت من قتل اليهودي الذي ارسله بنو قريظة الى حصون المسلمين ليستطلع اخبارهم هي ...
- صفية بنت حيي صفية بنت عبدالمطلب ● صفية بنت عبدالمك

السؤال الرابع : " عندما اعترضت حجارة صلدة في حفر الخندق عمد الرسول ﷺ الى تفتيتها وبشرهم بفتح ثلاث بلدان "
اكتبها في الشكل التالي ؟



السؤال الخامس : أجب عن الأسئلة التالية :

س ١ : لماذا اجلى يهود بني النضير الى خيبر ؟

ج ١ : بسبب خيانتهم للعهد الذي ابرموه مع الرسول ﷺ .

س ٢ : سنة كم كانت غزوة الأحزاب ؟ وما سببها ؟ وماذا فعل يهود بني النضير لذلك ؟

ج ٢ : كانت في العام الخامس للهجرة .

سببها اجلاء يهود بني النضير الى خيبر نتيجة لخيانتهم للعهد الذي ابرموه مع الرسول ﷺ .

وقد قام يهود بني النضير بتأليب قريش وغطفان وغيرها من القبائل العربية للقضاء على المسلمين في المدينة المنورة .

س ٣ : كيف ايد الله سبحانه وتعالى المؤمنين في غزوة الأحزاب ؟

ج ٣ : ارسل الله عز وجل ريحا شديدة اقتلعت خيام المشركين وانكفأت قدورهم وانطفأت نارهم في ليلة قارسة البرد والقي في قلوبهم

الرعب والخوف وردهم بغيظهم لم ينالوا خيرا .

س ٤ : " خرجت غزوة الأحزاب بعدة دروس تربية للمسلمين " اذكر اهم ثلاثة دروس ؟

ج ٤ : ١- كان الرسول ﷺ يعمل على رفع معنويات المسلمين وشحن طاقاتهم .

٢- تجلت رحمة الرسول ﷺ بالنساء والأطفال فحرص على ارسالهم الى منطقة حصينة داخل المدينة المنورة .

٣- سجل هذا اليوم ثبات الرسول ﷺ وصحابته بالرغم من طول فترة الحصار عليهم .

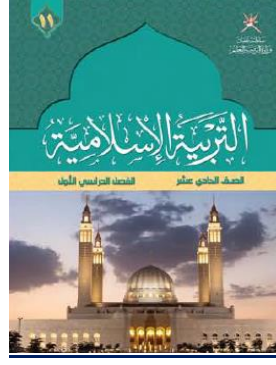

التربية الإسلامية

الصف الحادي عشر

٢٠٢٣ / ٢٠٢٢

أسئلة

الفصل الدراسي الثاني

الوحدة الرابعة

درس : يوم الأحزاب

علي بن محمد الحسان

99493923

(درس : يوم الأحزاب)

السؤال الأول : ضع علامة (√) أو (X) أمام العبارة المناسبة مع تصحيح ما تحته خط إذا كانت العبارة خطأ .

- ١- (العامل الرئيسي في انتصار المسلمين يوم الأحزاب هو قوة السلاح والعتاد .)
- ٢- (كان النبي ﷺ يعمل على رفع معنويات المسلمين وشحن طاقاتهم في يوم الأحزاب .)
- ٣- (كان للمرأة دور فاعل في يوم الأحزاب .)
- ٤- (من أروع الأمثلة في مساواة القائد بالرعية كان ﷺ يصنع لهم الطعام ثم هو آخر من يأكل .)

السؤال الثاني : أكمل العبارات التالية بكلمات مناسبة من عندك :

- ١- الصحابي الذي أشار على النبي ﷺ بحفر الخندق في معركة الأحزاب هو
- ٢- ضرب جيش العدو حصاره للمسلمين مدة من الزمن تقدر
- ٣- الصحابي الذي اهتز لموته عرش الرحمن هو
- ٤- انطفت نار قريش في ليلة قارسة البرد والقي الله تعالى في قلوب الكافرين الرعب و.....

السؤال الثالث : ظلل الإجابة الصحيحة من بين البدائل المعطاة :

- ١- استطاع يهود بني النضير بمساعدة اعوانها من جميع حوالى ... مقاتل لمحاربة المسلمين في المدينة المنورة
 عشرة آلاف خمسة عشر الف عشرون الف
- ٢- الشخص الذي استطاع الدخول سرا لمعسكر المسلمين حيث اعلن إسلامية وقد استطاع من زعزعة الثقة بين اليهود والعرب
 حمزة بن مسعود سلمان بن مسعود نعيم بن مسعود
- ٣- ايد الله سبحانه وتعالى الرسول ﷺ وصحابته في غزوة الأحزاب بان ارسل على المشركين
 مطر منهمر ريحا شديدة صاعقة مدمرة
- ٤- اليهود الذين كانوا في المدينة وتحالفوا مع قوى الحرب مما أضافوا ازمة جديدة في صفوف المسلمين هم ...
 يهود بني قريظة يهود بني النضير يهود بني قينقاع
- ٥- الصحابية التي استطاعت من قتل اليهودي الذي ارسله بنو قريظة الى حصون المسلمين ليستطلع اخبارهم هي ...
 صفية بنت حيي صفية بنت عبدالمطلب صفية بنت عبدالمك

السؤال الرابع : " عندما اعترضت حجارة صلدة في حفر الخندق عمد الرسول ﷺ الى تفتيتها وبشرهم بفتح ثلاث بلدان " اكتبها في الشكل التالي ؟



السؤال الخامس : أجب عن الأسئلة التالية :

س ١ : لماذا اجلى يهود بنى النضير الى خيبر ؟

ج ١ :

س ٢ : سنة كم كانت غزوة الأحزاب ؟ وما سببها ؟ وماذا فعل يهود بنى النضير لذلك ؟

ج ٢ : -
-
-

س ٣ : كيف ايد الله سبحانه وتعالى المؤمنين فى غزوة الأحزاب ؟

ج ٣ :
.....

س ٤ : " خرجت غزوة الأحزاب بعدة دروس تربوية للمسلمين " اذكر اهم ثلاث دروس ؟

ج ٤ : ١-
٢-
٣-

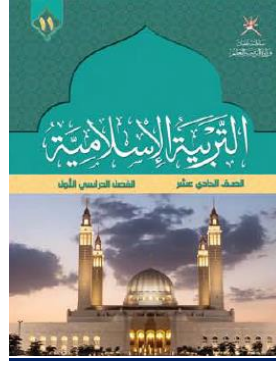

التربية الإسلامية

الصف الحادي عشر

٢٠٢٣ / ٢٠٢٢

أسئلة واجوبة

الفصل الدراسي الثاني

الوحدة الرابعة

درس : يوم حنين

علي بن محمد الحسان

99493923

(درس : يوم حنين)

السؤال الأول : ضع علامة (✓) أو (X) أمام العبارة المناسبة مع تصحيح ما تحته خط إذا كانت العبارة خطأ .

- ١- (X) قذف الله تعالى الرعب في قلوب المشركين وانزل الجن تشارك المسلمين في القتال . الملائكة
- ٢- (✓) تعتبر الخيانة من اردل الاخلاق الإنسانية التي لا تليق بالمجتمع المسلم .
- ٣- (✓) ثبات الرسول ﷺ في القتال وعدم تراجعهم من اهم عوامل النصر في الغزوات .
- ٤- (X) انزل الله تعالى الجن يوم حنين لتقاتل مع المسلمين . الملائكة .

السؤال الثاني : أكمل العبارات التالية بكلمات مناسبة من عندك :

- ١- وقع يوم حنين في العاشر من شوال من العام الثامن للهجرة بعد فتح مكة .
- ٢- كانت الطائف بقبيلتيها ثقيف وهوازن تنافس مكة في قوتها .
- ٣- كان جيش المسلمين يوم حنين أكبر جيش جمعه الرسول ﷺ .
- ٤- الاستعانة والاستغاثة بالله تعالى من اهم عوامل النصر والتوفيق .

السؤال الثالث : ظلل الإجابة الصحيحة من بين البدائل المعطاة :

- ١- لقد كان جيش المسلمين يوم حنين أكبر جيش جمعه الرسول ﷺ حيث كانوا ...
 احد عشر الفا اثني عشر الفا ثلاثة عشر الفا
- ٢- وصل المسلمون الى حنين ... لملاقات المشركين
 فجرا ظهرا عصرا
- ٣- بعد انسحاب المسلمين من حنين نتيجة لسهام المشركين لم يثبت مع الرسول ﷺ سوى ... من أصحابه
 عشرة عشرون ثلاثون
- ٤- تعتبر آخر معقل من معاقل الوثنية في جزيرة العرب .
 الدمام الرياض الطائف

السؤال الرابع : ضع دائرة حول الإجابة الصحيحة فيما يلي :

- ١- خرجت قبيلتي ثقيف وهوازن بقيادة (مالك بن عوف - عوف بن مالك) يقصدون استئصال المسلمين بعد فتحهم مكة .
- ٢- عندما وصل المسلمون حنين رماهم المشركون بسيل من السهام فارتد الجيش وتحول الانسحاب الى (انتصار - هزيمة) .
- ٣- الصحابية التي اتخذت خنجرا يوم حنين لتدافع به عن نفسها هي (ام سليم - ام حمزة) .
- ٤- يوم حنين وما تلاه من غزو اهل الطائف يعد (اول - آخر) معارك الإسلام مع مشركي العرب .

السؤال الخامس : اكتب ما تدل عليه الآيات القرآنية التالية .

١- قال تعالى { لَقَدْ نَصَرَكُمُ اللَّهُ فِي مَوَاطِنَ كَثِيرَةٍ وَيَوْمَ حُنَيْنٍ إِذْ أَعْجَبَتْكُمْ كَثْرَتُكُمْ فَلَمْ تُغْنِ عَنْكُمْ شَيْئاً }

توضح الآية الكريمة بان النصر يأتي من عند الله عز وجل وليس بكثرة العدد والعتاد .

٢- قال تعالى { ثُمَّ أَنْزَلَ اللَّهُ سَكِينَتَهُ عَلَى رَسُولِهِ وَعَلَى الْمُؤْمِنِينَ وَأَنْزَلَ جُنُوداً لَمْ تَرَوْهَا وَعَذَّبَ الَّذِينَ كَفَرُوا }

ربنا عز وجل قذف في قلوب المشركين الرعب وانزل الملائكة تشارك المسلمين في القتال .

السؤال السادس : أجب عن الأسئلة التالية :

س ١ : " بالرغم من كثرة عدد جيش المسلمين يوم حنين الا انهم انهزموا " ما الحكمة من هزيمتهم ؟

ج ١ : أراد الله عز وجل ان يعلمهم ان القوة والنصر من عنده سبحانه وتعالى وليس بكثرة العدد والعدة .

س ٢ : " كان للمرأة يوم حنين دور في المشاركة " اذكراهم ما قامت به في هذا المجال ؟

ج ٢ : - كانت تخلف المجاهدين في رحالهم .

- تصنع للمجاهدين الطعام .

- كانت تداوى جرحي المسلمين .

- كانت مستعدة للدفاع عن نفسها في حالة التعرض لها .

س ٣ : " كانت هناك عدة عوامل ساعدت على نصر المسلمين في غزوة حنين " اذكراهم ثلاث عوامل ؟

ج ٣ : - الاستعانة والاستغاثة بالله عز وجل .

- قذف الله تعالى في قلوب المشركين الرعب وانزل الملائكة في الغزوة .

- ثبات الرسول ﷺ في القتال وعدم تراجعهم .

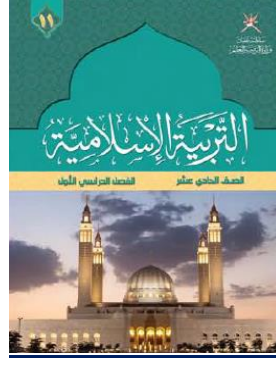

التربية الإسلامية

الصف الحادي عشر

٢٠٢٣ / ٢٠٢٢

أسئلة

الفصل الدراسي الثاني

الوحدة الرابعة

درس : يوم حنين

علي بن محمد الحسان

99493923

(درس : يوم حنين)

السؤال الأول : ضع علامة (√) أو (X) أمام العبارة المناسبة مع تصحيح ما تحته خط إذا كانت العبارة خطأ .

- ١- () قذف الله تعالى الرعب في قلوب المشركين وانزل الجن تشارك المسلمين في القتال .
- ٢- () تعتبر الخيانة من ارذل الاخلاق الإنسانية التي لا تليق بالمجتمع المسلم .
- ٣- () ثبات الرسول ﷺ في القتال وعدم تراجعته من اهم عوامل النصر في الغزوات .
- ٤- () انزل الله تعالى الجن يوم حنين لتقاتل مع المسلمين .

السؤال الثاني : أكمل العبارات التالية بكلمات مناسبة من عندك :

- ١- وقع يوم حنين في من شوال من العام للهجرة بعد فتح مكة .
- ٢- كانت الطائف بقبيلتيها ثقيف و..... تنافس مكة في قوتها .
- ٣- كان جيش المسلمين يوم حنين جيش جمعه الرسول ﷺ .
- ٤- الاستعانة والاستغاثة بالله تعالى من اهم عوامل والتوفيق .

السؤال الثالث : ظلل الإجابة الصحيحة من بين البدائل المعطاة :

- ١- لقد كان جيش المسلمين يوم حنين اكبر جيش جمعه الرسول ﷺ حيث كانوا ...
 احد عشر الفا اثني عشر الفا ثلاثة عشر الفا
- ٢- وصل المسلمون الى حنين ... لملاقات المشركين
 فجرًا ظهرا عصرا
- ٣- بعد انسحاب المسلمين من حنين نتيجة لسهام المشركين لم يثبت مع الرسول ﷺ سوى ... من أصحابه
 عشرة عشرون ثلاثون
- ٤- تعتبر آخر معقل من معاقل الوثنية في جزيرة العرب .
 الدمام الرياض الطائف

السؤال الرابع : ضع دائرة حول الإجابة الصحيحة فيما يلي :

- ١- خرجت قبيلتي ثقيف وهوازن بقيادة (مالك بن عوف - عوف بن مالك) يقصدون استئصال المسلمين بعد فتحهم مكة .
- ٢- عندما وصل المسلمون حنين رماهم المشركون بسيل من السهام فارتد الجيش وتحول الانسحاب الى (انتصار - هزيمة) .
- ٣- الصحابية التي اتخذت خنجرًا يوم حنين لتدافع به عن نفسها هي (ام سليم - ام حمزة) .
- ٤- يوم حنين وما تلاه من غزو اهل الطائف يعد (اول - آخر) معارك الإسلام مع مشركي العرب .

السؤال الخامس : اكتب ما تدل عليه الآيات القرآنية التالية .

١- قال تعالى { لَقَدْ نَصَرَكُمُ اللَّهُ فِي مَوَاطِنَ كَثِيرَةٍ وَيَوْمَ حُنَيْنٍ إِذْ أَعْجَبَتْكُمْ كَثْرَتُكُمْ فَلَمْ تُغْنِ عَنْكُمْ شَيْئاً }

٢- قال تعالى { ثُمَّ أَنْزَلَ اللَّهُ سَكِينَتَهُ عَلَى رَسُولِهِ وَعَلَى الْمُؤْمِنِينَ وَأَنْزَلَ جُنُوداً لَمْ تَرَوْهَا وَعَذَّبَ الَّذِينَ كَفَرُوا }

السؤال السادس : أجب عن الأسئلة التالية :

س ١ : " بالرغم من كثرة عدد جيش المسلمين يوم حنين الا انهم انهزموا " ما الحكمة من هزيمتهم ؟

ج ١ :

س ٢ : " كان للمرأة يوم حنين دور في المشاركة " اذكراهم ما قامت به في هذا المجال ؟

ج ٢ : -

-

-

-

س ٣ : " كانت هناك عدة عوامل ساعدت على نصر المسلمين في غزوة حنين " اذكراهم ثلاث عوامل ؟

ج ٣ : -

-

-

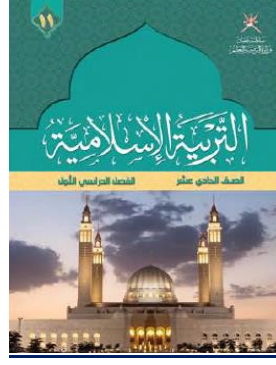

التربية الإسلامية

الصف الحادي عشر

٢٠٢٣ / ٢٠٢٢

أسئلة واجوبة

الفصل الدراسي الثاني

الوحدة الرابعة

درس : التعايش السلمي

علي بن محمد الحسان

99493923

(درس : التعايش السلمي)

أقراء واحفظ :

عن عبدالله بن عمر رضي الله عنه ان رسول الله صلى الله عليه وسلم قال " من حمل علينا السلاح فليس منا "

السؤال الأول : ضع علامة (✓) أو (X) أمام العبارة المناسبة مع تصحيح ما تحته خط إذا كانت العبارة خطأ .

- ١- (X) يجوز حمل السلاح لتخويف وقتال المسلمين . لا يجوز
- ٢- (✓) يعتبر الأعداء على اية نفس إنسانية اعتداء على المجتمع بأسره .
- ٣- (✓) لقد امتثل الصحابة رضوان الله عليهم فيما دعاهم اليه الرسول صلى الله عليه وسلم من العدل حتى مع عدوهم اللدود .
- ٤- (X) يجوز استهداف مؤسسات المجتمع بالأعمال التخريبية . لا يجوز

السؤال الثاني : أكمل العبارات التالية بكلمات مناسبة من عندك :

- ١- حمل السلاح على المسلم يعتبر اعتداء على حقين اساسيين من حقوق الانسان هما حق الحياة وحق الامن .
- ٢- حكم النبي صلى الله عليه وسلم على المسلمين يقتتلان فيقتل احدهما الآخر بانهما جميعا في النار .
- ٣- من اجل التعايش السلمي فقد ترك الرسول صلى الله عليه وسلم لليهود مطلق الحرية في الدين والمال .
- ٤- عن عبدالله بن عمر رضي الله عنه ان رسول الله صلى الله عليه وسلم قال : " من حمل علينا السلاح فليس منا "

السؤال الثالث : من خلال الحديث التالي صل بخط بين الكلمة ومعناها

قال صلى الله عليه وسلم : " اغزوا ولا تغلوا ، ولا تغدروا ، ولا تمثلوا ، ولا تقتلوا وليدا "

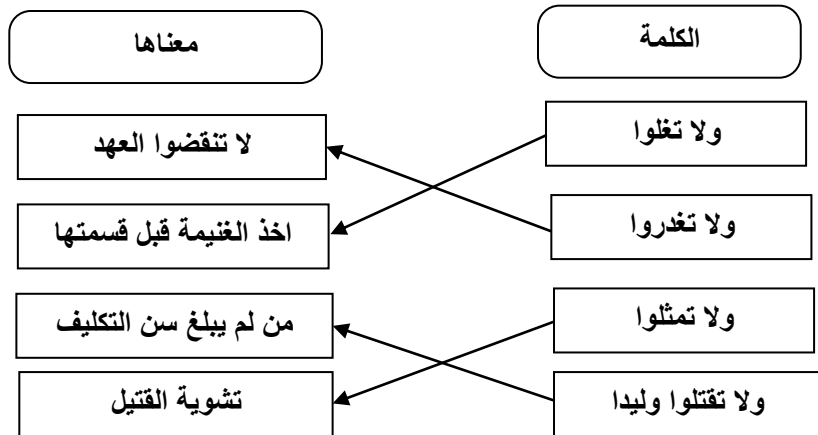

السؤال الرابع : أجب عن الأسئلة التالية :

س ١ : ورد في الحديث الشريف لفظ | علينا | ماذا تفهم من لفظ علينا ؟

ج ١ : أفاد لفظ علينا على حرمة حمل السلاح على المسلمين وعلى كل فرد في المجتمع .

س ٢ : ماذا تفهم من قوله تعالى { مِنْ أَجْلِ ذَلِكَ كَتَبْنَا عَلَى بَنِي إِسْرَائِيلَ أَنَّهُ مَنْ قَتَلَ نَفْسًا بِغَيْرِ نَفْسٍ أَوْ فَسَادٍ فِي الْأَرْضِ فَكَأَنَّمَا قَتَلَ النَّاسَ جَمِيعًا }

ج ٢ : توضح الآية بان الاعتداء على اية نفس إنسانية اعتداء على المجتمع بأسره .

س ٣ : " التعايش السلمى من اهم اهداف تكوين دولة الإسلام زمن نبينا محمد ﷺ " اذكر اهم عملين قام بهما لإرساء هذا التعايش؟

ج ٣ : ١- المواخاة بين المهجرين والانصار لإذابة عصبية الجاهلية والقضاء على فوارق النسب واللون .
٢- المعاهدة مع اليهود التي قرر لهم فيها ﷺ النصح والخير وترك لهم كامل الحرية في الدين والمال .

س ٤ : " بين الرسول ﷺ في الحديث بان من قتل او ارهب الناس بانه ليس منا " ماذا يقصد بقول ليس منا؟

ج ٤ : أي انه ليس ممن اهتدى بهدي الإسلام او اقتدى بعلم الرسول ﷺ وعمله .

س ٤ : " يجوز حمل السلاح في حالتين " ما هما ؟

ج ٤ : ١- الدفاع عن الوطن تحت راية الدولة .
٢- الحفاظ على الامن العام وحماية المواطنين .

س ٥ : " هناك حالتان لا يجوز فيهما حمل السلاح " ما هما ؟

ج ٥ : ١- للاعتداء والتخويف .
٢- للاعتداء والقتل مع استحلال ذلك الصنيع .

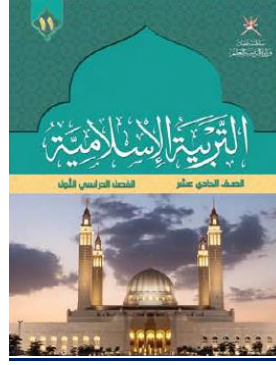

التربية الإسلامية

الصف الحادي عشر

٢٠٢٣ / ٢٠٢٢

أسئلة

الفصل الدراسي الثاني

الوحدة الرابعة

درس : التعايش السلمي

علي بن محمد الحسان

99493923

(درس : التعايش السلمي)

أقرأ واحفظ :

عن عبدالله بن عمر رضي الله عنه ان رسول الله صلى الله عليه وسلم قال " من حمل علينا السلاح فليس منا "

السؤال الأول : ضع علامة (√) أو (X) أمام العبارة المناسبة مع تصحيح ما تحته خط إذا كانت العبارة خطأ .

- ١- () يجوز حمل السلاح لتخويف وقتال المسلمين .
- ٢- () يعتبر الأعداء على اية نفس إنسانية اعتداء على المجتمع بأسره .
- ٣- () لقد امتثل الصحابة رضوان الله عليهم فيما دعاهم اليه الرسول صلى الله عليه وسلم من العدل حتى مع عدوهم اللدود .
- ٤- () يجوز استهداف مؤسسات المجتمع بالأعمال التخريبية .

السؤال الثاني : أكمل العبارات التالية بكلمات مناسبة من عندك :

- ١- حمل السلاح على المسلم يعتبر اعتداء على حقين اساسيين من حقوق الانسان هما حق وحق
- ٢- حكم النبي صلى الله عليه وسلم على المسلمين يقتتلان فيقتل احدهما الآخر باتهما جميعا في
- ٣- من اجل التعايش السلمي فقد ترك الرسول صلى الله عليه وسلم لليهود مطلق الحرية في الدين و.....
- ٤- عن عبدالله بن عمر رضي الله عنه ان رسول الله صلى الله عليه وسلم قال : " من حمل علينا السلاح فليس..... "

السؤال الثالث : من خلال الحديث التالي صل بخط بين الكلمة ومعناها

قال صلى الله عليه وسلم : " اغزوا ولا تغلوا ، ولا تغدروا ، ولا تمثلوا ، ولا تقتلوا وليدا "

معناها	الكلمة
لا تنقضوا العهد	ولا تغلوا
اخذ الغنيمة قبل قسمتها	ولا تغدروا
من لم يبلغ سن التكليف	ولا تمثلوا
تشوية القتيل	ولا تقتلوا وليدا

السؤال الرابع : أجب عن الأسئلة التالية :

س ١ : ورد في الحديث الشريف لفظ | علينا | ماذا تفهم من لفظ علينا ؟

ج ١ :

س ٢ : ماذا تفهم من قوله تعالى { مَنْ أَجَلَ ذَلِكَ كَتَبْنَا عَلَى بَنِي إِسْرَائِيلَ أَنَّهُ مَنْ قَتَلَ نَفْسًا بِغَيْرِ نَفْسٍ أَوْ فَسَادٍ فِي الْأَرْضِ فَكَأَنَّمَا قَتَلَ النَّاسَ جَمِيعًا }

ج ٢ :

س ٣ : " التعايش السلمى من اهم اهداف تكوين دولة الإسلام زمن نبينا محمد ﷺ " اذكر اهم عملين قام بهما لإرساء هذا التعايش؟

ج ٣ : ١-

ج ٣ : ٢-

س ٤ : " بين الرسول ﷺ فى الحديث بان من قتل او ارهب الناس بانه ليس منا " ماذا يقصد بقول ليس منا؟

ج ٤ :

س ٤ : " يجوز حمل السلاح فى حالتين " ما هما ؟

ج ٤ : ١-

ج ٤ : ٢-

س ٥ : " هناك حالتان لا يجوز فيهما حمل السلاح " ما هما ؟

ج ٥ : ١-

ج ٥ : ٢-