

تم تحميل هذا الملف من موقع المناهج العُمانية



*للحصول على أوراق عمل لجميع الصفوف وجميع المواد اضغط هنا

<https://almanahj.com/om>

* للحصول على أوراق عمل لجميع مواد الصف الثالث اضغط هنا

<https://almanahj.com/om/3>

* للحصول على جميع أوراق الصف الثالث في مادة تربية أخلاقية ولجميع الفصول, اضغط هنا

<https://almanahj.com/om/3moral>

* للحصول على أوراق عمل لجميع مواد الصف الثالث في مادة تربية أخلاقية الخاصة بـ الفصل الأول اضغط هنا

<https://almanahj.com/om/3moral1>

* لتحميل كتب جميع المواد في جميع الفصول للـ الصف الثالث اضغط هنا

<https://almanahj.com/om/grade3>

للتحدث إلى بوت المناهج العمانية على تلغرام: اضغط هنا

https://t.me/omcourse_bot



سَلْطَنَةُ عُومَانِ
وَزَارَةُ التَّرْبِيَةِ وَالتَّعْلِيمِ

كراسة نشاط التلميذ لمادة

المهارات الحياتية

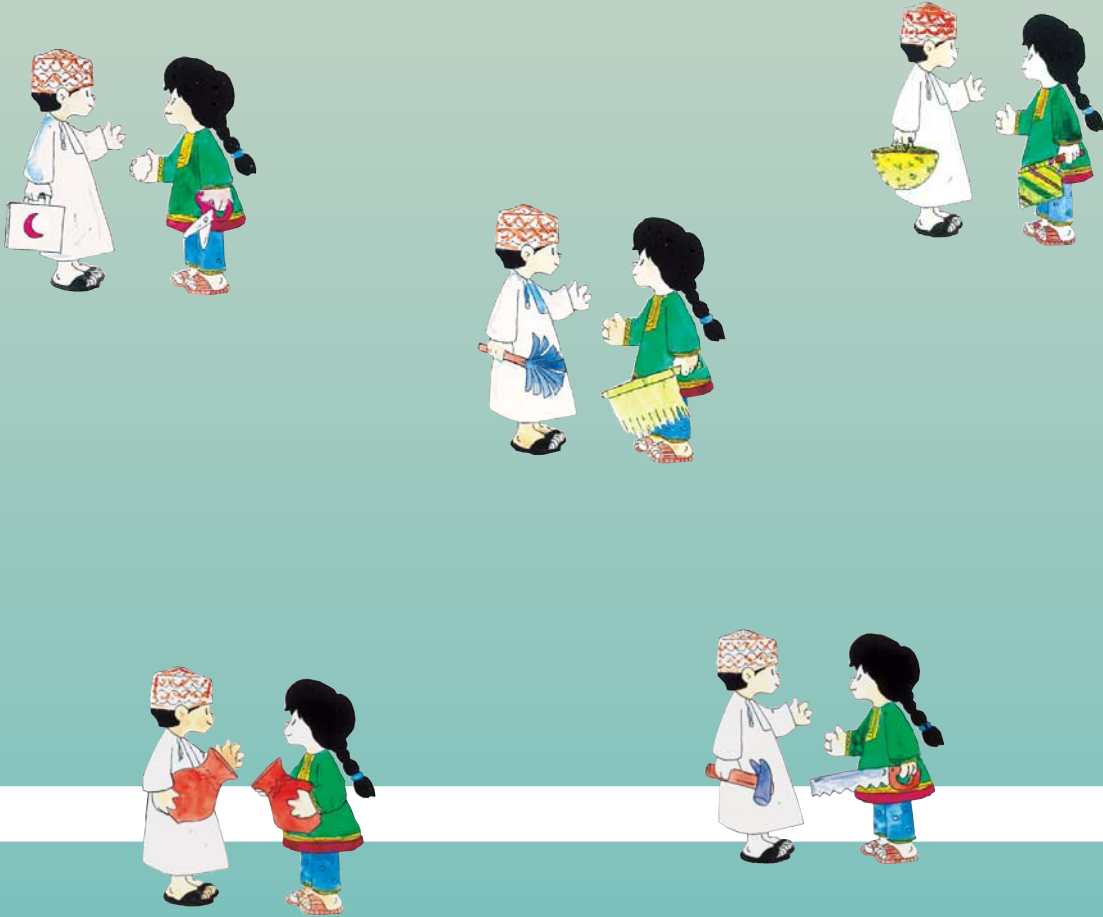

للمصف الثالث



مِنَاطَةُ عُمَانِ
وَمِنَارَةُ الْبَرِّيَّةِ وَالْتَّعْلِيمِ

كراسة نشاط التلميذ لمادة

المهارات الحياتية البيئية

للمصف الثالث

الطبعة التجريبية

١٤٣٦هـ - ٢٠١٥م



حضرة صاحب الجلالة استـطان فابوس بن سعيد المعظم

مبع؟ حقوق؟ طبع؟ نشر؟ توزيع؟ محفوظة؟ وزارة؟ تر؟ية؟ تعليم

فت؟؟ ذه؟؟ كرا؟ة؟ من؟ قبل؟ لجنة؟ تطوير؟

النَّشِيدُ السُّلْطَانِي

يَا رَبَّنَا احْفَظْ لَنَا جَلَالََةَ السُّلْطَانِ
وَالشَّعْبَ فِي الْأُوطَانِ بِالْعِزِّ وَالْأَمَانِ
وَلِيَدُنَا مُؤَيَّدًا عَاهِلًا مُمَجِّدًا

بِالْأَنْفُسِ يُفْتَدَى

يَا عُمانُ نَحْنُ مِنْ عَهْدِ النَّبِيِّ أَوْفِيَاءٌ مِنْ كِرَامِ الْعَرَبِ
أَبْشِرِي قَابُوسُ جَاءَ فَاتَّبَارِكُهُ السَّمَاءُ

وَاسْعُدِي وَالتَّقِيهِ بِالْأَدْعَاءِ

المحتويات

الموضوعات	الصفحة
تقديم .	٩
مقدمة .	١٠
ملاحظات هامة لولي الأمر .	١٢
الأهداف العامة لمادة المهارات الحياتية البيئية في الصف الثالث الأساسي .	١٤
الوحدة الأولى : السلامة من الأخطار .	١٥
المهارة الأولى : حسن التصرف عند الطوارئ .	١٦
المهارة الثانية : إسعاف الحروق البسيطة .	٢٠
الوحدة الثانية : مهارات التواصل .	٢٣
المهارة الأولى : الاستماع .	٢٥
المهارة الثانية : الإلقاء .	٢٦
المهارة الثالثة : إعداد تقرير .	٢٧
المهارة الرابعة : طرح الأسئلة .	٢٩
الوحدة الثالثة : حرفة تصنيع الفخار .	٣١
المهارة الأولى : وصف مكونات مصنع فخاريات .	٣٢
المهارة الثانية : تصنيع فخاريات بسيطة يدويا .	٣٥



تابع المحتويات

الموضوعات	الصفحة
الوحدة الرابعة : النجارة .	٣٧
الوحدة الخامسة : التراث الثقافي العماني .	٤٥
المهارة الأولى : رواية القصص الشعبية .	٤٧
المهارة الثانية : قول الأمثال الشعبية في المواقف المناسبة .	٤٩
المهارة الثالثة : المشاركة في المناسبات الاجتماعية .	٥٠
الوحدة السادسة : العناية بالمنزل .	٥١
المهارة الأولى : تنظيف حجرة النوم .	٥٣
المهارة الثانية : تنظيم حجرة النوم .	٥٧
المهارة الثالثة : ترتيب خزانة الملابس .	٦٠
الوحدة السابعة : حرفة تصنيع السعف .	٦٣
المهارة الأولى : تعرف أنواع السعفيات في البيئة .	٦٤
المهارة الثانية : تصنيع مشغولة سعفية بسيطة .	٦٩



بسم الله الرحمن الرحيم

تقديم

الحمد لله نعمده تمام الحمد، ونصلي ونسلم على خير خلقه سيدنا محمد وعلى آله وصحبه أجمعين... وبعد

تحرص وزارة التربية والتعليم على تجويد العملية التعليمية من خلال إرساء قواعد منظومة تعليمية متكاملة تلبي احتياجات البيئة العمانية وتتناسب مع متطلباتها الحالية.

وبعد مراجعة النظام التعليمي للسلطنة وقياس مستوى أدائه وتحديد أهم التحديات التي تواجهه، قامت وزارة التربية والتعليم بإعادة ترتيب أولوياتها، وتنظيم جهودها لإحداث التطوير بما يتماشى مع توجهات السلطنة ورؤيتها المستقبلية، حيث جرى تطوير الأهداف العامة للتربية، والخطة الدراسية التي أولت اهتماما أكبر للمواد العلمية وتدریس اللغات، واستحدثت مواد دراسية جديدة لمواكبة المستجدات على صعيدي تكنولوجيا المعلومات واحتياجات سوق العمل من المهارات، هذا فضلا عن التطوير الذي أدخل على أساليب واستراتيجيات تدریس المناهج الدراسية التي أصبحت تعنى بالمتعلم باعتباره محور العملية التعليمية.

إن النقلة النوعية التي نشهدها حاليا في العملية التعليمية أحدثت الكثير من التغييرات الجذرية، فجاءت الكتب الدراسية متسمة بالحدثة والمرونة، والتوافق في موضوعاتها مع مستويات أبنائنا الطلبة والطالبات، وخصائص نموهم العقلي والنفسي، وثقافتهم الاجتماعية، واهتمت بالجوانب المهارية والفنية والرياضة البدنية تحقيقا لمبدأ أصيل من مبادئ فلسفة التربية في السلطنة الداعي إلى بناء الشخصية المتكاملة للفرد، وعززت دور المتعلم في عملية التعلم من خلال إكسابه مهارات التعلم الذاتي والتعلم التعاوني، ولم يعد الكتاب المدرسي -بما يحويه من معارف ومهارات وقيم واتجاهات- إلا دليلا يسترشد به الطالب للوصول إلى ما تختزنه مصادر المعلومات المختلفة كالمراجع المكتبية ومصادر التعلم الإلكترونية الأخرى من معارف، وعلى الطالب القيام بعملية البحث والتقصي للوصول إلى ما هو أعمق وأشمل. فإليكم أبنائي وبناتي الطلاب والطالبات نقدم هذا الكتاب راجين أن يجد عين الاهتمام منكم، ويكون لكم خير معين؛ لتحقيق ما نسعى إليه من تقدم ونماء هذا الوطن المعطاء تحت ظل القيادة الحكيمة لمولانا حضرة صاحب الجلالة السلطان قابوس بن سعيد المعظم حفظه الله ورعاه.

والله ولي التوفيق ،،

د. مديحة بنت أحمد الشيبانية
وزيرة التربية والتعليم



مقدمة

تعد مادة المهارات الحياتية البيئية إحدى المواد الدراسية الجديدة التي تم إدراجها ضمن الخطة الدراسية لمرحلة التعليم الأساسي . لذا فهي تتسم بالحدثة ليس على مستوى السلطنة فحسب ، وإنما على مستوى الوطن العربي كذلك . وتتميز هذه المادة على الصعيد العالمي في طبيعتها ومضمونها من بلد لآخر استناداً إلى اختلاف أهداف التربية في تلك البلدان وحاجات المتعلمين فيها .

وقد راعت وزارة التربية والتعليم عبر مراحل عملية بناء منهاج مادة المهارات الحياتية البيئية تلبية حاجات كل من المتعلم والمجتمع ، مستلهمة من النطق السامي لحضرة صاحب الجلالة السلطان قابوس المعظم ، من خلال خطبه وأحاديثه في المناسبات العديدة، الحرص والتأكيد على أهمية اكتساب الفرد العماني من المهارات الحياتية ما يعينه كي ينشأ عنصراً مؤهلاً وفعالاً في مجتمعه ، ومهيئاً لما يشهده العالم من تفجر معرفي ، وتقنية متطورة . ومن هنا جاء الحرص على تسميتها بالمهارات الحياتية البيئية التي تعني : مجموعة المهارات المرتبطة بالبيئة التي يعيش فيها المتعلم ، وما يتصل بها من معارف ، واتجاهات ، وقيم ، يتعلمها الطالب بصورة مقصودة ، ومنظمة ، عن طريق الأنشطة، والتطبيقات العملية ، وتهدف إلى بناء شخصيته المتكاملة بالصورة التي تمكنه من تحمل المسؤولية ، والتعامل مع مقتضيات الحياة اليومية بنجاح ، وتجعل منه مواطناً منتجاً .

واستناداً إلى ذلك ، تم اشتقاق محتوى المادة من الخصائص المحلية لبيئات السلطنة المختلفة ، بما يراعي الخصوصية العمانية بشكل عام ، وخصوصية البيئات المختلفة على مستوى مناطق السلطنة ، حتى تتمكن المادة من خدمة احتياجات هذه البيئات والأفراد الذين يعيشون فيها . كما تم إشراك عدة جهات ذات علاقة ببرنامج مادة المهارات الحياتية البيئية في لجنة الإعداد للمادة لتوفير أقصى فرصة ممكنة للوفاء بهذه الخصوصية وتلك الاحتياجات .



وتنظر الوزارة إلى مادة المهارات الحياتية البيئية بمزيد من الاهتمام وتعدّها ذات أهمية خاصة نظراً للأهداف التربوية والتعليمية المنوطة بها ، دعماً لسياسات وتوجهات خطط التنمية في البلاد الرامية إلى ربط الطالب ببيئته التي ينتمي إليها وبمسببات العيش فيها من خلال إكسابه مهارات المهن والحرف المتوافرة في بيئته وربطه بالنمط المعيشي السائد في تلك البيئة .

وقد تم بناء كراسة النشاط هذه لتوفير الفرصة أمام التلاميذ للقيام بتطبيق وممارسة مجموعة المهارات التي يتضمنها منهاج المادة لهذا الصف ، وذلك من خلال تنفيذ الأنشطة الواردة فيها سواء داخل غرفة الصف أو في المنزل . كما روعي فيها أن تكون وسيلة يستفيد منها أولياء أمور التلاميذ للاطلاع على محتوى المادة من خبرات ومعارف ومهارات يتم إكسابها لأبنائهم ، بما يمكنهم من متابعتهم في أداء تلك المهارات واكتسابهم للسلوكيات والعادات الصحيحة ، سواء كانت صحية أو غذائية أو اجتماعية وغيرها ، وتقييم أدائهم لها بالتنسيق والاتصال المباشر بمعلم المادة والمدرسة .

والله ولي التوفيق



ملاحظات هامة لولي الأمر

الفاضل / الفاضلة ولي أمر التلميذ _____ المحترم

تمثل كراسة النشاط هذه إحدى وسائل التواصل بين الأسرة والمدرسة وتضافر جهودهما لتحقيق الأهداف التي تسعى إليها مادة المهارات الحياتية البيئية . وتتضمن الكراسة أنشطة متنوعة يقوم بها التلميذ في الصف وفي المنزل بمتابعتك . ولتحقيق ذلك يرجى منكم مراعاة ما يأتي :

١- الاطلاع على الأهداف العامة للصف ، وأهداف المهارات الواردة في كل وحدة دراسية لتعينك في المتابعة والتوجيه .

٢- مساعدة (التعاون مع) ابنكم في تنفيذ بعض الأنشطة ؛ مثل كتابة قصة شعبية أو تسجيلها على شريط سمعي أو غير ذلك ، وذلك في حدود الإمكانيات المتاحة .



٣- متابعة ابنكم في تنفيذ ما تم تعلمه من مهارات ، وتعبئة بطاقة المتابعة الواردة في نهاية بعض الوحدات الدراسية في الوقت المطلوب ومن الواقع الفعلي ؛ لكي يتخذ المعلم ما يلزم لتحسين أداء ابنكم .

٤- كتابة آرائكم ومقترحاتكم في البطاقة الواردة في نهاية الكراسة إذ سيكون لها أهمية خاصة من قبل المعنيين عند تطوير المنهاج.



الأهداف العامة لمادة المهارات الحياتية البيئية في الصف الثالث الأساسي

يهدف منهاج مادة المهارات الحياتية البيئية في الصف الثالث
الأساسي إلى تحقيق الأهداف الآتية :

- ١ - تطوير مهارات حسن التصرف أثناء حدوث الطوارئ .
- ٢ - تنمية مهارات الاستماع والإلقاء واعداد التقارير وطرح الأسئلة.
- ٣ - إكساب مهارات بسيطة لتصنيع مشغولات خشبية وسعفية
وفخارية .
- ٤ - توجيه الاهتمام نحو حرف النجارة والسعفيات والفخاريات
التقليدية .
- ٥ - الاهتمام بالموروث الثقافي القصصي والأمثال والمناسبات
المحلية .
- ٦ - إكساب مهارات تنظيف وترتيب وتنظيم غرفة النوم .





الوحدة الأولى : السلامة من الأخطار

الفاضل / الفاضلة ولي أمر التلميذ :

سيتعلم ابنكم / ابنتكم في هذه الوحدة بعض المهارات والمعارف المتعلقة بالتصرف أثناء حدوث أي طارئ في مكان وجوده كالتصرف أثناء الطوارئ وإسعاف الحروق البسيطة ؛ لكي يتمكن من المساهمة في إنقاذ نفسه أو من حوله لتفادي الخطر أو تقليله إلى أدنى حد ممكن .

المهارة الأولى : التصرف أثناء الطوارئ

الأهداف التي يتوقع من ابنكم / ابنتكم أن يحققها بعد تنفيذ أنشطة هذه المهارة هي :

- ١ - يتعرف جهات التبليغ عن حالات الطوارئ .
- ٢ - يتبع الأسلوب الصحيح عند التبليغ .
- ٣ - يتعرف الحالات التي تحتاج تبليغ الجهات المعنية .
- ٤ - يتدرب على الأسلوب الآمن للخروج من الصف أثناء الطوارئ .

المهارة الثانية : إسعاف الحروق البسيطة

الأهداف التي يتوقع من ابنكم / ابنتكم أن يحققها بعد تنفيذ أنشطة هذه المهارة هي :

- ١ - يعرف الإسعاف الأولي للحروق البسيطة .
- ٢ - يحدد المواقع التي قد تؤدي إلى الإصابة بحروق .
- ٣ - يتتبع خطوات إسعاف الإصابة بطريقة صحيحة .
- ٤ - يبادر إلى إسعاف نفسه والآخرين .
- ٥ - يبلغ الجهة المعنية في حالة الإصابة الشديدة .





المهارة الأولى : حسن التصرف عند الطوارئ

نشاط (١) : تعرف أرقام هواتف الطوارئ

أبحث عن أرقام هواتف الطوارئ المستخدمة أثناء الطوارئ في منطقتي وأسجلها.

عنوان المنزل :

اسم المنطقة :
أقرب معلم للمنزل :
رقم المنزل :
رقم السكة :

رقم هاتف مكان عمل الأشخاص الراشدين الذين يعيشون في المنزل :

الأب :
الأم :
الأخ :
رقم هاتف الجار :

أرقام هواتف الجهات الحكومية :

الدفاع المدني (المطافئ) :
أقرب مركز صحي :
أقرب مستشفى :
شرطة النجدة :





أقطع الجزء السفلي المسجل عليه الأرقام وأضعه في بרוاز جميل
لأعلقه بالقرب من هاتف منزلي .



عنوان المنزل :

اسم المنطقة : أقرب معلم للمنزل :

رقم المنزل : رقم السكة :

رقم هاتف مكان عمل الأشخاص الراشدين الذين يعيشون في
المنزل :

الأب : الأم :

الأخ : رقم هاتف الجار :

أرقام هواتف الجهات الحكومية :

الدفاع المدني (المطافئ) : أقرب مركز صحي :

أقرب مستشفى : شرطة النجدة :





المهارة الثانية : إسعاف الحروق البسيطة

نشاط (١) : التعرف على السلوكيات غير الصحيحة تجاه الحروق

١ - أحدد مع أهلي في المنزل الأماكن والسلوكيات التي قد تؤدي إلى الإصابة بحروق ثم أسجلها .

٢ - أعرض ما قمت بملاحظته في المنزل أمام زملائي في الصف .





نشاط (٢) : الإسعاف الصحيح

١ - أضع علامة خطأ داخل مربع الصور التي تشير إلى السلوكيات غير الصحيحة عند الإصابة بحرق .

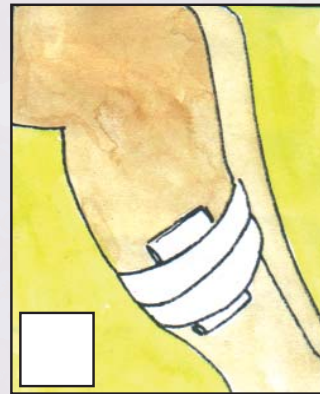
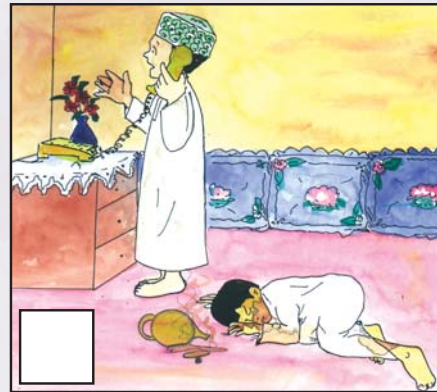
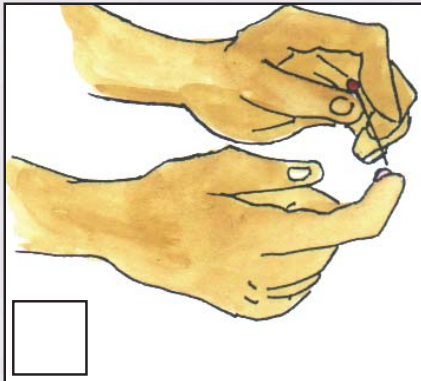
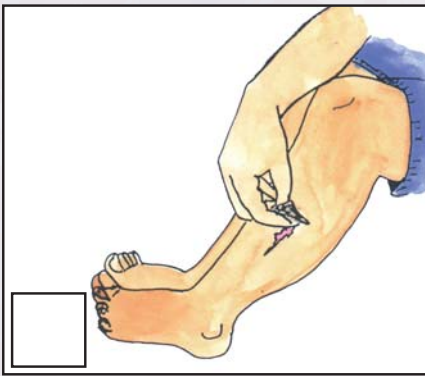



الوحدة الثانية : مهارات التواصل

الفاضل / الفاضلة ولي أمر التلميذ :

سيتعلم ابنكم / ابنتكم في هذه الوحدة بعض المهارات والمعارف المتعلقة بالدراسة وهي مهارات الاستماع ، والإلقاء ، وإعداد التقرير ، وطرح الأسئلة لتحقيق تعلم فعال .

المهارة الأولى : الاستماع

الأهداف التي يتوقع من ابنكم / ابنتكم أن يحققها بعد تنفيذ أنشطة هذه المهارة هي :

- ١ - يحدد الفكرة الرئيسة والأفكار الفرعية للنص .
- ٢ - يتدرب على الاستماع الفعال .
- ٣ - يعيد بأسلوبه مضمون ما استمع إليه .

المهارة الثانية : الإلقاء

الأهداف التي يتوقع من ابنكم / ابنتكم أن يحققها بعد تنفيذ أنشطة هذه المهارة هي :

- ١ - يتعرّف مهارات الإلقاء .
- ٢ - يطبق مهارات الإلقاء على نصّ تار .
- ٣ - يكتسب الجرأة في مواجهة المستمعين .
- ٤ - يتدرّب على الإلقاء الجيد .





المهارة الثالثة : إعداد تقرير

الأهداف التي يتوقع من ابنكم / ابنتكم أن يحققها بعد تنفيذ أنشطة هذه المهارة هي:

- ١ - يتعرف عناصر إعداد التقرير الشفهي .
- ٢ - يعد تقريراً شفويًا متكاملًا .

المهارة الرابعة : طرح الأسئلة

الأهداف التي يتوقع من ابنكم / ابنتكم أن يحققها بعد تنفيذ أنشطة هذه المهارة هي :

- ١ - يتعرّف مهارات طرح الأسئلة .
- ٢ - يصوغ أسئلة بعبارات واضحة تقود إلى معرفة المقصود منها مستخدماً أدوات استفهام صحيحة .
- ٣ - يطرح أسئلة بثقة .





المهارة الثالثة : إعداد تقرير

نشاط (١) : إعداد تقرير شفهي أخباري

أبحث عن خبر لإلقائه أمام زملائي في الصف مستعيناً بالإجابة عن
الأسئلة التالية :

– ما الحدث ؟

– من فعل ذلك ؟

– متى تم ذلك ؟





- أين وقع ؟

- وكيف ولماذا ؟





بطاقة المتابعة

الفاضل / الفاضلة ولي أمر التلميذ :

تعلم ابنكم / ابنتكم مهارة طرح الأسئلة نرجو منكم الإشراف على تطبيقه للسلوكيات التالية ثم ملء البطاقة للوقوف على قدرته في تنفيذ المهارة .

ملاحظات	أحياناً	غالباً	المهارة
			١ - يبادر بطرح الأسئلة . ٢ - يطرح أسئلة لها علاقة بالموضوع . ٣ - يطرح أسئلة بشكل واضح . ٤ - يطرح أسئلة تساعد على التفكير . ٥ - يتيح الفرصة للآخرين في طرح الأسئلة . ٦ - يساهم بمعلومات وأفكار . ٧ - يستمع جيداً للآخرين .





الوحدة الثالثة : حرفة تصنيع الفخار

الفاضل / الفاضلة ولي أمر التلميذ :

سيتعلم ابنكم / ابنتكم في هذه الوحدة بعض المهارات والمعارف البسيطة المتعلقة بحرفة تصنيع الفخار لتعريفه بها وتشجيعه على اكتساب مهاراتها مستقبلاً .

المهارة الأولى : وصف مكونات مصنع فخاريات

الأهداف التي يتوقع من ابنكم / ابنتكم أن يحققها بعد تنفيذ أنشطة هذه المهارة هي :

- ١ - يتعرف موجودات مصنع فخار .
- ٢ - يتعرف استخدامات بعض أنواع الفخاريات .
- ٣ - يصف طريقة تصنيع الفخاريات وصفا عاما .

المهارة الثانية : تصنيع فخاريات بسيطة يدويا

الأهداف التي يتوقع من ابنكم / ابنتكم أن يحققها بعد تنفيذ أنشطة هذه المهارة هي :

- ١ - يتعرف مراحل تصنيع الفخار يدويا .
- ٢ - يشكل يدويا من الطين فخاريات تقليدية بسيطة .
- ٣ - يجفف المنتج الفخاري .





المهارة الأولى : وصف مكونات مصنع فخاريات

نشاط (١) : تقرير عن مصنع فخاريات

التاريخ :

المكان :

اسم الحرفي :

أنواع المنتجات واستخداماتها :

المنتج	استخدام
١ .	١ .
٢ .	٢ .
٣ .	٣ .
٤ .	٤ .
٥ .	٥ .





الخامات والأدوات :

..... ١ .

..... ٢ .

وقود الحرق :

..... ١ .

..... ٢ .





نشاط (٢): منتجات فخارية

أجمع صورا لفخاريات مختلفة ، وألصقها في المكان المخصص ، ثم
أسميها وأكتب استخداماتها :

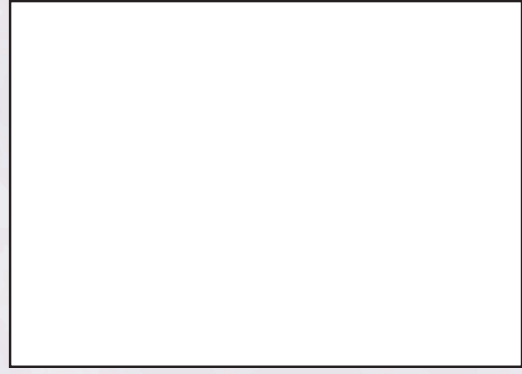
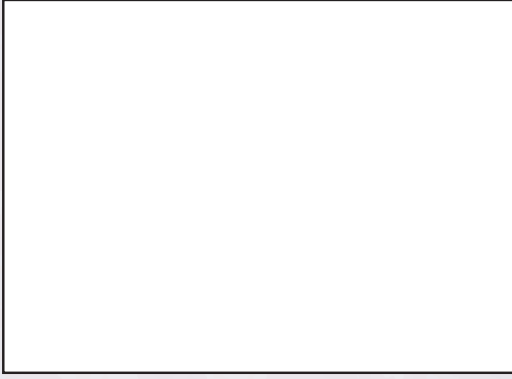

..... ٢.

..... ١.

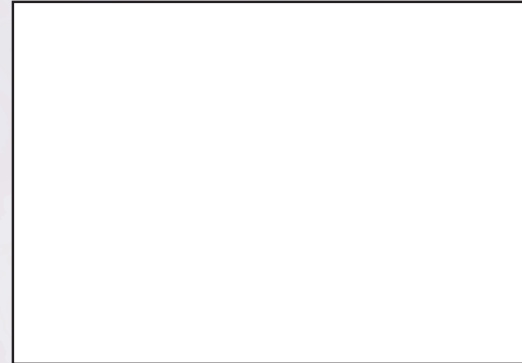

..... ٤.

..... ٣.





المهارة الثانية : تصنيع فخاريات بسيطة يدويا

نشاط (١): رسم المنتج الفخاري الذي سأصنعه

اختر إحدى الفخاريات التي أرغب في تصنيعها ثم أكتب اسمها وأقوم
برسمها :

اسم المنتج :





نشاط (٢) : الإعلان عن المنتج الفخاري

أنا صانع فخار ، ولتسويق منتجات مصنعي سأضع الإعلان التالي :





الوحدة الرابعة : النجارة

الفاضل / الفاضلة وبي أمر التلميذ :

سيتعلم ابنكم / ابنتكم في هذه الوحدة بعض المهارات والمعارف البسيطة المتعلقة بحرفة النجارة وتدريبه على مهارات أولية في إنتاج مصنوعات خشبية .

المهارة الأولى: استخدام أدوات النجارة البسيطة

الأهداف التي يتوقع من ابنكم / ابنتكم أن يحققها بعد تنفيذ أنشطة هذه المهارة هي :

- ١ - يتعرف حرفة النجارة .
- ٢ - يتعرف بعض المصنوعات الخشبية واستخداماتها .
- ٣ - يستخدم بعض أدوات النجارة البسيطة .

المهارة الثانية : تثبيت القطع الخشبية المجهزة

الأهداف التي يتوقع من ابنكم / ابنتكم أن يحققها بعد تنفيذ أنشطة هذه المهارة هي :

- ١ - يتعرف طرقاً لتثبيت مكونات المشغولات الخشبية .
- ٢ - يثبت مكونات مشغولة خشبية بسيطة جاهزة الصنع .
- ٣ - يثبت مكونات مشغولة خشبية بسيطة بالمواد اللاصقة .





المهارة الثالثة : إنهاء المشغولات الخشبية

الأهداف التي يتوقع من ابنكم / ابنتكم أن يحققها بعد تنفيذ أنشطة هذه المهارة هي :

- ١ - يتعرف ورق الصنفرة .
- ٢ - ينعم سطحاً خشبياً بورق الصنفرة .
- ٣ - يدهن مشغولة خشبية بسيطة .





نشاط (١) : زيارة نجار

أسمي المصنوعات الخشبية التي اعرفها مما يلي وأدونها :



.....٢

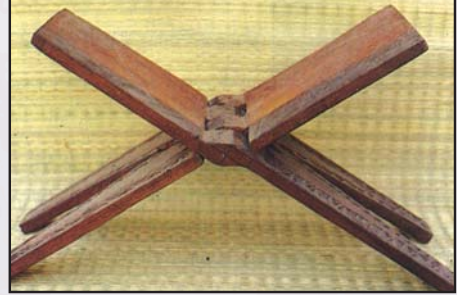

.....١



.....٤

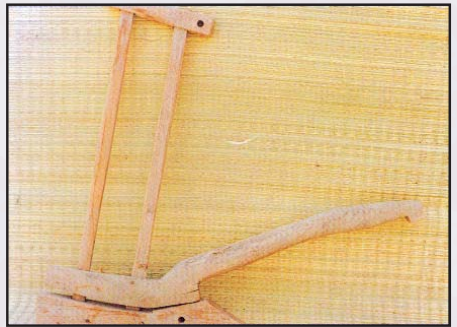

.....٣

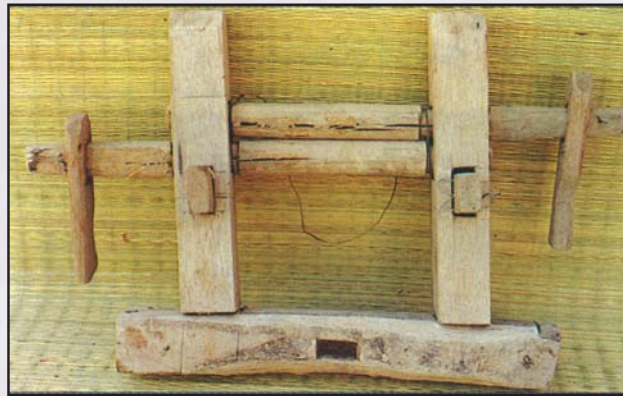

.....٥





..... ۷



..... ۶

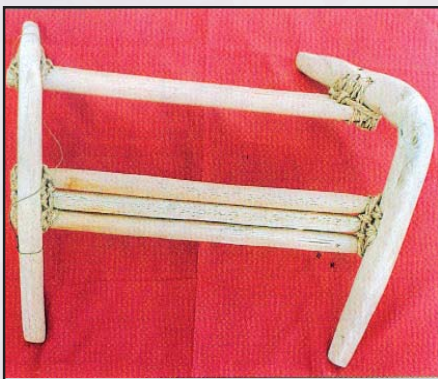

..... ۹

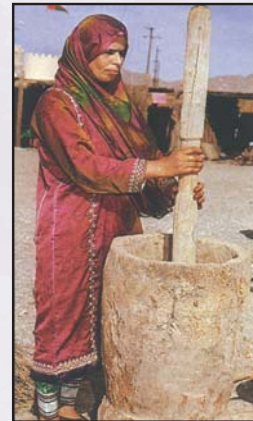

..... ۸

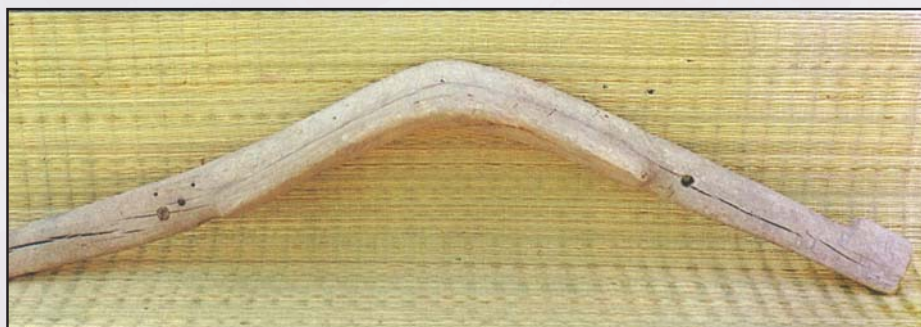

..... ۱۰





نشاط (٢): أدوات النجارة اليدوية

أكتب اسم الأداة أسفل كل منها في المكان المخصص .

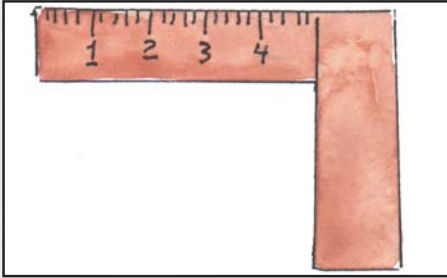

٢

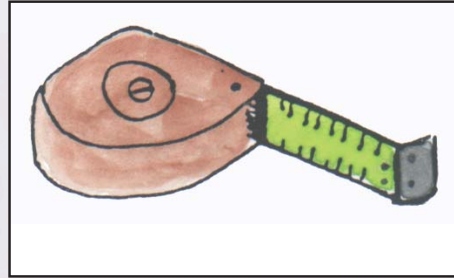

١

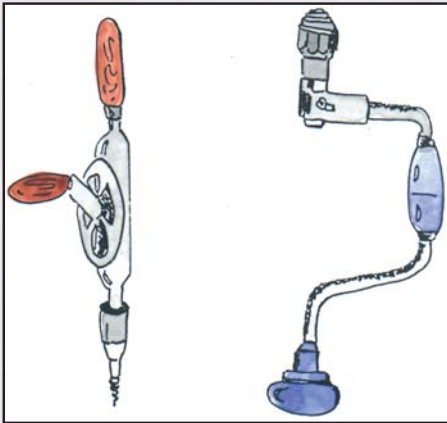

٤

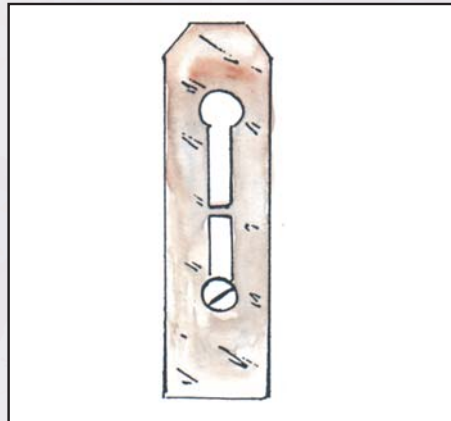

٣

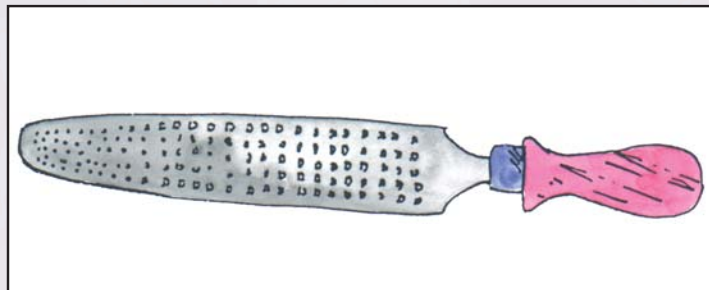

٥



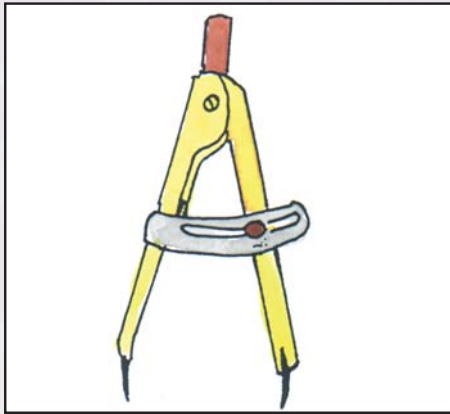

..... ٧

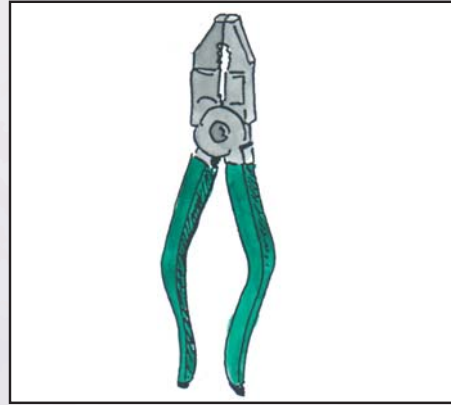

..... ٦

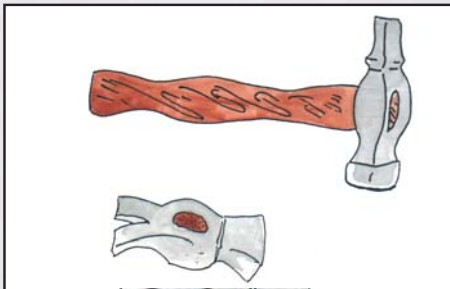

..... ٩

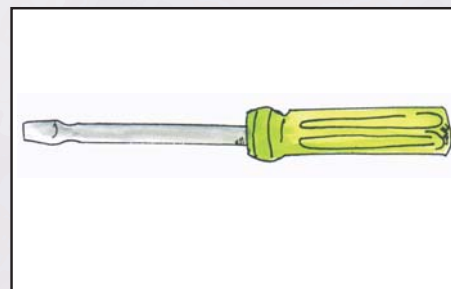

..... ٨

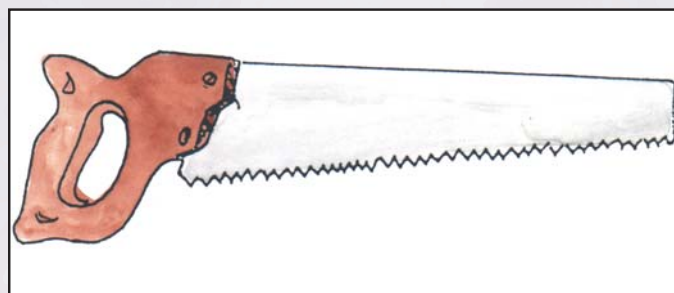

..... ١٠





نشاط (٣): استخدام أدوات النجارة اليدوية

أصل بين الأداة في العمود الثاني واستخدامها في العمود الأول

العمود الثاني	العمود الأول
مطرقة	قياس طول قطعة خشبية
مفك	تنعيم سطح قطعة خشبية
شريط متري	طرق مسمار
مثقاب (المقعدة)	تثبيت براغي
رندة	عمل ثقب لمفتاح الباب





نشاط (٤): قياس أبعاد مصنوعات خشبية

أدون قياسات بعض موجودات غرفة الصف من المصنوعات الخشبية.

الارتفاع		العرض		الطول		قياس موجودات الغرفة الصفية





الوحدة الخامسة : التراث الثقافي العُماني

الفاضل / الفاضلة ولي أمر التلميذ:

سيتعلم ابنكم / ابنتكم في هذه الوحدة بعض المهارات والمعارف البسيطة المتعلقة بالإرث الثقافي وما خلده القصة الشعبية التي حكاها الناس عبر مسيرة حياتهم والأمثال الشعبية التي ضربوها بجانب الأناشيد التي ارتبطت بالمناسبات الاجتماعية لتبصيره بأجزاء من هذا التراث الثقافي إسهاما في حفظه والإبقاء عليه متعاقبا للأجيال اللاحقة .

المهارة الأولى : رواية القصة الشعبية

الأهداف التي يتوقع من ابنكم / ابنتكم أن يحققها بعد تنفيذ أنشطة هذه المهارة هي:

- ١- يعيد سرد القصة بلغته
- ٢- يتدرب على أساليب مبسطة لتوثيق القصة .
- ٣- يبحث عن قصص شعبية من البيئة المحلية .
- ٤- يعتز بالموروث القصصي العماني .





المهارة الثانية : قول الأمثال الشعبية في المواقف المناسبة

الأهداف التي يتوقع من ابنكم/ ابنتكم أن يحققها بعد تنفيذ أنشطة هذه المهارة هي:

- ١ - يحفظ بعض الأمثال الشعبية .
- ٢ - يقول المثل في الموقف المناسب .
- ٣ - يوثق بعض الأمثال من البيئة المحلية .

المهارة الثالثة : المشاركة في المناسبات الاجتماعية

الأهداف التي يتوقع من ابنكم/ ابنتكم أن يحققها بعد تنفيذ أنشطة هذه المهارة هي :

- ١ - يتعرف مناسبة التويمينة .
- ٢ - يتتبع خطوات تنفيذ المناسبة بشكل صحيح .
- ٣ - يشارك في ترديد كلمة أمين بقوة .
- ٤ - يعتز بالمناسبة بوصفها تراثاً ثقافياً عُمانياً أصيلاً .





المهارة الأولى : رواية القصص الشعبية

نشاط (١): البحث عن قصة شعبية محلية

أبحث عن قصة شعبية محلية ثم أختار الأسلوب المناسب للاحتفاظ بها .





المهارة الثانية : قول الأمثال الشعبية في المواقف المناسبة

نشاط (١): توثيق بعض الأمثال من البيئة المحلية

أكتب بعض الأمثال الشعبية من البيئة بمساعدة ولي أمري وأحفظها وأقولها في المواقف المناسبة لتلك الأمثال .

مثل شعبي (١) :

مثل شعبي (٢) :

مثل شعبي (٣) :

مثل شعبي (٤) :





الوحدة السادسة : العناية بالمنزل

الفاضل / الفاضلة ولي أمر التلميذ :

سيتعلم ابنكم / ابنتكم في هذه الوحدة بعض المهارات والمعارف المتعلقة بنظافة المكان الذي ينام فيه حتى يتمكن من العناية بنظافته والمحافظة عليه لينعم بالحياة الهادئة وتقيه من الأمراض .

المهارة الأولى : تنظيف حجرة النوم .

الأهداف التي يتوقع من ابنكم / بنتكم أن يحققها بعد تنفيذ أنشطة هذه المهارة هي :

- ١ - يتعرف أهمية تنظيف حجرة النوم .
- ٢ - يستخدم أداة التنظيف المناسبة في تنظيف حجرة النوم .
- ٣ - يصنع نافضة غبار .
- ٤ - يشارك في تنظيف حجرة النوم بطريقة صحيحة .
- ٥ - يحافظ على نظافة حجرة النوم .





المهارة الثانية : تنظيم حجرة النوم .

الأهداف التي يتوقع من ابنكم / ابنتكم أن يحققها بعد تنفيذ أنشطة هذه المهارة هي :

- ١ - يميز بين الحجرة المنظمة وغير المنظمة .
- ٢ - ينظم الأدوات المبعثرة في حجرته .
- ٣ - يعلق ملابسه بنظام باستخدام أنواع العلاقات (الشماعات) المختلفة.
- ٤ - يستخدم خامات البيئة والمواد المستهلكة في صناعة علاقة .
- ٥ - يعمل خزانة من المواد المستهلكة .
- ٦ - يشارك في ترتيب حجرته بطريقة صحيحة .

المهارة الثالثة : ترتيب خزانة الملابس .

الأهداف التي يتوقع من ابنكم / ابنتكم أن يحققها بعد تنفيذ أنشطة هذه المهارة هي :

- ١ - يميز بين الملابس المرتبة وغير المرتبة .
- ٢ - يتعرف أنواع خزانات الملابس .
- ٣ - يرتب ملابسه وفقاً لأنواعها .
- ٤ - يعمل خزانة ملابس من المواد المستهلكة .
- ٥ - يواظب على ترتيب ملابسه .





المهارة الأولى : تنظيف حجرة النوم

نشاط (١) : تنظيف حجرة النوم

أضع علامة صح أسفل الطريقة الصحيحة أثناء القيام بعمليات التنظيف .





نشاط (٢): عمل نافضة غبار

أقوم بإعداد المواد اللازمة لعمل النافضة : بقايا أقمشة قطنية متوسطة الحجم ، مقص ، صحن قطره ٣٠ سم تقريباً ، قلم ، سكين ، مادة لاصقة (غراء) ، زور نخيل أو فروع أشجار متوسطة السمك ، رباط مطاط .
أطلب من أحد أفراد أسرتي إزالة الزوايا الحادة من زور النخيل أو فرع شجرة وقطعه بطول ٦٠ سم تقريباً .

أقوم بعمل نافضة الغبار مستعيناً بالصور ومتبعاً الخطوات الموضحة أمامي :

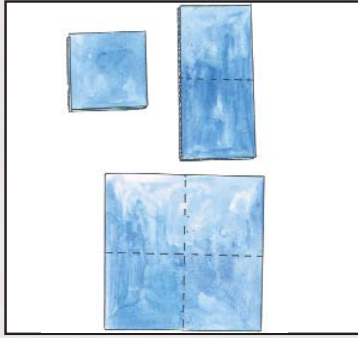

١ - أطبق القماش بحيث يعطي ٤ قطع .

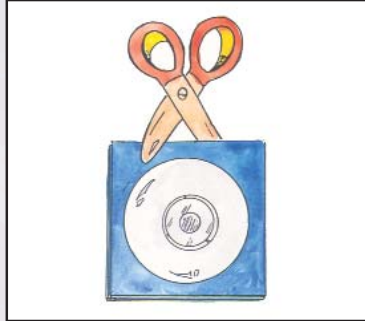

٢ - أضع صحناً قطره ٣٠ سم على طبقات القماش ثم أرسم الدائرة وأقصها .

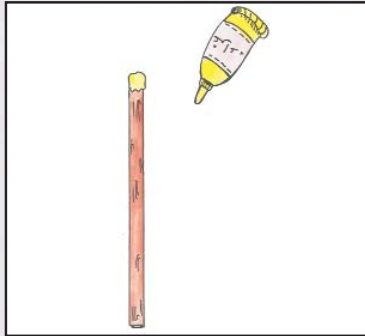

٣ - أكرر الخطوة السابقة مرة أخرى لتنتج ٨ قطع .



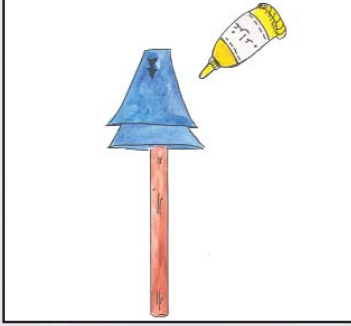

٤ - أضع المادة اللاصقة (غراء) على الطرف العلوي من الزور أو الفرع.

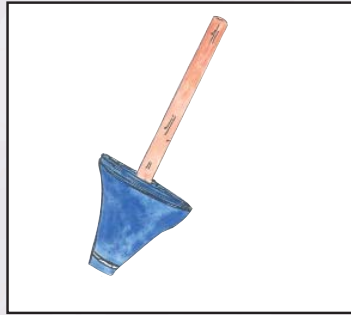

٥ - أضع قطع القماش الدائرية الواحدة تلو الأخرى على الطرف العلوي من الزور مع وضع الغراء على منتصف كل منها.



٦ - أثبت الأقمشة برباطين مطاطين كما هو موضح بالشكل .



٧ - أقص الأقمشة من الأطراف الخارجية ثم أثنيتها إلى الخارج باتجاه الطرف العلوي كما هو موضح بالشكل .
أستخدم نافضة الغبار التي أعددتها في تنظيف الغبار في المنزل .
أعرض نتاجاتي أمام زملائي في الصف .





بطاقة المتابعة

الفاضل / الفاضلة ولي أمر التلميذ :

تعلم ابنكم / ابنتكم مهارة تنظيف حجرة النوم نرجو منكم الإشراف على تطبيقه للمهارة في عطلة نهاية هذا الأسبوع ومتابعته فيما بعد للوقوف على قدرته في تنفيذ المهارة .

ملاحظات	أحياناً	غالباً	المهارة
			<ul style="list-style-type: none">- يشارك في تنظيف حجرة نومه .- يتبع الإرشادات الصحيحة للتنظيف .- يحافظ على نظافة حجراته .- يعتمد على نفسه في صنع نافضة غبار.

الإرشادات التي يجب اتباعها أثناء القيام بعمليات التنظيف :

- الوقوف معتدلاً أثناء كنس الأرض باستخدام مكنسة واقفة .
- الإرتكاز على الرجلين وإعتدال الظهر أثناء الكنس اليدوي .
- في حالة مسح الأسطح الخشبية يكون المسح أولاً بحركة دائرية بدءاً من المركز إلى الخارج ، ثم في اتجاه ألياف الخشب ؛ أما بالنسبة للأسطح الزجاجية فتكون حركة المسح في اتجاه واحد إما طولي أو عرضي .





المهارة الثانية : تنظيم حجرة النوم

نشاط (١) : عمل علاّقة ملابس

أقوم بتصميم شكل العلاّقة التي سأنفذها مع مجموعتي .

أفكر في الأدوات والمواد اللازمة لتنفيذ النشاط وأسجلها .

أتبع خطوات تنفيذ العلاّقة الموضحة أمامي :

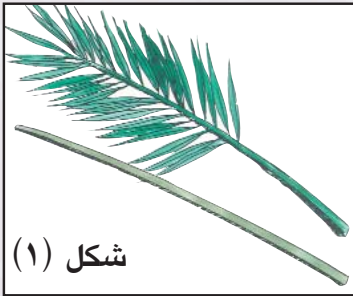

شكل (١)

١- انظف الزور بحذر من بقايا سعف النخيل باليد
كما هو موضح في الشكل (١) .



شكل (٢)

٢- أطلب إلى أحد الراشدين قطع الزور بطول
٣٠ سم .





٣- ألف السلك في منتصف الزور على شكل حرف
(ل) مقلوبة كما هو موضح بالشكل (٣).

أشارك زملائي في عرض نتاجاتنا .

ملاحظة :

- لا تستخدم المنشار بمفردك لخطورة الأداة .
- اتخذ الحذر عند تنظيف بقايا سعف النخيل .





نشاط (٢) : عمل صندوق لحفظ الأدوات الشخصية

أقوم بإعداد المواد اللازمة لعمل صندوق لحفظ أدواتي وهي كالآتي:

.....

.....

.....

■ اتبع الخطوات التالية لعمل الصندوق :

– أحضر صندوق الفواكه البلاستيكي .

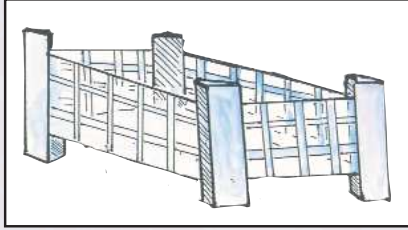

– أستخدم أحد الخامات التالية :

١ – قصاصات أقمشة .

٢ – شرائط تجميل الملابس .

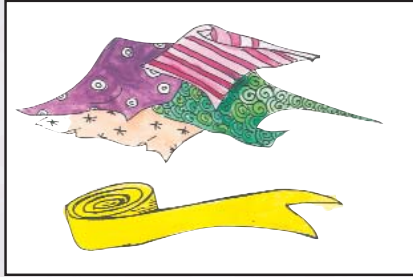

– أطبق مهارة فن النسج بين فراغات الصندوق ثم أجعلها بطريقتي الخاصة .



أعرض ما قمت به أمام زملائي في الصف .

ملاحظة : إذا شعرت بأنه سيتعذر عليك

الحصول على الصندوق في المنزل

فعليك أن تسأل المعلم .





المهارة الثالثة : ترتيب خزانة الملابس

نشاط (١) : عمل خزانة ملابس

أقوم بإعداد المواد اللازمة لعمل خزانة ملابس وهي كالآتي :

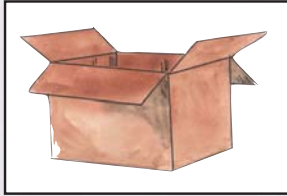

■ أتبغ الخطوات التالية لعمل الصندوق :

١- أحضر صندوق كرتون مناسب .

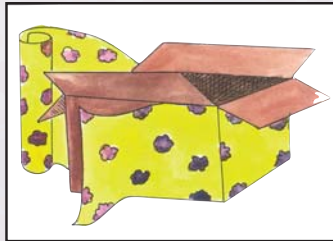

٢- أغلف الصندوق بصورة جذابة بإحدى الطرق التالية :

- ورق هدايا.

- بقصاصات ورقية .

- بقايا أقمشة .

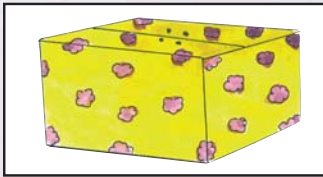

٣- أثقب منتصف طرفي أحد أوجه الصندوق لتميرير شريطاً لاستخدامه كرباط لإغلاق الصندوق وفتحه .

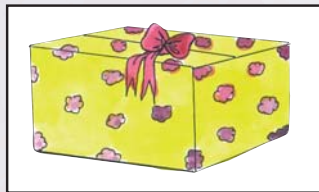

أعرض ما قمت بعمله أمام زملائي .





بطاقة المتابعة

الفاضل ولي أمر التلميذ / التلميذة.....المحترم

السلام عليكم ورحمة الله وبركاته ،،،

تعلم ابنتكم / ابنتكم مهارة تنظيم المكان الذي ينام فيه نرجو منكم الإشراف على تطبيقه للمهارة في عطلة نهاية هذا الأسبوع ومتابعته فيما بعد للوقوف على قدرته في تنفيذ المهارة .

ملاحظات	أحياناً	غالباً	المهارة
			<p>١- يرتب محتويات حجراته .</p> <p>٢- يشارك في تنظيم حجراته .</p> <p>٣- يعلق ملابسه في الأماكن الخاصة بها.</p> <p>٤- يعتمد على نفسه في إنجاز الأعمال المطلوبة منه المدونة في كراسة النشاط.</p>





بطاقة المتابعة

الفاضل / الفاضلة ولي أمر التلميذ :

تعلم ابنكم / ابنتكم مهارة ترتيب الملابس نرجو منكم الإشراف على تطبيقه للمهارة في عطلة نهاية هذا الأسبوع ومتابعته لاحقاً للوقوف على قدرته في تنفيذ المهارة .

ملاحظات	أحياناً	غالباً	المهارة
			١ - يطبق ملابسه بطريقة صحيحة . ٢ - يرتب ملابسه داخل الخزانة بطريقة صحيحة ومنظمة . ٣ - يواظب على ترتيب خزانته .





الوحدة السابعة : حرفة تصنيع السعف

الفاضل / الفاضلة ولي أمر التلميذ :

سيتعلم ابنكم / ابنتكم في هذه الوحدة بعض المهارات والمعارف البسيطة المتعلقة بحرفة السعفيات التقليدية بهدف غرس اتجاهات إيجابية لديهم لممارستها وتطويرها .

المهارة الأولى : تعرف أنواع السعفيات في البيئة

الأهداف التي يتوقع من ابنكم / ابنتكم أن يحققها بعد تنفيذ أنشطة هذه المهارة هي :

- ١ - يتعرف بعض أنواع المصنوعات السعفية .
- ٢ - يتعرف استخدامات بعض المصنوعات السعفية في بيئته المحلية .
- ٣ - يزيل السعف من الجريد وينقعه في الماء .

المهارة الثانية : تصنيع مشغولة سعفية بسيطة

الأهداف التي يتوقع من ابنكم / ابنتكم أن يحققها بعد تنفيذ أنشطة هذه المهارة هي :

- ١ - يجهز السعف لانتاج مشغولة بسيطة .
- ٢ - يصنع مشغولة سعفية بسيطة .





المهارة الأولى : تعرف أنواع السعفيات في البيئة

نشاط (١) : نماذج السعفيات

أجمع صورًا لأنواع السعفيات من البيئة المحلية أو من مركز مصادر التعلم وألصقها وأكتب أسمائها واستخداماتها .





نشاط (٢) : تلوين السعفيات

أقص السعفيات المرسومة من الصفحة المقابلة وأصقها في المربع
الذال عليها ، ثم ألونها .

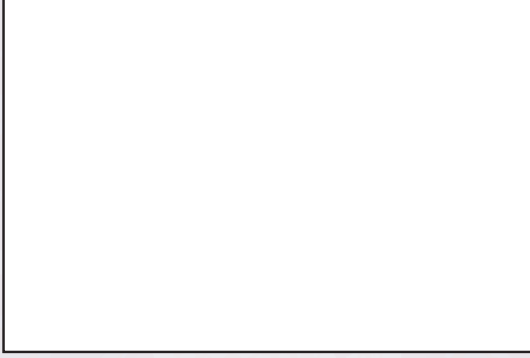

العزاف

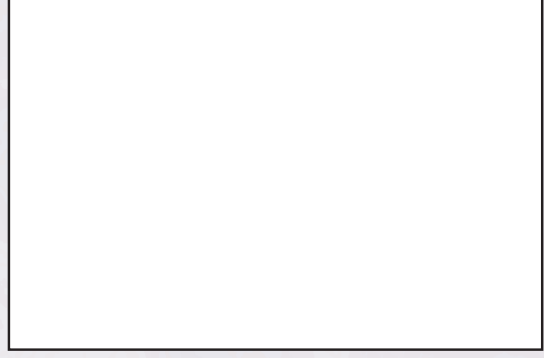

القفير

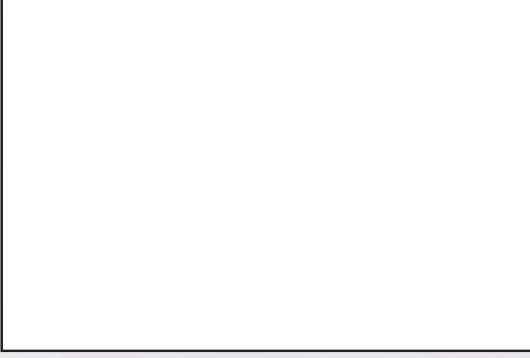

الشت

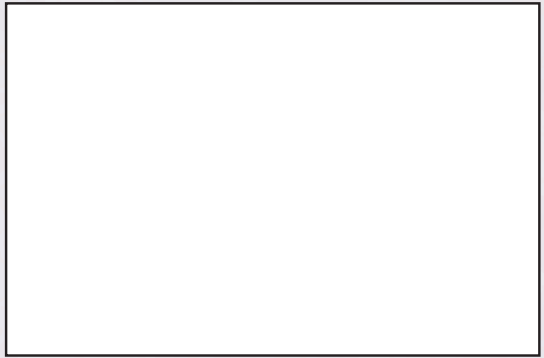

الظرف

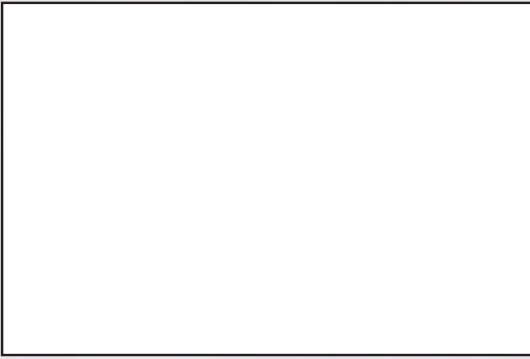

ملهبة



الزبيل





الصفحة المقابلة للنشاط الثاني :

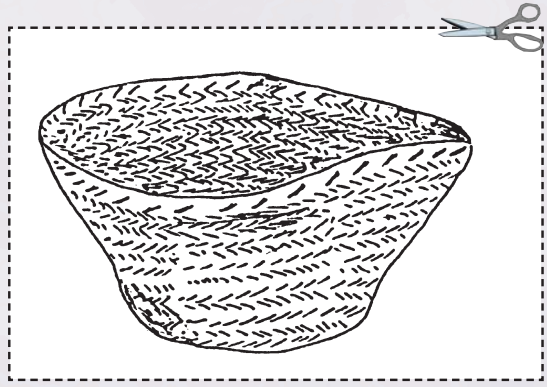
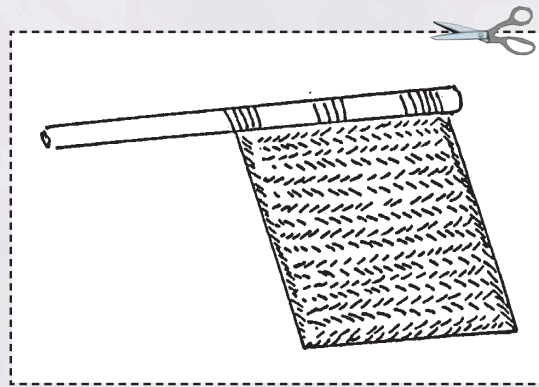
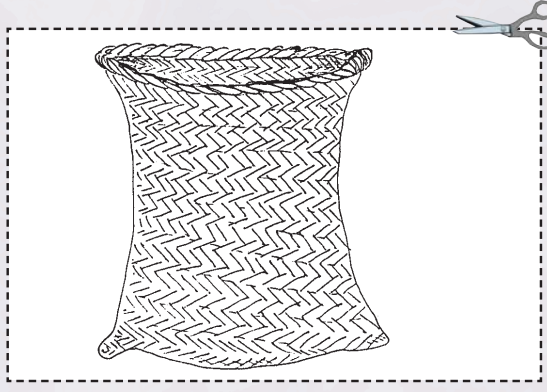
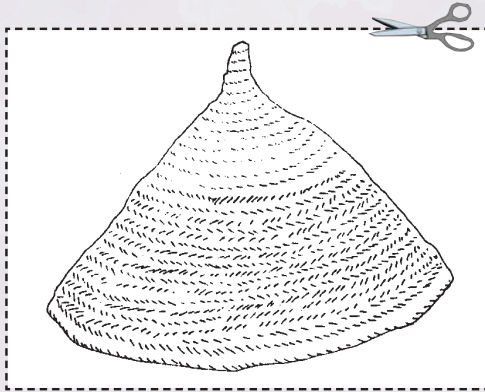
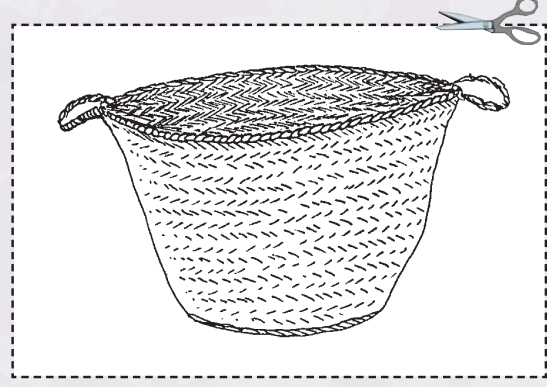
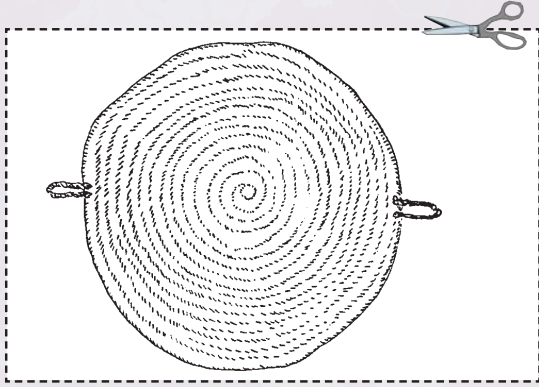



المهارة الثانية : تصنيع مشغولة سعفية بسيطة

نشاط (١) : صنع مكنسة تقليدية (مخمة)

أصنع مخمة بمساعدة ولي أمري مستعيناً بالصور ومتبعاً الخطوات التالية :

- ١- أقص سعف صرمة من النخلة مع أحد الراشدين .
- ٢- أزيل الخوص من الطرف السفلي للسعفة حتى يظهر جريدها خالياً من الخوص لمسافة ١٠ سم تقريبا .
- ٣- أشق كل خوصة طوليا إلى شقين .
- ٤- أجمع كل سعفتين معا .
- ٥- أجمع كل أربعة خوصات من السعف معاً وأربطها بواسطة واحدة منها .
- ٦- أعرض المخمة على حرارة الشمس لمدة أربعة أيام تقريبا حتى يجف السعف .
- ٧- أربط أجزاء المخمة مع بعضها البعض بحبل من الخوص أو ليف النخيل .





رسومات توضح طريقة صنع المخمة .

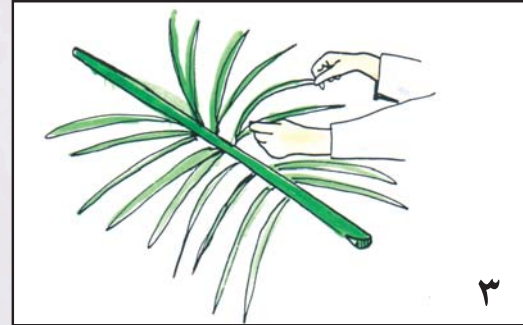
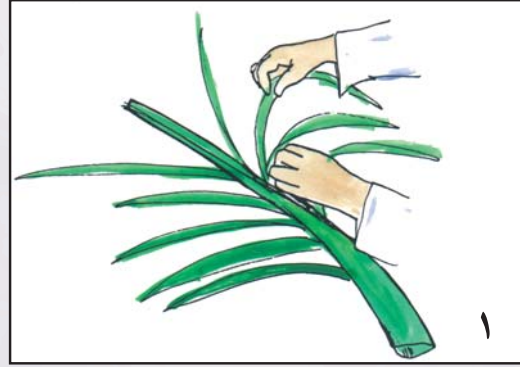

أستخدم المخمة في تنظيف أرضية المنزل .
أعرض نتاجاتي أمام زملائي في الصف .

ملاحظة : يمكنك تجميع أكثر من سعفتين لصناعة مخمة أكثر متانة
بإضافة سعف النخيل وربطها بالحبل .





ملاحظات ومقترحات ولي الأمر

يطيب لنا وقد أوشك العام الدراسي على الانتهاء أن نتفضلوا بتدوين ملاحظاتكم واقتراحاتكم حول المادة ؛ وذلك من أجل تطوير الطبعة الجديدة من هذه الكراسة مؤكداً لكم اهتمامنا بكل ملاحظة واقتراح .

الوحدات	ملاحظات ومقترحات ولي الأمر
الوحدة الأولى :	
الوحدة الثانية :	
الوحدة الثالثة :	
الوحدة الرابعة :	
الوحدة الخامسة :	
الوحدة السادسة :	
الوحدة السابعة :	

ملاحظات ومقترحات عامة :



بِسْمِ اللَّهِ الرَّحْمَنِ الرَّحِيمِ

رقم الايداع

٢٠٠١/١٦٨

عزيزي الطالب:
محافظةك على كتابك المدرسي قيمة حضارية.

www.moe.gov.om