

تم تحميل هذا الملف من موقع المناهج العُمانية



*للحصول على أوراق عمل لجميع الصفوف وجميع المواد اضغط هنا

<https://almanahj.com/om>

* للحصول على أوراق عمل لجميع مواد الصف السادس اضغط هنا

<https://almanahj.com/om/6>

* للحصول على جميع أوراق الصف السادس في مادة رياضيات ولجميع الفصول, اضغط هنا

<https://almanahj.com/om/6math>

* للحصول على أوراق عمل لجميع مواد الصف السادس في مادة رياضيات الخاصة بـ الفصل الثاني اضغط هنا

<https://almanahj.com/om/6math2>

* لتحميل كتب جميع المواد في جميع الفصول للـ الصف السادس اضغط هنا

<https://almanahj.com/om/grade6>

* لتحميل جميع ملفات المدرس خميس البطاشي اضغط هنا







للتحدث إلى بوت على تلغرام: اضغط هنا

https://t.me/omcourse_bot

مراجعة الوحدة الأولى القياس

أسم الطالب :

الصف ٦ /

[١]	<div style="display: flex; justify-content: space-around; align-items: center;"> <div style="text-align: center;">  <p>القاهرة الأحد صباحاً</p> </div> <div style="text-align: center;">  <p>مسقط الأحد صباحاً</p> </div> </div> <p>اكتب فرق التوقيت بين مدينتي مسقط والقاهرة</p> <p>_____</p>	(١)
[١]	<div style="text-align: center;">  </div> <p>وزن البطيخ المقابل ٩,٥ كيلو غرام. اكتب وزن البطيخ بالغمات .</p> <p>_____</p>	(٢)
[١]	<div style="display: flex; justify-content: space-around; align-items: center;"> <div style="text-align: center;">  <p>نيودلهي ، الأربعاء صباحاً</p> </div> <div style="text-align: center;">  <p>مسقط ، الأربعاء صباحاً</p> </div> </div> <p>اكتب فرق التوقيت بين مدينتي مسقط و نيودلهي</p> <p>_____</p>	(٣)
[١]	<p>أكمل</p> <p>(أ) ٦,٥ كغم = _____ غم</p> <p>(ب) ١٢٠٠ غم = _____ كغم</p> <p>(ج) ٠,٧٥ ل = _____ مل</p> <p>(د) ٣٢٩ مل = _____ ل</p>	(٤)
[١]	<div style="text-align: center;">  </div> <p>ضع دائرة حول الأجابة الصحيحة الوحدة المناسبة لقياس سعة زجاجة الدواء المقابلة</p> <p>لتر مليلتر كيلو غرام غرام</p>	(٥)

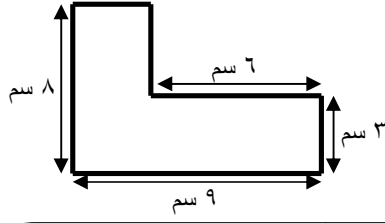
[١]	<p>أكمل ما يلي : ساعة + ٥٩ دقيقة + ٦٠ ثانية = ساعة <input type="text"/></p>	(٦)
[١]	<p>الساعة الآن ٣:١٥ مساءً في مدينة مسقط التي تبعد ٥ مناطق زمنية شرقاً عن مدينة نواكشوط فكم يكون الوقت في نواكشوط في نفس اللحظة.</p>  <p>الإجابة : _____</p>	(٧)
[١]	<p>أكتب محيط الشكل المقابل و مساحته</p>  <p>وضح خطوات الحل:</p> <p>المحيط :</p> <p>المساحة :</p>	(٨)
[١]	<p>إحسب :</p> <p>مستطيل مساحته تساوي ٢٤ سم^٢ وعرضه ٣ سم فإن طوله = _____ سم</p>	(٩)
[١]	<p>كم عدد الأيام في ٨ أسابيع ؟</p> <p>_____</p>	(١٠)

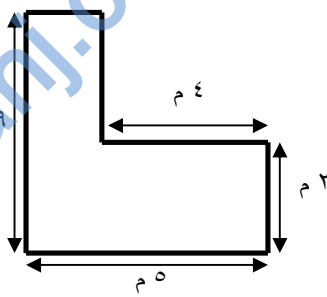
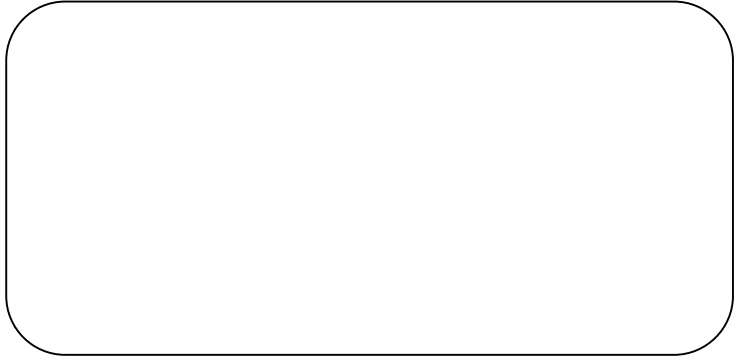
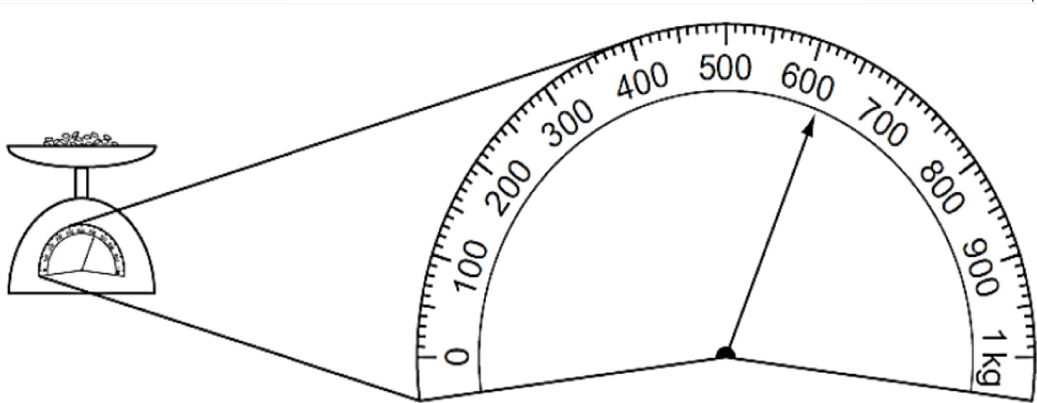
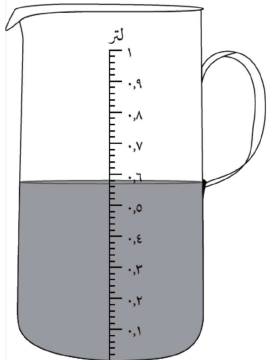
<p>[٢]</p>	<p>(١١) يريد خالد شراء سجادة لتناسب الغرفة المقابلة وكان سعر المتر المربع الواحد ١٢ ريال فكم ستبلغ تكلفة السجاد .</p>  	<p>[٢]</p>
<p>[٢]</p>	<p>(١٢) قام محمد بوزن بعض الأرز</p>  <p>كم وزن الأرز بالغرام ؟</p> <p>غم _____</p>	<p>[٢]</p>
<p>[٢]</p>	<p>(١٣) ما مقدار الماء الذي تم وزنه باللتر .</p>  <p>لتر _____</p>	<p>[٢]</p>
<p>[٢]</p>	<p>(١٤) أكمل العدد الناقص في المربع :</p> <p>أ) $3,54 \text{ ل} = 3 \text{ ل} + \text{مربع}$ مل</p> <p>ب) $57,6 \text{ غم} = \text{مربع} + 7,6 \text{ غم}$.</p>	<p>[٢]</p>

[١]	سعة أناء ٤٥,٣٧ ل فإن سعة ب (مل) :	٤٥,٣٧	٤,٥٣٧	٤٥,٣٧	٠,٠٤٥٣٧																			
[١]	ضع إشارة (✓)	<table border="1"> <thead> <tr> <th>خطأ</th> <th>صواب</th> <th>العبرة</th> </tr> </thead> <tbody> <tr> <td>✓</td> <td></td> <td>عدد الأسابيع في السنة > عدد الأيام في الشهر الواحد.</td> </tr> <tr> <td></td> <td></td> <td>عدد الساعات في اسبوع أكثر من ١٥٠ ساعة .</td> </tr> <tr> <td></td> <td></td> <td>عدد الأشهر في سنتين < عدد الساعات في يومين .</td> </tr> <tr> <td></td> <td></td> <td>يوجد ٣٦٠٠ ثانيه في الساعه الواحدة .</td> </tr> <tr> <td></td> <td></td> <td>إذا كان ربع لتر يكفي لعمل كوب من القهوة ، فإن ٢ لتر تكفي لعمل ١٢ كوب من القهوة</td> </tr> </tbody> </table>					خطأ	صواب	العبرة	✓		عدد الأسابيع في السنة > عدد الأيام في الشهر الواحد.			عدد الساعات في اسبوع أكثر من ١٥٠ ساعة .			عدد الأشهر في سنتين < عدد الساعات في يومين .			يوجد ٣٦٠٠ ثانيه في الساعه الواحدة .			إذا كان ربع لتر يكفي لعمل كوب من القهوة ، فإن ٢ لتر تكفي لعمل ١٢ كوب من القهوة
خطأ	صواب	العبرة																						
✓		عدد الأسابيع في السنة > عدد الأيام في الشهر الواحد.																						
		عدد الساعات في اسبوع أكثر من ١٥٠ ساعة .																						
		عدد الأشهر في سنتين < عدد الساعات في يومين .																						
		يوجد ٣٦٠٠ ثانيه في الساعه الواحدة .																						
		إذا كان ربع لتر يكفي لعمل كوب من القهوة ، فإن ٢ لتر تكفي لعمل ١٢ كوب من القهوة																						
[٢]	زواج بين العمودين :	<table border="1"> <tbody> <tr> <td>٣ دقائق</td> <td>٥ ساعات</td> </tr> <tr> <td>٧٠ دقيقة</td> <td>٣ ساعات و ١٠ دقائق</td> </tr> <tr> <td>١٩٠ دقيقة</td> <td>١٨٠ ثانية</td> </tr> <tr> <td>٣٠٠ دقيقة</td> <td>٤٢٠٠ ثانية</td> </tr> </tbody> </table>					٣ دقائق	٥ ساعات	٧٠ دقيقة	٣ ساعات و ١٠ دقائق	١٩٠ دقيقة	١٨٠ ثانية	٣٠٠ دقيقة	٤٢٠٠ ثانية										
٣ دقائق	٥ ساعات																							
٧٠ دقيقة	٣ ساعات و ١٠ دقائق																							
١٩٠ دقيقة	١٨٠ ثانية																							
٣٠٠ دقيقة	٤٢٠٠ ثانية																							
[١]	قطعة أرض مستطيلة الشكل مساحتها ٥٠٠ سم ^٢ حوط على كل الأبعاد التي يمكن أن تمثلها قطعة الأرض .	٢٥ سم ، ١٠ سم	٢٥ سم ، ٢٠ سم	١٠ سم ، ٥٠ سم	٢٠ سم ، ٧ سم																			
[١]	استغرق فيصل في مذكراته لاختبار مادة الرياضيات ٣ ساعات و ٢٠ دقيقة حوط الوقت المستغرق بالدقائق:	١٤٠ دقيقة	١٨٠ دقيقة	٢٠٠ دقيقة	٢٢٠ دقيقة																			
[١]	حوط على الوقت بنظام ١٢ ساعة الذي تشير إليه الساعة الرقمية المقابلة .	١١:٢٣ ص	٣:٢٣ م	١١:٢٣ م	٢:٢٣ م																			
[١]	صنع مصنع فطيرة كبيرة وأراد تقسيمها على ٣٠ شخص بالتساوي نصيب كل واحد منهم ١٥ غم فكم تكون كتلة الفطيرة بالكيلوغرام تساوي _____ كغم																							

الجدول التالي يوضح التوقيت في ١٢ مدينة مختلفة حول العالم				(٢٢)
٠٢:٤٤	نيو أوريلانز	٠٤:٤٤	هاليفاكس	١٢:٤٤
٠٣:٤٤	نيويورك	١٥:٤٤	هانوي	١١:٤٤
١٠:٤٤	أوديسا	١٠:٤٤	هارير	١٩:٤٤
٠٩:٤٤	أوسلو	٠٤:٤٤	هافانا	١١:٤٤
[١]	(أ) نيو أوريلانز ونيويورك تق في أمريكا ، ما الفرق في التوقيت بينهما ؟ _____			
[١]	(ب) أدليد تقع في استراليا وأوسلو تقع في نورواي ، بكم ساعة تتقدم أدليد عن أوسلو ؟ _____			
[١]	(ج) عندما تكون الساعة ٨:٤٥ صباحا في مسقط فماذا تكون الساعة في أدليد ؟ _____			
[١]	(د) عندما تكون الساعة ٨:٤٥ مساءً في مسقط فماذا تكون الساعة في نيويورك ؟ _____			
رتب الأوقات التالية من الأصغر إلى الأكبر .				(٢٣)
[١]	١٣ يوم	نصف شهر	١٥٠ ساعة	أسبوعان

	الأكبر			الأصغر
إذا كانت كتلة محمود ٢٥٩٠٠ جرام ، فما كتلته بالكيلوجرام ؟				(٢٤)
[١]	٢٥٩٠ كغم	٢٥٩ كغم	٢٥,٩ كغم	٢,٥٩ كغم
قارورة حليب سعتها ٣ لترات فما سعتها بالمليتر ؟				(٢٥)
[١]	٣٠٠٠٠٠ مل	٣٠٠٠٠ مل	٣٠٠ مل	٣٠ مل

[١]	<p>ضع دائرة حول الإجابة الصحيحة كتلة الجسم الذي يعرضها الميزان المقابل</p>  <p>٩٠٠ غرام ٧٥٠ غرام ٧٠٠ غرام ١٧٥٠ غرام</p>	(٢٦)									
[٢]	<p>أحسب مساحة الشكل المقابل محيط الشكل = مساحة الشكل =</p> 	(٢٧)									
[١]	<p>رتب تصاعدياً : أسبوع ٦٠٠ دقيقة ٥ أيام ١٠٠ ساعة</p> <p>الأصغر الأكبر</p>	(٢٨)									
[١]	<p>أكمل الجدول التالي :</p> <table border="1" data-bbox="232 1318 1377 1444"> <thead> <tr> <th>طول المستطيل</th> <th>عرض المستطيل</th> <th>مساحة المستطيل</th> </tr> </thead> <tbody> <tr> <td>٤ سم</td> <td>٣ سم</td> <td></td> </tr> <tr> <td>٨ سم</td> <td></td> <td>٤٠ سم^٢</td> </tr> </tbody> </table>	طول المستطيل	عرض المستطيل	مساحة المستطيل	٤ سم	٣ سم		٨ سم		٤٠ سم ^٢	(٢٩)
طول المستطيل	عرض المستطيل	مساحة المستطيل									
٤ سم	٣ سم										
٨ سم		٤٠ سم ^٢									
[١]	<p>يطهو سالم المكرونة حيث يحتاج ٤٠٠ غرام لتكفي ٤ أشخاص فكم غراما يحتاج لعمل وجبة تكفي ١٠ أشخاص الأجابة :</p> <p>_____ غرام</p>	(٣٠)									

م	الأجابة																		
١	ساعتان																		
٢	٩٥٠٠ غم																		
٣	ساعة ونصف																		
٤	أ) ٦٥٠٠ غم (ب) ١,٢ كغم (ج) ٧٥٠ مل (د) ٠,٣٢٩ ل																		
٥	لتر <u>مليتر</u> كيلو غرام غرام																		
٦	٢ ساعة																		
٧	١٠:١٥																		
٨	المحيط = ٣ + ٦ + ٩ + ٣ + ٨ = ٢٩ سم المساحة = (٣ × ٦) + (٨ × ٣) = ٤٢ سم ^٢ <u>حل آخر للمساحة</u> المساحة = (٣ × ٩) + (٣ × ٥) = ٤٢ سم ^٢																		
٩	٨ سم																		
١٠	٥٦ يوم																		
١١	مساحة الغرفة = (١ × ٧) + (٥ × ٢) = ١٧ م ^٢ تكلفة السجاد = ١٢ × ١٧ = ٢٠٤ ريال																		
١٢	٦٢٠ غم																		
١٣	٠,٥٦ لتر																		
١٤	أ) ٣,٥٤ ل = ٣ ل + <input type="text" value="٥٤٠"/> مل ب) ٥٧٠,٦ غم = <input type="text" value="٥"/> كغم + ٧٠,٦ غم .																		
١٥	٠,٠٤٥٣٧ ٤٥,٣٧ ٤,٥٣٧ <u>٤٥٣٧٠</u>																		
١٦	<table border="1"> <thead> <tr> <th>العبرة</th> <th>صواب</th> <th>خطأ</th> </tr> </thead> <tbody> <tr> <td>عدد الأسابيع في السنة > عدد الأيام في الشهر الواحد.</td> <td></td> <td>✓</td> </tr> <tr> <td>عدد الساعات في اسبوع أكثر من ١٥٠ ساعة .</td> <td>✓</td> <td></td> </tr> <tr> <td>عدد الأشهر في سنتين < عدد الساعات في يومين .</td> <td></td> <td>✓</td> </tr> <tr> <td>يوجد ٣٦٠٠ ثانيه في الساعه الواحدة .</td> <td>✓</td> <td></td> </tr> <tr> <td>إذا كان ربع لتر يكفي لعمل كوب من القهوة ، فإن ٢ لتر تكفي لعمل ١٢ كوب من القهوة</td> <td>✓</td> <td></td> </tr> </tbody> </table>	العبرة	صواب	خطأ	عدد الأسابيع في السنة > عدد الأيام في الشهر الواحد.		✓	عدد الساعات في اسبوع أكثر من ١٥٠ ساعة .	✓		عدد الأشهر في سنتين < عدد الساعات في يومين .		✓	يوجد ٣٦٠٠ ثانيه في الساعه الواحدة .	✓		إذا كان ربع لتر يكفي لعمل كوب من القهوة ، فإن ٢ لتر تكفي لعمل ١٢ كوب من القهوة	✓	
العبرة	صواب	خطأ																	
عدد الأسابيع في السنة > عدد الأيام في الشهر الواحد.		✓																	
عدد الساعات في اسبوع أكثر من ١٥٠ ساعة .	✓																		
عدد الأشهر في سنتين < عدد الساعات في يومين .		✓																	
يوجد ٣٦٠٠ ثانيه في الساعه الواحدة .	✓																		
إذا كان ربع لتر يكفي لعمل كوب من القهوة ، فإن ٢ لتر تكفي لعمل ١٢ كوب من القهوة	✓																		

١٧	<div style="display: flex; justify-content: space-around;"> <div style="border: 1px solid black; padding: 5px;">٣ دقائق</div> <div style="border: 1px solid black; padding: 5px;">٥ ساعات</div> </div> <div style="display: flex; justify-content: space-around; margin-top: 10px;"> <div style="border: 1px solid black; padding: 5px;">٧٠ دقيقة</div> <div style="border: 1px solid black; padding: 5px;">٣ ساعات و ١٠ دقائق</div> </div> <div style="display: flex; justify-content: space-around; margin-top: 10px;"> <div style="border: 1px solid black; padding: 5px;">١٩٠ دقيقة</div> <div style="border: 1px solid black; padding: 5px;">١٨٠ ثانية</div> </div> <div style="display: flex; justify-content: space-around; margin-top: 10px;"> <div style="border: 1px solid black; padding: 5px;">٣٠٠ دقيقة</div> <div style="border: 1px solid black; padding: 5px;">٤٢٠٠ ثانية</div> </div>
١٨	<div style="display: flex; justify-content: space-around;"> <div style="border: 1px solid black; border-radius: 50%; padding: 5px;">٢٥ سم ، ١٠ سم</div> <div style="border: 1px solid black; border-radius: 50%; padding: 5px;">٢٥ سم ، ٢٠ سم</div> <div style="border: 1px solid black; border-radius: 50%; padding: 5px;">١٠ سم ، ٥٠ سم</div> <div style="border: 1px solid black; padding: 5px;">٢٠ سم ، ٧ سم</div> </div>
١٩	<div style="display: flex; justify-content: space-around;"> <div style="border: 1px solid black; border-radius: 50%; padding: 5px;">٢٠٠ دقيقة</div> <div style="border: 1px solid black; padding: 5px;">١٨٠ دقيقة</div> <div style="border: 1px solid black; padding: 5px;">١٤٠ دقيقة</div> <div style="border: 1px solid black; padding: 5px;">٢٢٠ دقيقة</div> </div>
٢٠	<div style="display: flex; justify-content: space-around;"> <div style="border: 1px solid black; border-radius: 50%; padding: 5px;">١١:٢٣ م</div> <div style="border: 1px solid black; padding: 5px;">٣:٢٣ م</div> <div style="border: 1px solid black; padding: 5px;">٣:٢٣ م</div> <div style="border: 1px solid black; padding: 5px;">١١:٢٣ ص</div> </div>
٢١	٠,٤٥ كغم
٢٢	<div style="display: flex; justify-content: space-around;"> <div style="border: 1px solid black; padding: 5px;">١٠ ساعات (ب)</div> <div style="border: 1px solid black; padding: 5px;">١٥:٤٥ (ج)</div> <div style="border: 1px solid black; padding: 5px;">١٧:٤٥ (د)</div> <div style="border: 1px solid black; padding: 5px;">(أ) ساعة</div> </div>
٢٣	<div style="display: flex; justify-content: space-around;"> <div style="border: 1px solid black; padding: 5px;">١٥٠ ساعة</div> <div style="border: 1px solid black; padding: 5px;">نصف شهر</div> <div style="border: 1px solid black; padding: 5px;">١٣ يوم</div> <div style="border: 1px solid black; padding: 5px;">أسبوعان</div> </div> <div style="display: flex; justify-content: space-around; margin-top: 10px;"> <div style="border: 1px solid black; padding: 5px;">١٥ ساعة الأصغر</div> <div style="border: 1px solid black; padding: 5px;">١٣ يوم</div> <div style="border: 1px solid black; padding: 5px;">أسبوعان</div> <div style="border: 1px solid black; padding: 5px;">نصف شهر الأكبر</div> </div>
٢٤	<div style="display: flex; justify-content: space-around;"> <div style="border: 1px solid black; border-radius: 50%; padding: 5px;">٢٥,٩ كغم</div> <div style="border: 1px solid black; padding: 5px;">٢٥٩ كغم</div> <div style="border: 1px solid black; padding: 5px;">٢٥٩ كغم</div> <div style="border: 1px solid black; padding: 5px;">٢,٥٩ كغم</div> </div>
٢٥	<div style="display: flex; justify-content: space-around;"> <div style="border: 1px solid black; border-radius: 50%; padding: 5px;">٣٠٠ مل</div> <div style="border: 1px solid black; padding: 5px;">٣٠٠ مل</div> <div style="border: 1px solid black; padding: 5px;">٣٠٠ مل</div> <div style="border: 1px solid black; padding: 5px;">٣٠٠٠٠ مل</div> </div>
٢٦	<div style="display: flex; justify-content: space-around;"> <div style="border: 1px solid black; border-radius: 50%; padding: 5px;">٧٥٠ غرام</div> <div style="border: 1px solid black; padding: 5px;">٧٠٠ غرام</div> <div style="border: 1px solid black; padding: 5px;">١٧٥٠ غرام</div> <div style="border: 1px solid black; padding: 5px;">٩٠٠ غرام</div> </div>
٢٧	<p>محيط الشكل = ٣٦ سم = ٣ + ٣ + ٤ + ٣ + ٣ + ١٠ + ٥ + ٥</p> <p>المساحة = (٣ × ٥) + (١٠ × ٢) + (٤ × ٥) = ٥٥ سم^٢</p>
٢٨	<div style="display: flex; justify-content: space-around;"> <div style="border: 1px solid black; padding: 5px;">٦٠٠ دقيقة</div> <div style="border: 1px solid black; padding: 5px;">٥ أيام</div> <div style="border: 1px solid black; padding: 5px;">١٠٠ ساعة</div> <div style="border: 1px solid black; padding: 5px;">أسبوع</div> </div> <div style="display: flex; justify-content: space-around; margin-top: 10px;"> <div style="border: 1px solid black; padding: 5px;">٦٠٠ دقيقة الأصغر</div> <div style="border: 1px solid black; padding: 5px;">١٠٠ ساعة</div> <div style="border: 1px solid black; padding: 5px;">٥ أيام</div> <div style="border: 1px solid black; padding: 5px;">أسبوع الأكبر</div> </div>

	مساحة المستطيل	عرض المستطيل	طول المستطيل	٢٩
	٢ سم	٣ سم	٤ سم	
	٤٠ سم	٥ سم	٨ سم	
	١٠٠٠ غرام			٣٠