

تم تحميل هذا الملف من موقع المناهج العُمانية



* للحصول على أوراق عمل لجميع الصفوف وجميع المواد اضغط هنا

<https://almanahj.com/om>

* للحصول على أوراق عمل لجميع مواد الصف السادس اضغط هنا

<https://almanahj.com/om/6>

* للحصول على جميع أوراق الصف السادس في مادة رياضيات ولجميع الفصول, اضغط هنا

<https://almanahj.com/om/6math>

* للحصول على أوراق عمل لجميع مواد الصف السادس في مادة رياضيات الخاصة بالفصل الثاني اضغط هنا

<https://almanahj.com/om/6math2>

* لتحميل كتب جميع المواد في جميع الفصول للصف السادس اضغط هنا

<https://almanahj.com/om/grade6>

* لتحميل جميع ملفات المدرس لطفول العجيلي اضغط هنا

للتحدث إلى بوت على تلغرام: اضغط هنا

https://t.me/omcourse_bot

وزارة التربية والتعليم بسلطنة عمان

المديرية العامة للتربية والتعليم بمحافظة ظفار

مدرسة الراية للتعليم الأساسي (٩-٥)

نماذج أسئلة اختبارات فصلية للصف السادس في مادة الرياضيات

منهج كامبردج

أ. طفول بنت عبدالله العجيلي

٢٠١٨/٢٠١٩ م

...../الاسم/

/الصف/

أسئلة الاختبارات مترجمة بتصريف من اختبارات كامبردج من المواقع /

<https://www.cambridgeinternational.org>

<https://www.intereseducation.com/>

اختبار ١

ضعف
العدد هو
١٤,٤

١ (فاطمة تفكر في عدد وتقول) اكتب العدد الذي تفكر فيه فاطمة.

[١] _____

٢ (اكتب كل من الأعداد التالية في مكانه على خط الأعداد (توجد مربعات إضافية).

٩٤٨٢

٩٨٤٢

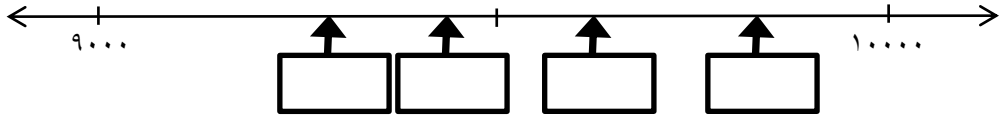

[١]

٣ (أكمل الفراغ بالعدد المناسب:

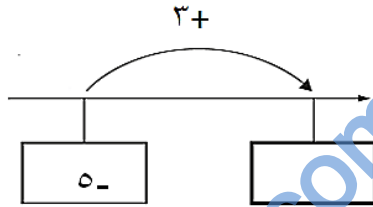

[١]

٤ (حوطي جميع عوامل العدد ٤٢ فيما يلي:

[١]

١ ٢ ٣ ٤ ٥ ٦ ٧

٥ (متتالية تبدأ بالعدد ٣٠٠ ويتم طرح العدد ٤٠ في كل مرة

٣٠٠ ٢٦٠ ٢٢٠ ١٨٠ ...

[١]

اكتب أول عدد أقل من الصفر في المتتالية

[١]

٦ (أكمل الفراغ بالعدد المناسب $١ = \underline{\hspace{2cm}} + ٠,٨٥$

٧ (اكتب العدد الذي يشير إليه السهم في خط الأعداد التالي:

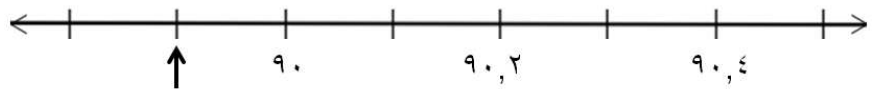

[١] _____

٨ (حوطي جميع مضاعفات العدد ٢٥ فيما يلي:

[١]

٥٥ ٣٨٠ ٦٧٥ ٧٣٠ ٢٥٠

٩ (أ- احسبي ناتج : ٧٠×٤٠٠) [١]

ب- باستخدام الحقيقة $٥٤٠ = ٦ \times ٥ \times ١٨$

أوجدني ناتج $١٢ \times ٥ \times ١٨$ [١]

١٠ (أكمل الفراغ بالعدد المناسب:

[١] $٧,٧$ جمع $٠,٣٤$ \leftarrow \square

١١ (أ- أكمل الفراغات بثلاثة أعداد كاملة مختلفة لتكون عملية الضرب صحيحة

(الأعداد يجب أن تكون أكبر من ١)

[١] $٦٠ = \square \times \square \times \square$

ب- أكمل الفراغ بأعداد كاملة لتكون عملية القسمة صحيحة

(الأعداد يجب أن تكون أكبر من ١)

[١] $٦٠ = \square \div \square$

١٢ (أكمل الفراغات في الجدول التالي :

العدد بالرموز	العدد بالكلمات
٦٤٠	ستمائة وأربعون
	سبعة آلاف وتسعمائة وستة
٢٠٧٩	

[١]

١٣ (أكمل الفراغ بوضع < أو > لتكون العبارة صحيحة:

$١١٢ \square ١٠٢$

$١١٢١ \square ١٢١١$

$٢١١١ \square ١١١٢$

[١]

١٤ (أكمل المتتالية العددية التالية:

[١] _____ ، _____ ٦٧٥ ٦٥٠ ٦٢٥

١٥ (أكمل المخطط التالي ليكون مجموع كل حافة ١٠٠٠

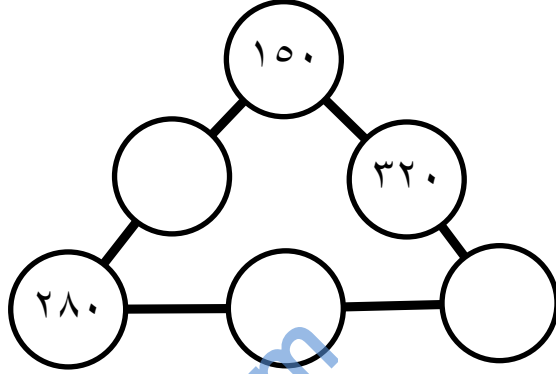

[٢]

[١] _____ ١٦ (أوجد ناتج جمع ٦,٣ و ٢,٩

[١] _____ ١٧ (أوجد الفرق بين ٢,٩ و ٦,٣

١٨ (صلي كل عملية حسابية مع الحل الصحيح

١٢٥٠٠٠

١٢٥٠٠

١٢٥٠

١٢٥

١٢,٥

١,٢٥

[١]

٠,١٢٥

$١٠ \div ١٢٥$

١٢٥×١٠٠

١٩) ما منزلة الرقم ٨ المكانية في العدد ١٣٧,٨٥

حوطي الإجابة الصحيحة

[١] مئات عشرات آحاد جزء من عشرة جزء من مائة

٢٠) احسبي 11×230

[١] _____

٢١) استخدم الأعداد التالية لإكمال الفراغات لتكون العبارة صحيحة

٢ ٤ ٥ ٨

[١] $10 = \square, \square + \square, \square$

٢٢) اكتب الوقت الموضح بالشكل التالي بنظام ٢٤ ساعة



نهاية الدراسة مساءً
في المدرسة

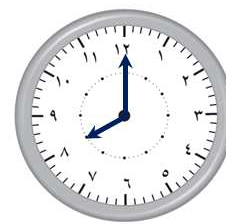

بداية الدراسة صباحاً
في المدرسة

[١] تبتدأ الدراسة _____ تنتهي الدراسة _____

٢٣) اكتب عوامل العدد ٤٨ في الفراغات المناسبة (تم حل الأول كمثال)

$48 = \square \times \square$

$48 = \square \times \square$

$48 = \square \times \square$

[١]

٢٤) جنى تشرب كأس ماء

أ - حوطي التقدير المناسب لسعة الكأس

٢٥ لتر ٢,٥ لتر ٠,٢٥ لتر ٠,٠٢٥ لتر [١]

ب - اكتبى الحل فى أ بالمليمتر _____ مل [١]

٢٥) قطعة شريط قماشى طولها ٢,٢٥ متراً ، تم قطعها لنصفين .

كم طول نصف الشريط؟ _____ [١]

٢٦) أكملى الفراغ فيما يلى:

المنشور الثلاثى فيه _____ أوجه

رؤوس _____

حواف _____ [٢]

٢٧) القاعدة للمتتالية التالية هى اجمع ١ ثم اقسم على ٢

أكملى الفراغ بالعدد المناسب

[٢] ١,٥ ٢ ٣ ٥

٢٨) احسبى ناتج ٤٦,٣ + ٨,٠٩ + ١١٧

[١] _____

٢٩) اكتبى الأطوال التالية بالترتيب بدءاً من الأكبر

٦ م ٦ ملم ٦ كم ٦ سم

[١] _____

الأصغر

الأكبر

٣٠ (تأملي شكل فن التالي:

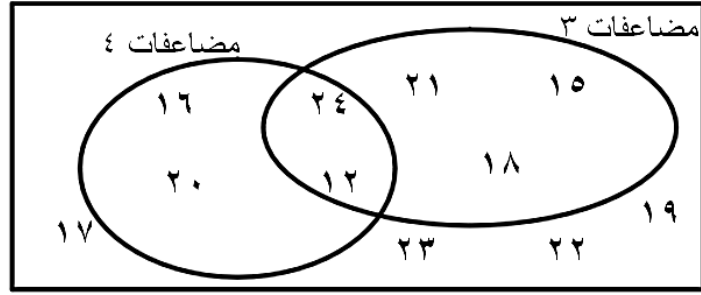

أ - اكتب المضاعفات المشتركة للعددين ٣ و ٤ من الشكل [١] _____

ب - اكتب مضاعف مشترك للعددين ٣ و ٤ يكون أكبر من ٥٠ [١] _____

٣١ (فاطمة تريد أن تحسب $٥ \times ١٣ \times ٤$ وقالت

أولاً سوف اضرب ٥ في ٤ ثم
اضرب الناتج في ١٣

هل ستحصل فاطمة على الحل الصحيح

لا

نعم

فسري إجابتك _____

[١] _____

٣٢ (أ - تباع دفاتر في رزم تتكون من ١٦ دفتر ، المدرسة تحتاج ٣٨٤ دفتر لطلابها.

كم رزمة ستحتاج المدرسة أن تشتريها؟

[١] _____

ب - علبة أقلام رصاص قيمتها ١,٠٥٠ ريال عماني، المعلمة اشترت ١٦ علبة. كم المبلغ الذي ستدفعه؟

[١] _____

١ (اكتبى العدد ٣٢٠٩٠٥ بالكلمات

[١] _____

٢ (حوطى جميع مضاعفات العدد ٢٥

[١]

٤٥٠ ٥٠٠ ٥٤٠ ٥٧٥ ٦١٥



[١]

[١]

٣ (من الشكل المقابل

أ - قيسى أطول ضلع بالسنتيمتر _____ سم

ب - قيسى أقصر ضلع بالمليمتر _____ ملم

٤ (رحمة اشترت زوج قفازات وشال وقبعة



[١] _____

أ - كم ستكون التكلفة الاجمالية؟

[١] _____

ب - كم يتبقى لها إذا دفعت ٢٠ ريال؟

٨ ٦ ٥

٥ (سامية استخدمت ثلاثة بطاقات أرقام لتكون عدد من ثلاثة منازل

وعندما قربت العدد لأقرب مائة كان الناتج ٦٠٠ ، ما العدد الذي كونته سامية؟

[١] _____

١١) لدينا المتتالية العددية ٩ ١٤ ١٩ ٢٤

أ - اكتبى العدد الذي يلي العدد ٢٤ في المتتالية. [١] _____

ب - اكتبى العدد الذي يسبق العدد ٩ في المتتالية. [١] _____

ج - ما هي القاعدة لإيجاد العدد التالي في المتتالية؟ [١] _____

١٢) سلوى تضع ٣ قطع حلوى في علبة الغداء لتأكلها كل يوم في المدرسة ، كم ستأكل من قطع الحلوى خلال ٥ أيام؟ [١] _____

١٣) أكمل العبارات التالية
 ١ م = _____ سم
 ١ م = _____ ملم [١] _____

١٤) إبريق يسع ١,٥ لتر من الحليب، كم يسع بالمليتر من الحليب؟ [١] _____

١٥) سلمى اشتركت في حصص تعلم السباحة لمدة ستة أسابيع، الحصص كل يوم اثنين ، أول حصة ستكون يوم الاثنين بتاريخ ٧ يناير

يناير						
الأحد	الاثنين	الثلاثاء	الأربعاء	الخميس	الجمعة	السبت
		١	٢	٣	٤	٥
٦	٧	٨	٩	١٠	١١	١٢
١٣	١٤	١٥	١٦	١٧	١٨	١٩
٢٠	٢١	٢٢	٢٣	٢٤	٢٥	٢٦
٢٧	٢٨	٢٩	٣٠	٣١		

ما هو تاريخ آخر حصة؟ [١] _____

١٦) ليلي وضعت أقراص عد فوق بعض الأعداد في لوحة المائة

١٠	٩	٨	●	٦	●	٤	●	●	١
٢٠	●	١٨	●	١٦	١٥	١٤	●	١٢	●
٣٠									٤١

أ - ما نوع الأعداد التي قامت ليلي بتغطيتها؟ [١] _____

ب - العدد ٤٧ سيكون أيضا مغطى ، ما العدد التالي بعد ٤٧ الذي سيكون مغطى؟

[١] _____

١٧) بالأسفل عبارات عن الأعداد الزوجية والفردية ، لكل عبارة حددي إذا كانت صح أم خطأ (تم حل الأولى كمثال)

خطأ	فردى + زوجى = فردى = فردى
	فردى - زوجى = فردى = زوجى
	فردى - زوجى + فردى = فردى
	فردى + زوجى - فردى = زوجى

[١]

١٨) محمد لديه ١٧٩٢ قميص رياضة يبيعهها في محل ، قيمة القميص ٣ ريال. كم مجموع مبيعاته إذا باعها كلها؟

[١] _____

١٩) بالشكل المقابل مستطيل

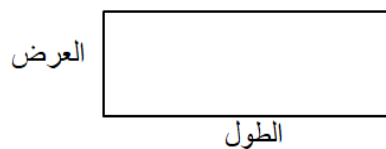

أ - قاعدة حساب مساحة المستطيل هي الطول × العرض

[١] _____ اكتبى القاعدة بدون كلمات حيث الطول = ل والعرض = ض

ب - اكتبى قاعدة لحساب محيط المستطيل حيث الطول = ل والعرض = ض

[١] _____

٢٠) عائلة تضم الأب والأم وولدان ستذهب في رحلة استجمام قاموا بتوفير مبلغ ٢٠٠٠ ريال وتكلفة الرحلة ١٧٠٠ ريال والمتبقي سيقسم بينهم بالتساوي كمصروف للرحلة .

كم سيكون نصيب كل واحد منهم (وضحي خطوات الحل)

[٢]

٢١) مدرسة ماريا فيها ١٦٠ طالب، كل الطلاب يستخدمون الباص للذهاب إلى المدرسة، كل باص يسع ٢٥ طالب ، كم باص تحتاجه المدرسة لنقل طلابها؟

[١]

٢٢) أ - قاسم يرغب ببناء سياج حول مزرعته، محيط المزرعة ٤٣,٤٨ متر ، السياج يأتي بطول ١ متر ، قربي ٤٣,٤٨ لأقرب متر كامل.

[١]

ب - ياسمين ترغب ببناء سياج حول مزرعتها ، محيط المزرعة ٥٦,٧٦ متر ، وجدت ياسمين محل سيقوم بقطع خشب السياج بطول لأقرب ١٠ سم ، قربي ٥٦,٧٦ متر لأقرب جزء ممكن .

[١]

٢٣) أكمل الفراغ بالعدد المناسب

$$[١] \quad ٣٦ \times \square = (٣٦ \times ٦) + (٣٦ \times ١٠)$$

٢٤) رتب الأعداد التالية بدءاً من الأصغر

٢,٥٣ ٢,٣ ٢,٣٥ ٢,٥ ٣,٥٢

[١]

الأكبر

الأصغر

٢٥) أكمل العمليات الحسابية التالية:

$$3,53 = 5,92 - \square$$

$$15,8 = \square + 6,7$$

$$1,34 = \square - 2,5$$

[٢]

٢٦) أكمل الفراغ بوضع < أو > أو = لتكون العبارة صحيحة:

$$344,23 \square 50,6 + 293,73$$

$$5 \times 37,44 \square 8 \times 23,4$$

$$12 \div 1020 \square 9 \div 756$$

[٢]

٢٧) لطيفة تبلغ من العمر ١٩ سنة ، وأخوها أحمد يصغرها بأربع سنوات ، ووالدها يبلغ عمره ضعف عمر أحمد مضافاً إليه عمر لطيفة. كم يبلغ عمر والد لطيفة؟
(وضحي خطوات الحل)

[٣]

٢٨) ارسمي زاوية قياسها ١١٧° .

[١]

٥ (عادة لديها ترمومتر لقياس الحرارة في حديقتها، كم درجة الحرارة في حديقتها؟

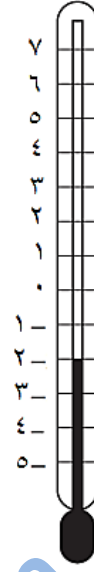

[١] _____

٦ (فاطمة تقف مواجهة للشمال ، دارت حول نفسها باتجاه عقارب الساعة بمقدار ٣ زوايا قائمة. بأي اتجاه تواجه الآن؟

[١] _____

٧ (ارسمي الشكل التالي بدوران ٩٠° مع اتجاه عقارب الساعة حول النقطة أ .

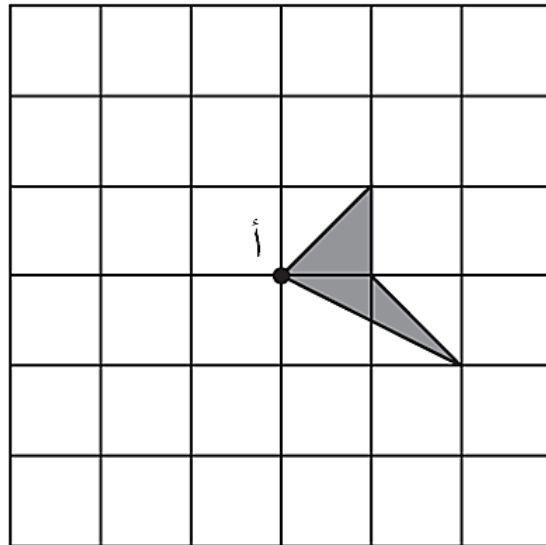

[٢] _____

٨ (تأملي النمط التالي

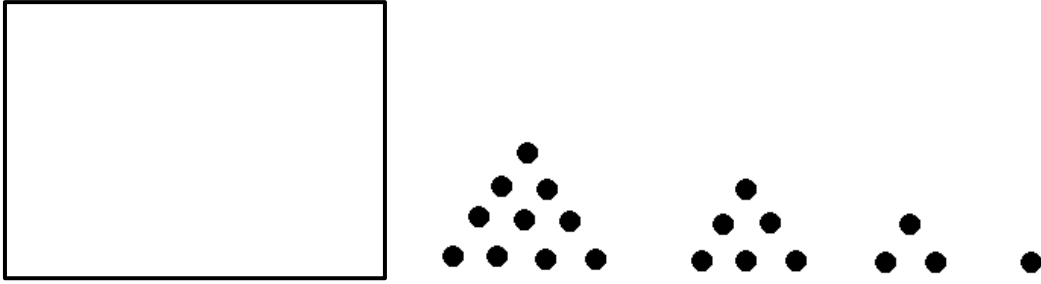

أ - ارسمي النمط الخامس في الصندوق الفارغ.

[١]

ب - فسري كيف يتشكل النمط؟

[١] _____

٩ (أمل اشترت ملابس بقيمة ١١٣,٩٤٠ ريال ، قالت منى بأنها ستدفع نصف المبلغ . كم ستدفع كل واحدة منهما؟

[١] _____

١٠ (اختاري عدد من الأعداد بالصندوق لإكمال الجدول

(تم حل الأول كمثال)

العدد	الضعف
١٠	٢٠
٥٧	
٦٠٠	
٧٠٠	

١٢٠	١٢٠٠
١١٤	١٤٠
١٤٠٠	٢٠٠
٢٠	١٤٠٠٠

[٢]

١١) سالم يسافر من لندن إلى سنغافورة، طائرته تغادر لندن الساعة ٠٧:٣٠ في ١٥ مارس ، الرحلة تستغرق ١٣ ساعة، الوقت في سنغافورة يتقدم الوقت في لندن بـ ٨ ساعات متى سيصل سالم إلى سنغافورة؟

[٢]

١٢) ارسمي انسحاب للشكل التالي بمقدار ٣ وحدات لليمين و ٤ وحدات للأعلى

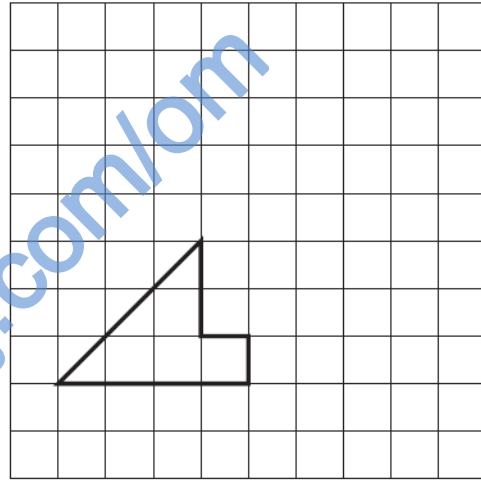

[١]

١٣) ما قياس الزاوية أ



[١] ° _____

١٤ (الباب بالشكل التالي طوله مترين.

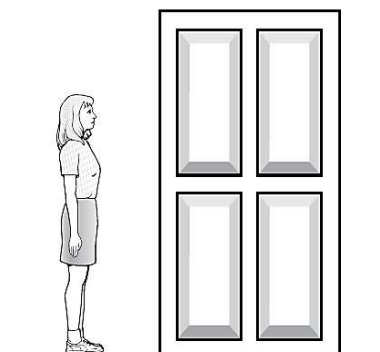

[١] _____

كم طول جني ؟

١٥ (الجو بارد جدا حيث تعيش سارة، الطلاب في صفها يلبسون الكثير من الملابس الشتوية لتدفئهم، قامت سارة بعمل مخطط كارول التالي لتظهر كم عدد الطلاب الذين يلبسون القفازات والشال

بدون شال	شال	
٨	١٠	قفازات
٢	٥	بدون قفازات

أ – كم عدد الذين يلبسون الشال؟ [١] _____

ب – كم عدد الذين يلبسون قفازات ولكن لا يلبسون شال؟ [١] _____

١٦ (تأملي المستوى الإحداثي التالي:

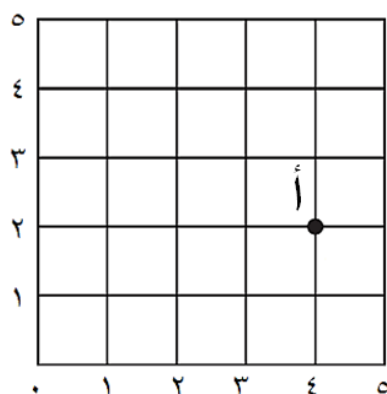

أ – ما إحداثيات النقطة أ ؟ (____ ، ____) [١]

ب – حددي النقطة (٢ ، ١) بالمستوى. [١]

١٧) الجدول التالي يوضح التوقيت في ١٢ مدينة مختلفة حول العالم

أبوظبي ١٢:٤٤	هاليفاكس ٠٤:٤٤	نيو أوريلانز ٠٢:٤٤
أديس أبابا ١١:٤٤	هانوي ١٥:٤٤	نيويورك ٠٣:٤٤
أديليد ١٩:٤٤	هارير ١٠:٤٤	أوديسا ١٠:٤٤
عدن ١١:٤٤	هافانا ٠٤:٤٤	أوسلو ٠٩:٤٤

أ - نيو أوريلانز ونيويورك تقع في أمريكا، ما الفرق في التوقيت بينها؟

[١] _____

ب - أديليد تقع في أستراليا وأوسلو تقع في نرويج، بكم ساعة تتقدم أديليد عن أوسلو؟

[١] _____

١٨) هنا مجموعتان من الأعداد، أحدهما تحوي أعداد فردية والأخرى أعداد زوجية

مجموعة أ		مجموعة ب	
٢	٦	١	٥
٨	١٢	٧	١٣
١٦	٢٨	١٥	٢٧
٣٦	٥٤	٣٩	٥٣
٨٢	٩٨	٨٣	٩٩

أي المجموعتان تحوي أعداداً زوجية

[١] _____ اشرح السبب

١٩) اكتب العوامل الأولية للعدد ٦٠ .

[١] _____

٢٠) ارسمي انعكاس الشكل حول المحور الموضح

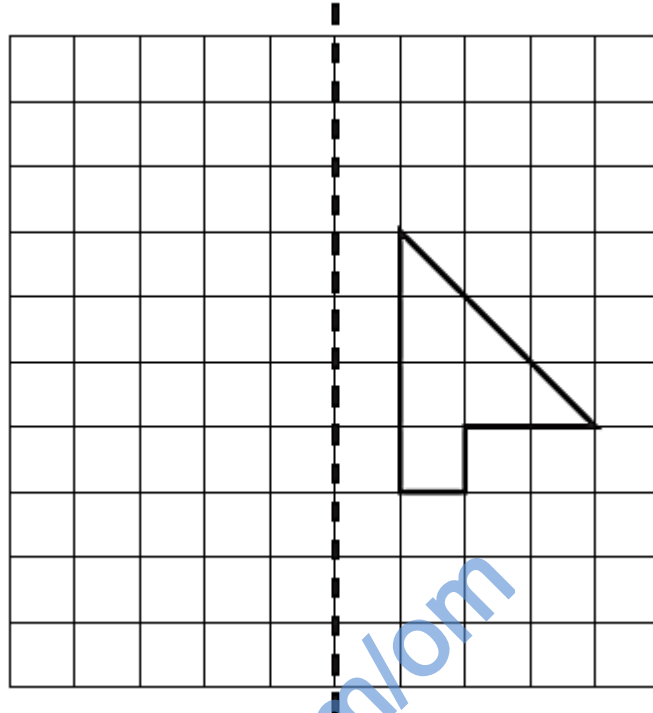

[١]

٢١) علياء لديها ٦ علب بكل علبه ٤ كعكات ، كتبت علياء العبارة التالية لحساب مجموع الكعكات ٦×٤

أ - اكتبي طريقة مختلفة لحساب مجموع الكعكات بدون استخدام عملية الضرب

[١] _____

ب - علياء أوجدت مجموع الكعكات : ٢٤ كعكة

$$٢٤ = ٦ \times ٤$$

اكتبي عبارة باستخدام الرموز والأعداد التالية للتحقق من حل علياء

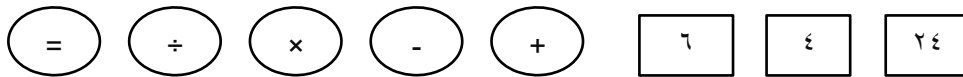

[١]

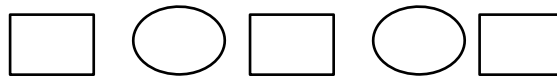

٢٢) رسمت شيماء مثلث

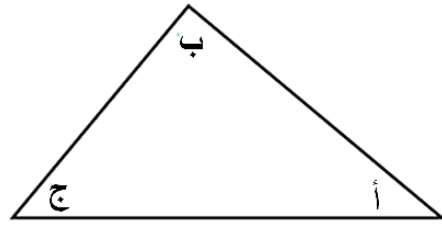

وتريد أن تحسب مجموع الزوايا في المثلث، قامت بقص زوايا المثلث ووضعتها كالتالي:

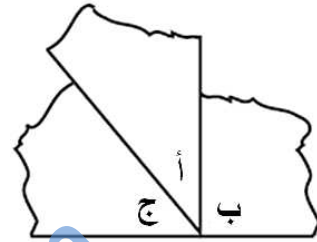

ما هو مجموع زوايا المثلث؟

_____ ° [١]

٢٣) المستطيل أ محيطه ٢٠ سم ومساحته ٢١ سم^٢

والمستطيل ب محيطه ٢٠ سم ومساحته ٢٤ سم^٢

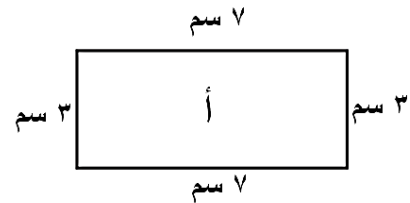
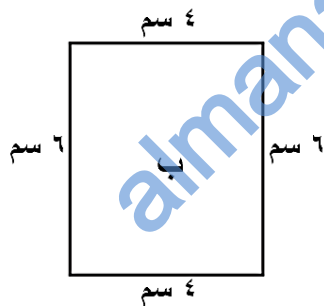

تم استخدام المستطيلات السابقة لتكوين الشكل التالي:

أ - احسبي محيط الشكل الجديد.

_____ [١]

ب - احسبي مساحة الشكل الجديد.

_____ [١]

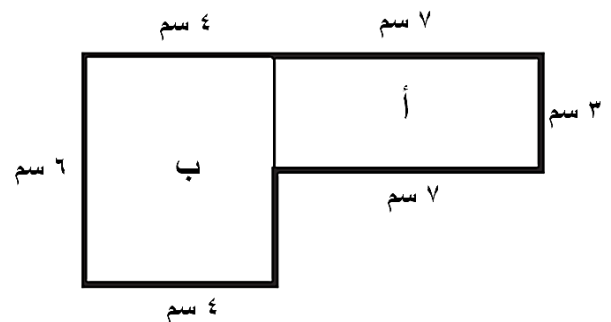

٢٤) هنا مثلثان أحدهما متطابق الضلعين والآخر متطابق الأضلاع

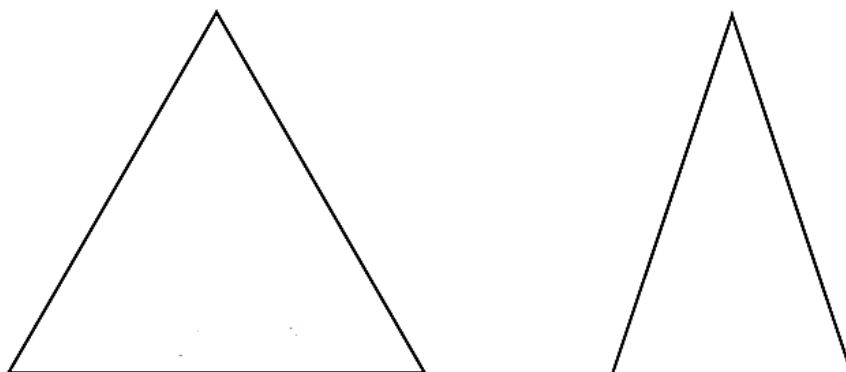

اكتبي صفتان تجعل المثلث المتطابق الضلعين مختلف عن المثلث المتطابق الأضلاع

١ _____
٢ _____ [٢]

٢٥) إيمان تدخر من مصروفها مبلغا كل أسبوع ، خلال أربعة أسابيع ادخرت ٢ ريال ، ٩ ريال ، ٧ ريال ، و ٣ ريال، قامت إيمان بحساب المجموع

$$٢١ = ٣ + ٧ + ٩ + ٢$$

تريد إيمان أن تتأكد من حلها ، اقترحي طريقة لتستخدمها إيمان للتحقق من حساباتها.

[١] _____

٢٦) فائزة توزع ٤٩ قطعة حلوى على ٥ من صديقاتها ، كل واحدة أخذت ٩ قطع حلوى وتبقى ٤ قطع ، إذا كان المتبقي سيقسم كأجزاء بينهم بالتساوي كم ستأخذ كل واحدة؟

[١] _____

٢٧) ارسمي انعكاس الشكل التالي حول خط المرآة

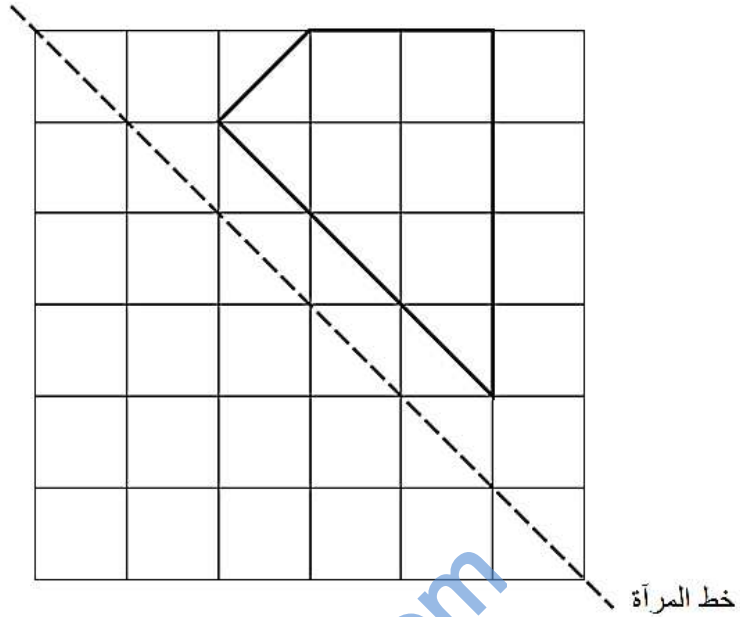

[١]

٢٨) لدينا خمسة بطاقات أرقام

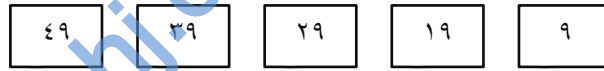

اختراري البطاقات المناسبة لإكمال العبارات التالية

- أ - من مضاعفات العدد ٣ [١] _____
- ب - عدد مربع [١] _____
- ج - عدد أولي [١] _____
- د - من عوامل العدد ٣٨ [١] _____

٢٩) أميرة تقول



أفكر في شكل هندسي ثلاثي الأبعاد، له
٥ أوجه، ٨ حواف و ٥ رؤوس.
٤ وجوه مثلثة ووجه مربع.

[١] _____

ما هو الشكل الذي تفكر فيه أميرة؟

١ (حولي الكسر $\frac{1}{8}$ إلى عدد عشري.

[١] _____

٢ (تأملي الشكل التالي ، ما الكسر الذي يمثل الأجزاء المظلة.

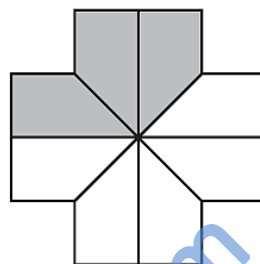

[١] _____

٣ (ضعي كل عدد كسري في مكانه المناسب على خط الأعداد

$$\frac{3}{8}, \quad 1\frac{1}{2}, \quad 2\frac{3}{4}$$

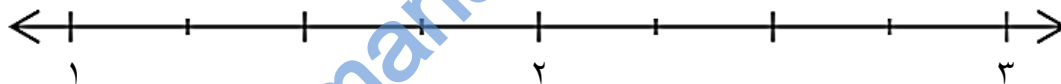

[٢] _____

٤ (المخطط التالي يوضح تحويل الريال العماني للدولار الأمريكي

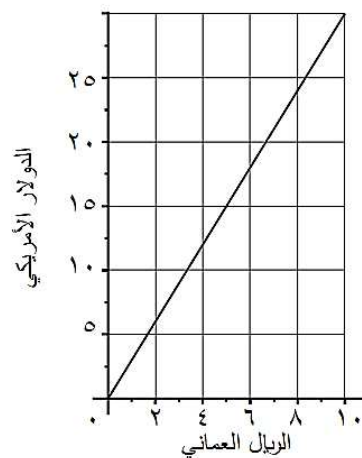

أ - أكمل العبارة:

١ ريال عماني = _____ دولار أمريكي [١]

ب - احسبي كم عدد الريالات العمانية التي تحصلين عليها عند صرف مبلغ ٥٢٠ دولار أمريكي.

[١] _____

٥ (اكتب الكسر $\frac{1}{3}$ كنسبة مئوية.

[١] _____

٦ (حوطي الكسر المكافئ للكسر $\frac{6}{10}$

[١] $\frac{16}{20}$ $\frac{3}{5}$ $\frac{24}{60}$ $\frac{60}{100}$ $\frac{2}{5}$

٧ (أروى لديها دواران سداسيان

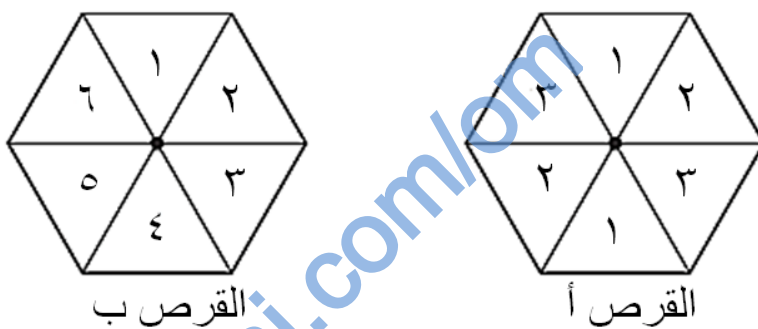

أ - ما احتمال الحصول على الرقم ٥ عند تدوير القرص أ. _____ [١]

ب - قالت أروى " من المرجح الحصول على عدد فردي عند تدوير القرص ب "

اشرح لماذا هي على خطأ

[١] _____

٨ (اكتب الكسر $\frac{10}{30}$ في أبسط صورة. _____ [١]

٩ (اكتب العدد العشري التالي في صورة عدد كسري

١,٠٨

[١] _____

١٥ (المخطط التالي يوضح المسافة التي يقطعها سالم مشيا للمدرسة والوقت المستغرق

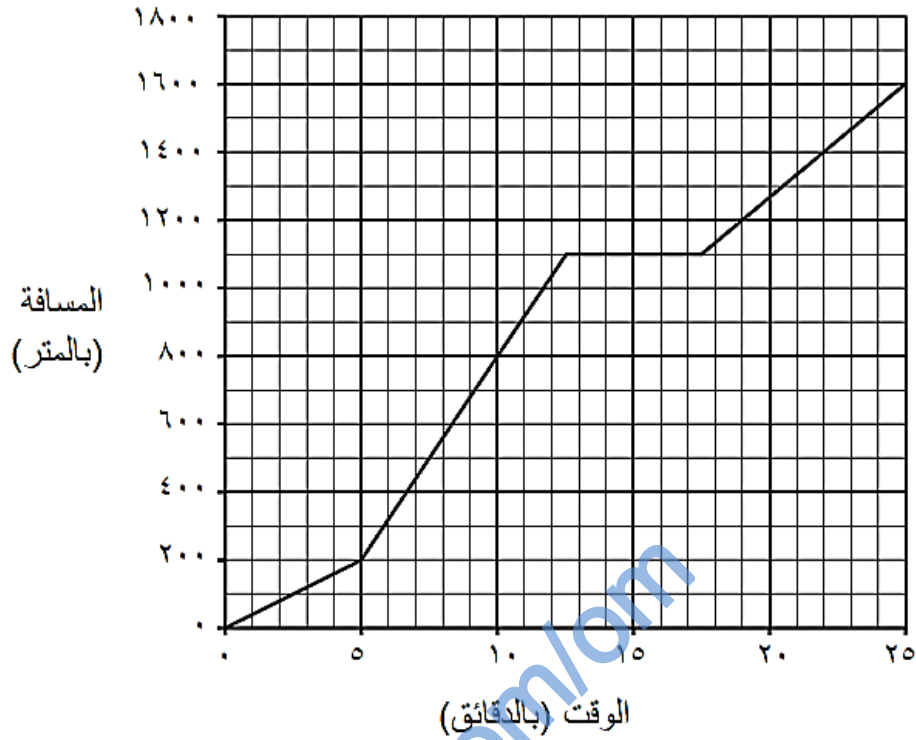

أ - كم المسافة التي قطعها سالم في العشر دقائق الأولى؟ [١] _____

ب - توقف سالم لينتظر صديقه خلال ذهابه للمدرسة ، كم الوقت الذي استغرقه في الانتظار؟

[١] _____

١٦ (يبنى قطعت زاوية 75° من دائرة ورقية

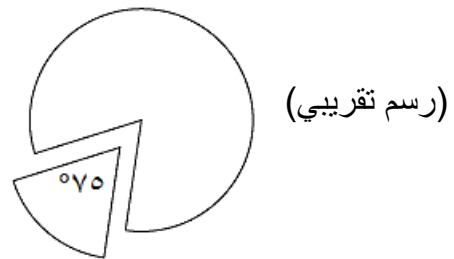

ثم قطعت مقطع آخر قياسه 130° ، ما قياس الزاوية للقطاع المتبقي؟

[١] _____

١٧) بالشكل التالي رسم ضلع واحد لمربع

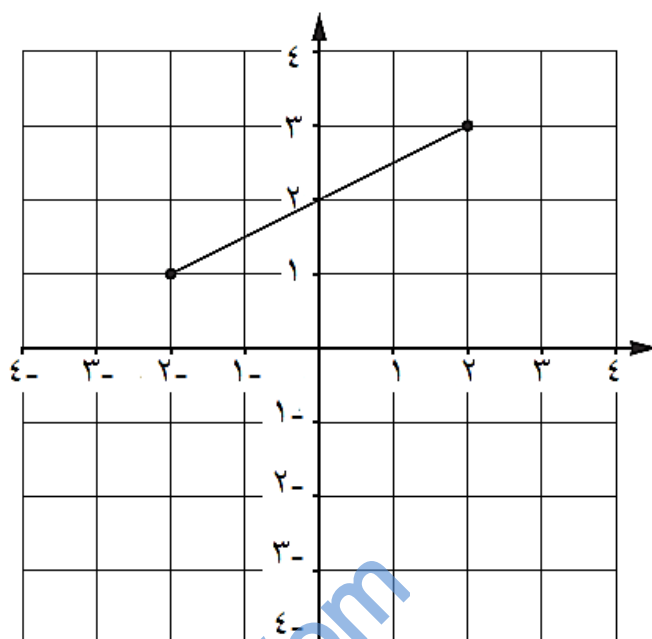

أ - الرأس الثالث للمربع يقع في النقطة (٤ ، ١) ، حددي هذه النقطة في الشكل. [١]

ب - اكتبي احداثيات الرأس الرابع للمربع.

[١] (__ ، __)

١٨) الجدول التالي يوضح درجات مريم في الاختبارات الشفوية لمادة الرياضيات

الأسبوع	الدرجة من ١٠
١	٩
٢	٧
٣	٨
٤	١٠
٥	٦

ما هو الوسط الحسابي لدرجاتها؟

[١] _____

١٩) احسبي $138 \div 5$

[١] _____

أ - اکتبي الناتج كعدد کسري .

[١] _____

ب - اکتبي الناتج کعدد عشري .

٢٠) الأعمدة البيانية التالية توضح عدد الطلاب الذين شاهدوا ثلاثة أفلام مختلفة

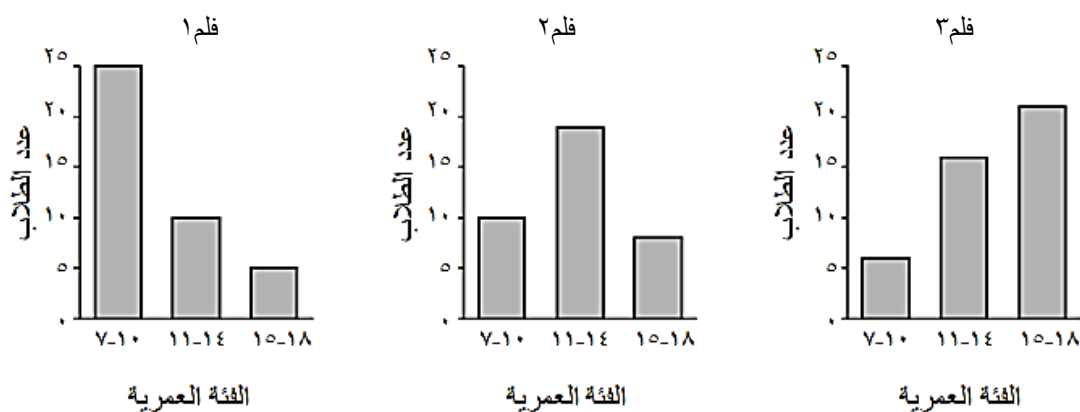

أ - كم عدد الذين شاهدوا فلم ١ ؟ [١] _____

ب - ضعي علامة (✓) بالصندوق الذي يشير إلى الفلم المفضل للفئة العمرية ١١-١٤

فلم ١

فلم ٢

فلم ٣

كل الأفلام كانت مفضلة لديهم

[١]

٢١) معطف قيمته ١٣٥ ريال ، بالتنزيلات يوجد عليه تخفيض ١٥%

ما قيمة مبلغ التخفيض؟

[١] _____

٢٢) شيماء لديها ٢٠ لعبة سيارة

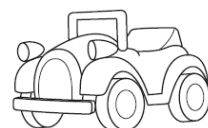

$\frac{1}{4}$ السيارات مكسورة ، ما النسبة المئوية للسيارات المكسورة؟

[١] % _____

٢٣) شريفة لديها مستطيلان متطابقان بأبعاد ١٢ سم ، ٥ سم

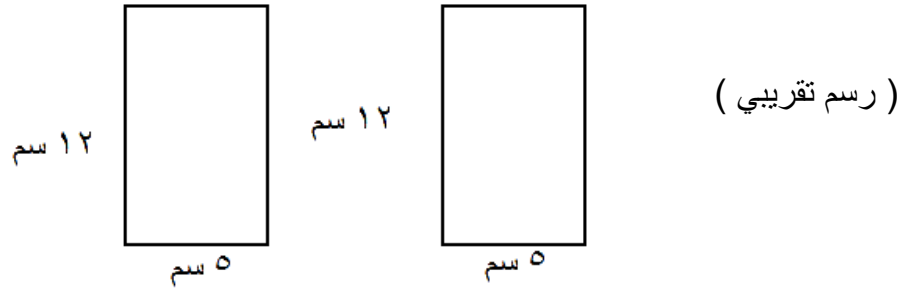

وضعتهم بالشكل التالي لتكون شكل مركب.

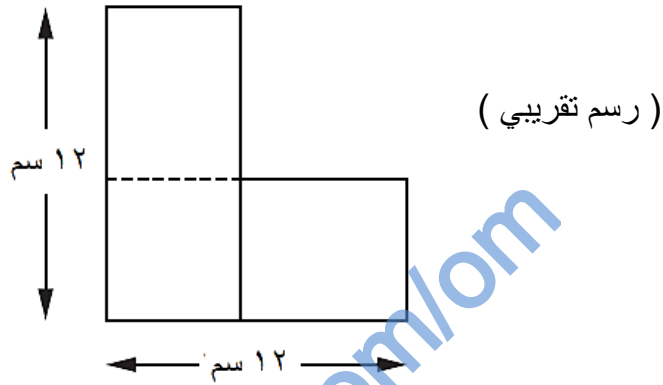

ما مساحة الشكل المركب ؟ (وضح خطوات الحل)

_____ سم^٢ [٢]

٢٤) أمينة لديها ١٧٩٢ غطاء زجاجة ، وتبيع الغطاء الواحد بسعر ٠,٣٠٠ ريال

كم ستجني من المال إذا باعتها كلها؟

(وضح خطوات الحل)

_____ ريال [١]

٢٥) حنان تحسب عدد الرسائل التي تتلقاها كل يوم ، ورسمت مخطط الأعمدة التالي

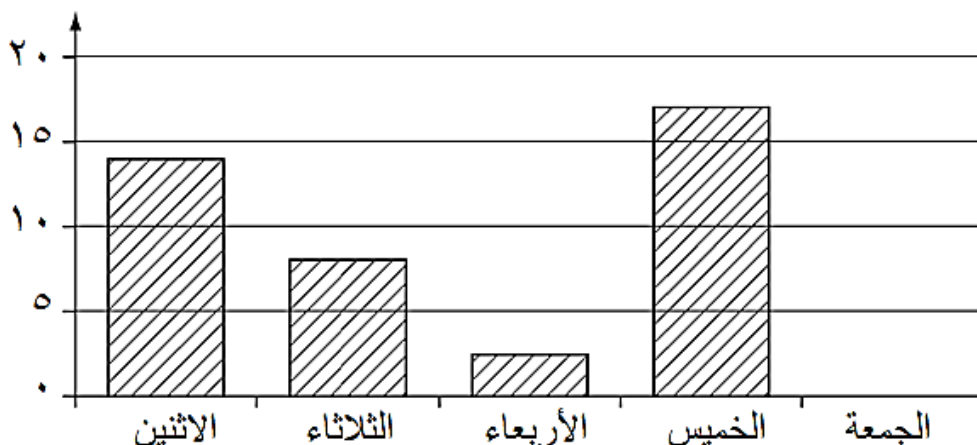

أ - كم عدد الرسائل التي تلقتها يوم الثلاثاء؟ _____ [١]

ب - تلقت حنان ٩ رسائل يوم الجمعة. أكمل رسم المخطط لتوضيح هذه المعلومة. [١]

٢٦) رتبي الكسور التالية بدءاً من الأكبر

$$\frac{7}{5} \quad \frac{3}{5} \quad \frac{13}{20}$$

[١]

الأصغر

الأكبر

٢٧) أ - ارسمي جميع خطوط التماثل للمستطيل التالي

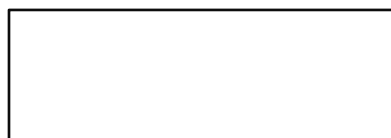

[١]

ب - أكتبي أي خاصيتين من خواص المستطيل

١. _____

٢. _____

[٢]

٢٨) عائلة صالح ستذهب في رحلة استجمام حيث تضم العائلة الأب والأم وثلاثة أطفال

الجدول التالي يوضح الأسعار للرحلة في مكتب سفريات

الشخص	السعر
شخص بالغ	٥٠٠ ريال
شخصان بالغان	٩٥٠ ريال
طفل واحد	٣٠٠ ريال
طفلان	٥٥٠ ريال

مكتب السفريات لديه العرض الخاص التالي

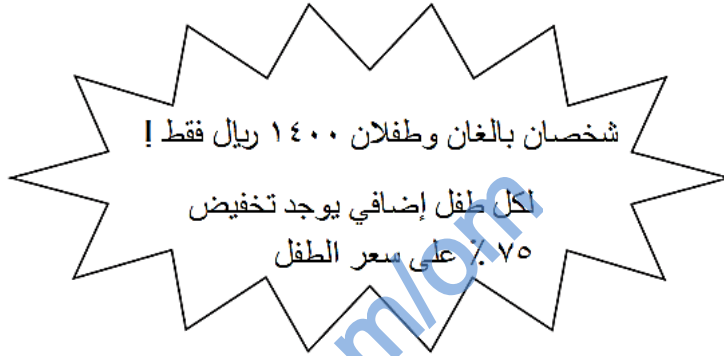

أ - بالعرض الخاص كم ستكون تكلفة الرحلة لعائلة صالح؟

(وضح خطوات الحل)

ريال [٢] _____

٢٩) يوسف في صف يحوي ٣٠ طالب

٢٠٪ من الطلاب يحبون التنس

٤٠٪ من الطلاب يحبون كرة القدم

[١] _____

أ - كم عدد الطلاب الذين يحبون التنس؟

[١] _____

ب - كم عدد الطلاب الذين يحبون كرة القدم؟

٣٠) رقية قامت بوزن بعض الأرز

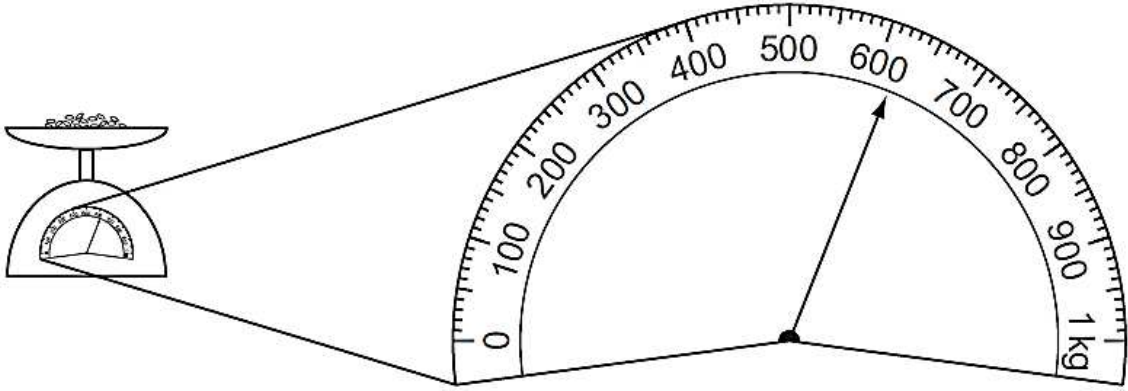

_____ جرام [١]

كم وزن الأرز؟

٣١) لينا تباع الأيسكريم ، المخطط المصور التالي يوضح عدد مبيعاتها في أسبوع

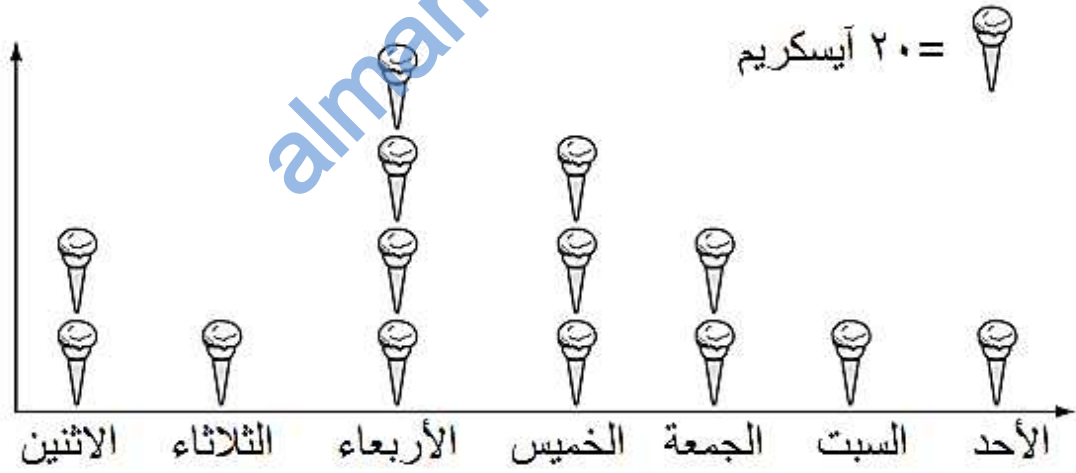

_____ [١]

كم عدد ما باعته في يوم الخميس؟

٣٢) ريم تأكل كيس من الحلوى كل يوم

هنا جدول تكراري يوضح عدد الحلوى الحمراء التي تجدها في ٢٠ كيس حلوى

عدد الحلوى الحمراء	علامات العد	التكرار
١		١
٢		٥
٣		٤
٤		٣
٥		٦
٦		٠
٧		١

اختاري مما يلي الكلمة التي تصف احتمال وجود أكثر من ٥ حلوى حمراء في كيس حلوى
(ضعي خط تحت الإجابة الصحيحة)

مؤكد مرجح فرص متساوية غير مرجح مستحيل

[١]

١ (أرسمي انعكاس الشكل على خط المرآة)

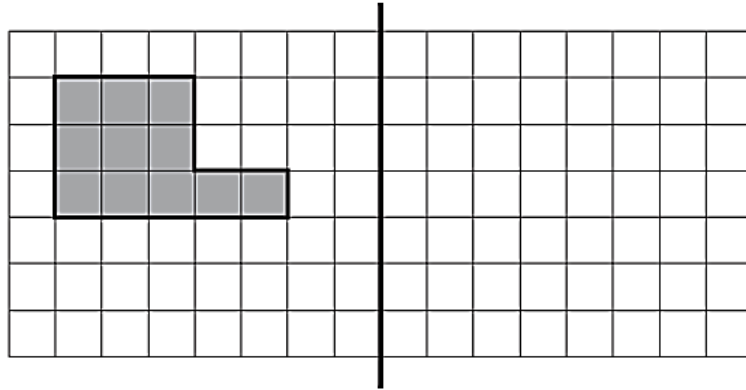

خط المرآة

[١]

٢ (جنى تحسب عدد القوارب التي تبحر في الميناء خلال ٥ أيام

الاثنين	
الثلاثاء	
الأربعاء	
الخميس	
الجمعة	

يمثل ١٠ قوارب		(مفتاح)
يمثل ٥ قوارب		

كم إجمالي عدد القوارب اللي عدتها جنى؟

[١] _____

[١]

٣ (أكملني $1 = \boxed{\quad} + \frac{1}{3}$

٤ (أكتبني الكسور التالية في أبسط صورة

_____ = $\frac{6}{12}$

[١]

_____ = $\frac{12}{15}$

٥) أ - ظللي $\frac{2}{5}$ من الشكل

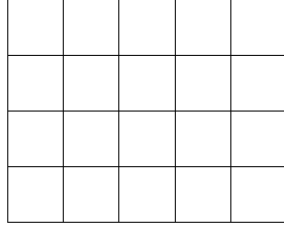

[١]

ب - ما هو الكسر الذي يمثل الجزء المظلل للشكل

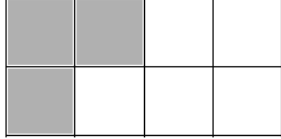

[١] _____

٦) شكل فن التالي يوضح معلومات عن طالبات أحد صفوف الصف السادس

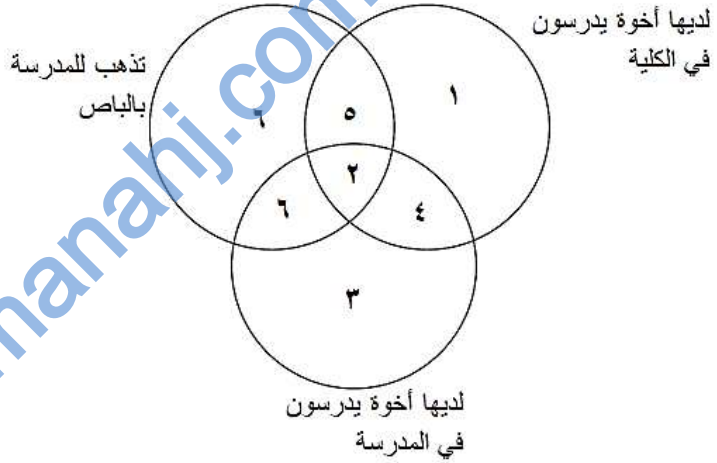

[١] _____

كم عدد الطالبات التي تذهب للمدرسة بالباص؟

٧) فاطمة لديها ٧٢ برتقالة ، تحتاج ٤ برتقالات لصنع كأس عصير برتقال طازج

كم عدد كؤوس عصير البرتقال الطازج التي تستطيع صنعها؟

[١] كأس _____

٨ (اكتبى كل الأعداد المفقودة في جدول الضرب التالي

			x
٥٤	٤٨	٤٢	
٦٣		٤٩	
٧٢	٦٤		٨

[٢]

٩ (ميرا تبيع الأيسكريم ، في أحد الأيام عملت الجدول التالي

النكهة	علامات العد	التكرار
الشوكولاتة	IIII IIII IIII IIII IIII	٢٤
الفاولة	IIII IIII IIII II	
النعناع	IIII IIII III	١٣
التوفي	IIII IIII	

[١]

أ - أكملى الخانات الفارغة في عمود التكرار بالجدول السابق.

ب - ميرا وضعت المعلومات السابقة في مخطط الأعمدة التالي

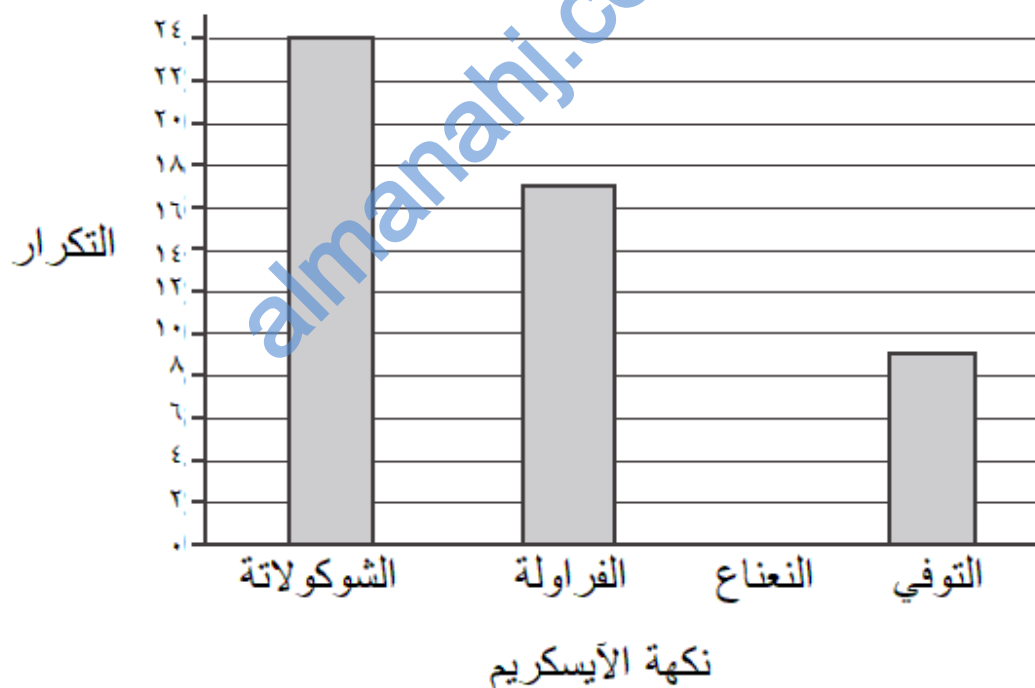

[١]

ارسمى العمود الخاص بنكهة النعناع.

١٠) أ - بالتالي كل مخطط يوضح عددين ، أحدهما في دائرة والآخر في مربع

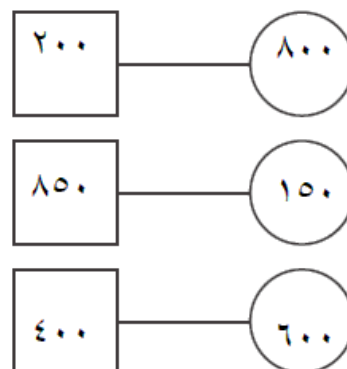

صفي العلاقة بين كل عددين

[١] _____

ب - الأعداد بالمخطط التالي لديها نفس العلاقة السابقة

أكمل الفراغ بالعدد المناسب



[١]

١١) أريام تجري اختبار رياضيات كل أسبوع في المدرسة

هنا درجات آخر ثمان اختبارات اجرتها

٣٥ ٢٨ ٤٠ ٣٧ ٣٤ ٣٥ ٣٦ ٣٥

[١] _____ أ - ما هو المنوال للدرجات؟

[١] _____ ب - ما هو المدى للدرجات؟

[١] _____ ج - ما هو الوسيط للدرجات؟

[١] _____ د - ما هو الوسط الحسابي للدرجات؟

١٢) أكمل الفراغ بالعدد المناسب

[١]

$$24 = 5 \div \square$$

١٣) ضع علامة (✓) بجانب العملية الحسابية التي تساوي $\frac{1}{4}$ العدد ١٢

4×12

$4 - 12$

$\frac{1}{4} + 12$

$4 \div 12$

$\frac{1}{4} - 12$

١٤) أ - رانيا تتحقق من العبارة التالية:

بعض المضلعات الرباعية لديها بالضبط خطين تماثل

بالشبكة التالية ارسمي شكل كمثال يوضح أن العبارة السابقة صحيحة

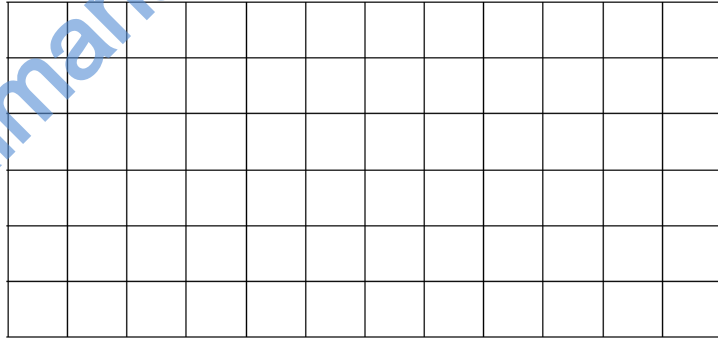

[١]

ب - ديمة تتحقق من العبارة

بعض المثلثات تحتوي بالضبط زاويتين قائمتين

فسري لماذا العبارة السابقة خاطئة

[١]

١٥) أكمل الجدول التالي

نسبة مئوية	كسر عشري	كسر اعتيادي
٥٠ %	٠,٥	$\frac{1}{2}$
	٠,٤	
		$\frac{3}{4}$

[٢]

١٦) في مربع الأعداد التالي

٧٦	٧٥	٧٤
٨٦	٨٥	٨٤
٩٦	٩٥	٩٤

[١] حوطي العدد الذي يمكن قسمته على ٧ مع باقي قسمة يساوي ١.

١٧) نموذج سيارة مصغر يمثل عُشر حجم السيارة الحقيقية، طول النموذج ٤٢ سم



ما هو طول السيارة الحقيقية بالسنتيمتر؟

[١] _____

١٨ (بالشبكة التالية رسم مثلثان

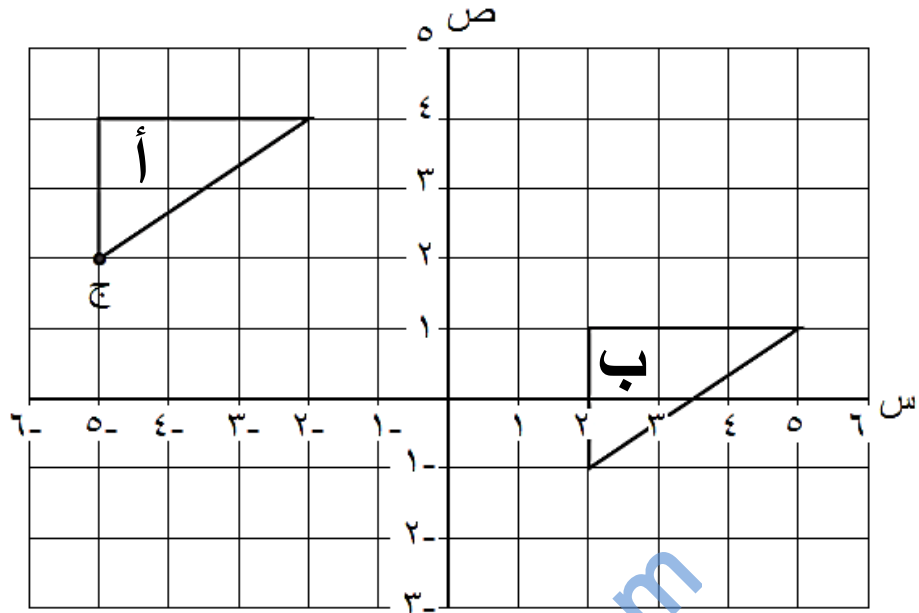

أ - أكتبي إحداثيات النقطة ج ؟ (____ ، ____) [١]

ب - صفى الانسحاب الذي يحول المثلث أ إلى المثلث ب ؟

[١] _____

١٩ (هنا ثلاثة أعداد كسرية

$$\frac{3}{4} \quad \frac{1}{2} \quad \frac{1}{4}$$

اكتبي كل عدد بالصندوق المناسب على خط الأعداد (لن تحتاجي كل الصناديق)

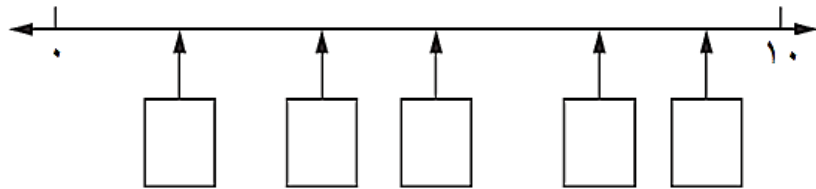

[٢]

٢٠ (قيمة معطف ١٥ ريال ، تم عمل تخفيض على سعره بمقدار ١٥ ٪

احسبي قيمته بعد التخفيض .

[١] ريال _____

٢١) بالشبكة التالية ارسمي مستطيل محيطه ١٢ وحدة مربعة.

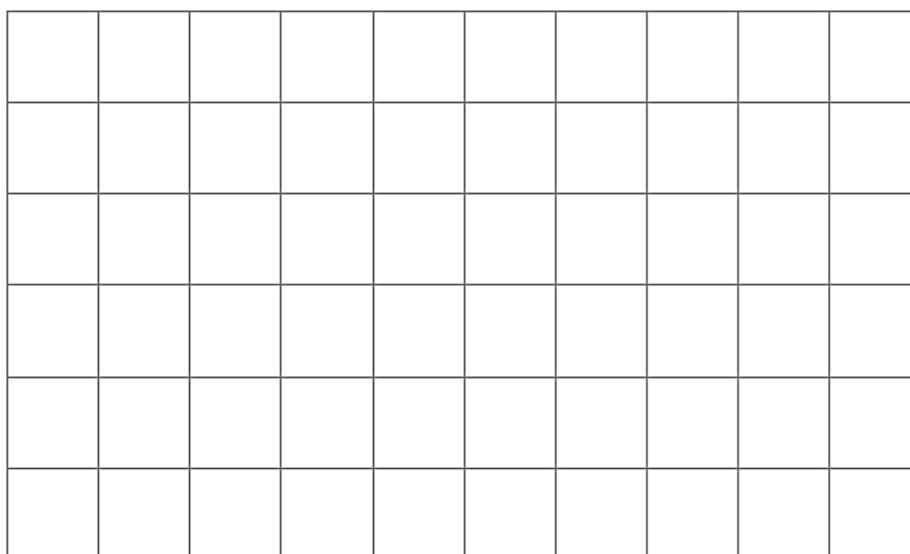

[١]

٢٢) تأملي الوقت بالساعة الرقمية المقابلة

٢٣:٢٣

حوطي الوقت الذي يساوي الوقت بالساعة الرقمية

٢٣:٢٣ م ١١:٢٣ م ٣:٢٣ م ١١:٢٣ ص [١] ٣:٢٣ ص

٢٣) جميلة ترصد النقاط التي تحرزها زميلاتها بإحدى الألعاب الرياضية

١٨، ١٢، ٩، ٤، ١٤، ١٥، ١٢، ٩، ١٢، ١١، ١٦، ٨، ١٢، ١٥

أ - ما هو المنوال للنقاط؟ [١] _____

ب - أكمل الجدول التكراري

التكرار	علامات العد	
		٤ - ٠
		٩ - ٥
		١٤ - ١٠
		١٩ - ١٥

[١]

٢٤) كانت درجة الحرارة بمنتصف النهار في موسكو ٧ ° س ، وفي منتصف الليل - ٣ ° س
بكم درجة انخفضت درجة الحرارة؟

س ° _____ [١]

٢٥) هنا أربعة كسور

$$\frac{1}{5} \quad \frac{100}{50} \quad \frac{50}{100} \quad \frac{1}{50}$$

أي الكسور يكافئ ٠,٥ ؟ _____ [١]

٢٦) ما هو $\frac{7}{10}$ العدد ٦٥٠ ؟

_____ [١]

٢٧) أ - هنا أطوال بعض الأطفال

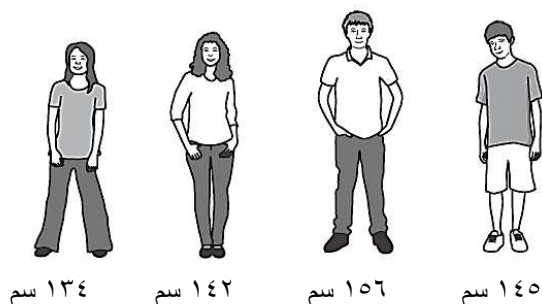

احسبي مدى الأطوال. _____ سم [١]

ب - المدى لأطوال ثلاثة بالغين هو ١٧ سم، اکتبي الأطوال الممكنة لأقصر وأطول بالغ



[١]

٣١) المسافة بين مدينتين ٥٠ ميل

ضعي (✓) على التقدير المناسب للمسافة بالكيلومتر

٨ كيلومتر

٣٠ كيلومتر

٨٠ كيلومتر

٢٠٠ كيلومتر

٥٠٠ كيلومتر

[١]

٣٢) هنا كيسان

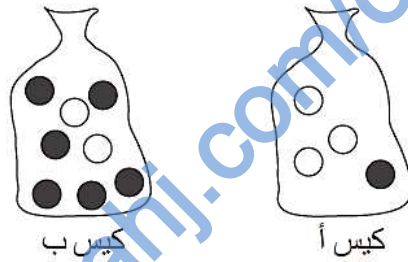

الكيس أ يحتوي على كرة سوداء و ٣ كرات بيضاء ،

الكيس ب يحتوي على ٢ كرة بيضاء و ٦ كرة سوداء،

أسماء سحبت كرة من كل كيس بدون أن تنظر لها

أ - ما وصف احتمال أن تسحب أسماء كرة سوداء من الكيس أ

حوطي الاجابة الصحيحة

[١] مؤكد مستحيل متساو مرجح غير مرجح

ب - ما وصف احتمال أن تسحب أسماء كرة سوداء من الكيس ب

ضعي علامة (↓) على الإجابة الصحيحة على خط الاحتمالات

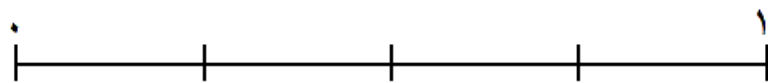

[١] مؤكد مرجح متساو غير مرجح مستحيل

٣٣) هنا جزء من جدول أوقات قطاران

المحطة	القطار أ	القطار ب
المحطة ١	٠٩ ٣٩	١٢ ٣١
المحطة ٢	٠٩ ٥٦	١٢ ٤٨
المحطة ٣	١٠ ٢٠	
المحطة ٤	١٠ ٢٨	١٣ ٢٠
المحطة ٥	١٠ ٣٣	١٣ ٢٥

القطاران يستغرقان نفس الوقت للوصول إلى المحطات

أ - أكمل التوقيت المفقود بالجدول للقطار ب . [١]

ب - ما هو الوقت المستغرق للرحلة بين المحطة ١ والمحطة ٢؟

دقيقة [١] _____