

تم تحميل هذا الملف من موقع المناهج العمانية

الملف نماذج أسئلة في الفصل الأول

[موقع المناهج](#) ⇨ [المناهج العمانية](#) ⇨ [الصف التاسع](#) ⇨ [كيمياء](#) ⇨ [الفصل الأول](#)

روابط مواقع التواصل الاجتماعي بحسب الصف التاسع

| | | | |
|-----------------------------------|----------------------------------|-------------------------------|-----------------------------------|
| | | | |
| روابط مواد الصف التاسع على تلغرام | | | |
| الرياضيات | اللغة الانجليزية | اللغة العربية | التربية الاسلامية |

المزيد من الملفات بحسب الصف التاسع والمادة كيمياء في الفصل الأول

| | |
|---------------------------------------------------------------------------------------------|---|
| الأهداف التعليمية للمنهج (وفق منهج كامبردج) | 1 |
| كتاب الطالب وفق منهج كامبردج | 2 |
| كتاب النشاط وفق منهج كامبردج | 3 |
| كتاب دليل المعلم وفق منهج كامبردج في الوجدتين الأولى والثانية مع حل الأنشطة | 4 |
| كتاب دليل المعلم وفق منهج كامبردج | 5 |

سلطنة عمان
وزارة التربية والتعليم
المديرية العامة للتربية والتعليم بمحافظة
شمال الباطنة
دائرة تنمية الموارد البشرية
قسم العلوم التطبيقية/ وحدة الكيمياء

نشرة في:
نماذج أسئلة في
مادة الكيمياء
للفص التاسع

إعداد: أ/ حنان الشقصي مشرفة كيمياء

مراجعة: د/ سارة آل هاشم مشرفة كيمياء

إشراف: أ/ علي البلوشي مشرف أول كيمياء

يناير 2021

الفهرس

| م | المحتوى | الصفحة |
|---|---------------|--------|
| 1 | المقدمة | 3 |
| 2 | نماذج الأسئلة | 4 – 10 |
| 3 | نموذج الإجابة | 11 |
| 4 | المراجع | 12 |

المقدمة

تعد الأسئلة المفتاح لقياس مدى تحقق الهدف، وهي المحرك الأساسي للممارسات التدريسية بجودتها و سلامتها من أجل تدريس فعال في جو يسوده التفاعل و المشاركة، وللأسئلة مكانة مرموقة في التدريس، فقد كشفت إحدى الدراسات أن السلوك اللفظي للمعلم يشكل جزءاً كبيراً من وقت الدرس، فالمعلم يسأل في اليوم الدراسي الواحد (395) سؤالاً بمعدل (100) سؤال في الساعة، بنسبة تصل إلى (30%) من الوقت الكلي المخصص للتدريس؛ لما للأسئلة من دور مهم في تنشيط التعليم، وحفز المتعلمين.

توجد عدة مبادئ عند صياغة الأسئلة الصفية كما ذكره (عبدالحليم وعزيز: 2002) أوجز بعضاً منها في المخطط الآتي:

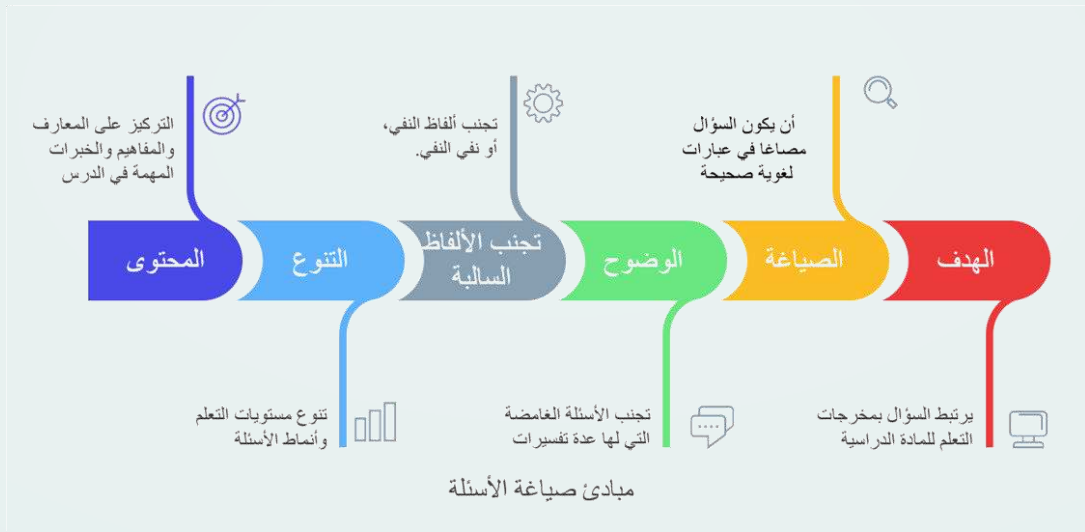

تتطرق هذه النشرة لنماذج أسئلة في مادة الكيمياء للصف التاسع، تحتوي على 20 مفردة، منها 17 مفردة من نمط الأسئلة الموضوعية، وثلاثة أسئلة مقالية ذات الإجابة القصيرة، كما توجد الإجابة النموذجية للأسئلة مع تحديد مستويات التعلم لكل منها، ويمكن الاستفادة من هذه الأسئلة لتدريب الطلبة عليها.

اختر الإجابة الصحيحة من بين البدائل المعطاة في كل مما يأتي:
1. أي من الأشكال التالية للتحليل الكروماتوجرافي تكون الصبغة أقل ذوبانية:

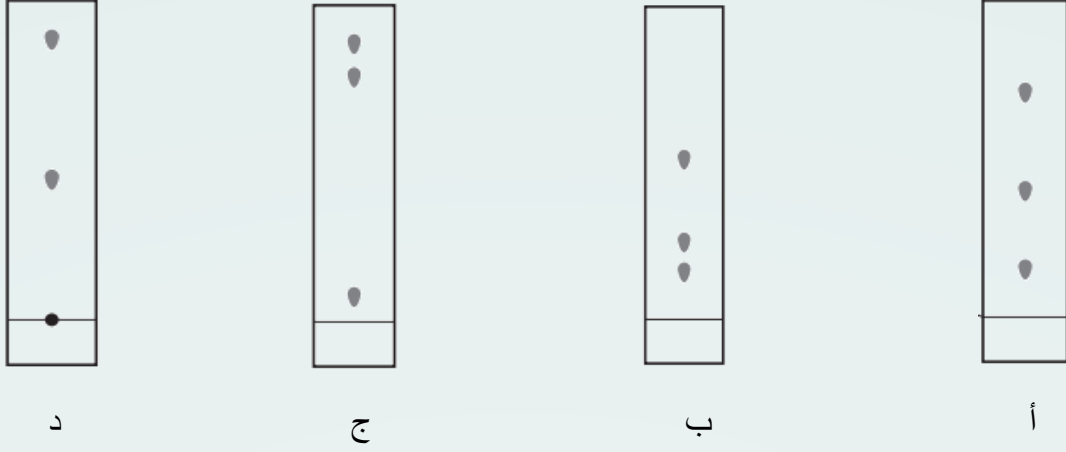

2. يمثل الشكل المقابل استخدام الكروماتوجرافيا لصبغة ما, قيمة معامل التأخر تساوي:

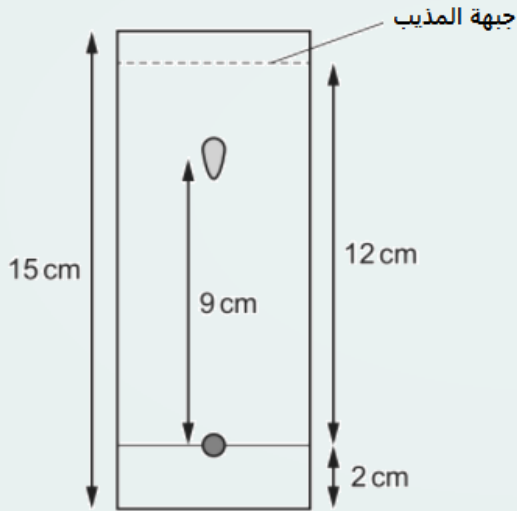

أ) 0.60

ب) 0.64

ج) 0.75

د) 0.82

3. أجرى طالب تحليل كروماتوجرافيا لمجموعة من ملونات الطعام, فإن الملون الذي له معامل التأخر R_f يساوي 0.60 هو:

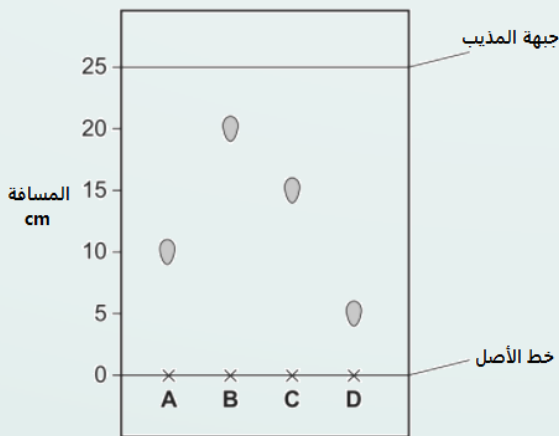

أ) A

ب) B

ج) C

د) D

بروتون = $+$
 نيوترون = n
 إلكترون = $-$

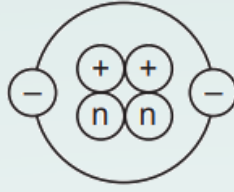

4. الشكل المقابل يوضح تركيب ذرة ما, فإن نظير هذه الذرة هو:

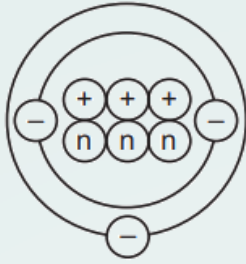

د

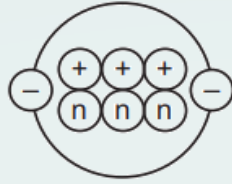

ج

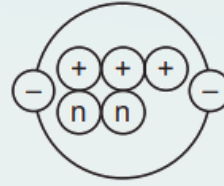

ب

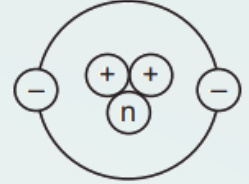

أ

5. كل مايلي صحيح لترتيب الإلكترونات في الجزيئات ما عدا:

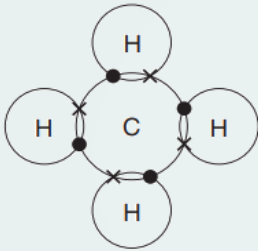

د

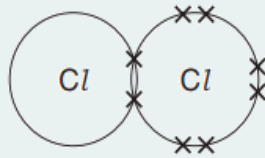

ج

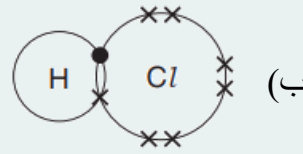

ب

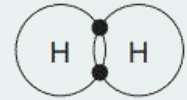

أ

6. توضح الأشكال أدناه تركيب أربع ذرات , أي زوج منها يمثل نظير لبعضهما الآخر:

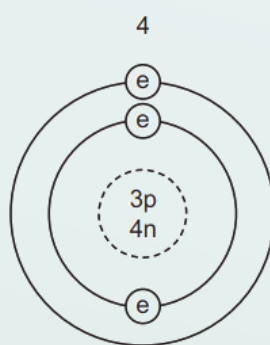

د) 2 و 4

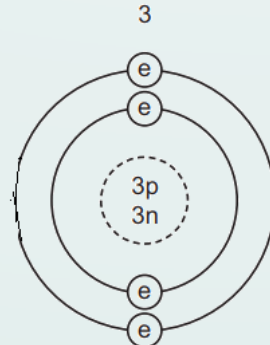

ج) 2 و 3

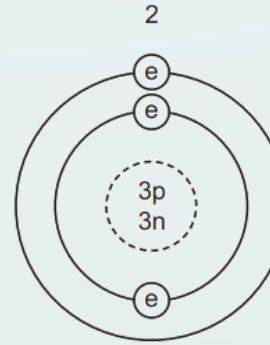

ب) 1 و 3

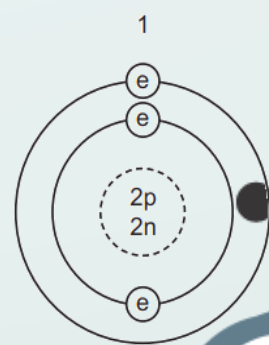

أ) 1 و 2

7. التوزيع الإلكتروني الصحيح لكل من أيون الصوديوم و ذرة النيون هو:

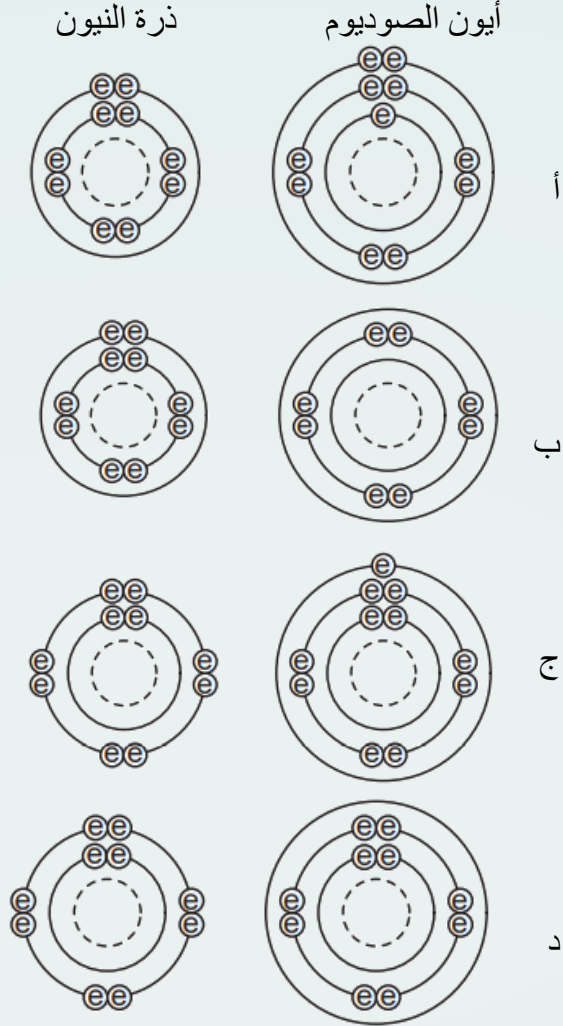

8. التركيب الإلكتروني للذرتين Y و X موضح في الشكل , عند تكوين المركب الكيميائي المكون من العنصرين X و Y , فإن الرابطة الكيميائية وصيغة المركب الكيميائي هي:

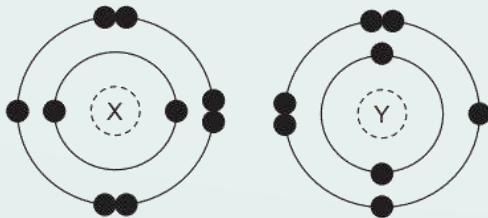

| البديل | نوع الرابطة الكيميائية | الصيغة الكيميائية |
|--------|------------------------|-------------------|
| أ | تساهمية | X_2Y |
| ب | تساهمية | XY_2 |
| ج | أيونية | XY_2 |
| د | أيونية | X_2Y |

9. المركب الأيوني من بين المركبات الكيميائية هو:

(أ) كلوريد الهيدروجين (ب) الماء (ج) الميثان (د) كلوريد الصوديوم

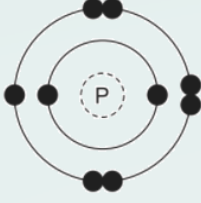

10. الشكل المقابل يوضح التركيب الإلكتروني للذرتين P, Q, نوع الرابطة الكيميائية المتكونة والصيغة الكيميائية للمركب هي:

| الصيغة الكيميائية | الرابطة الكيميائية | البديل |
|-------------------|--------------------|--------|
| QP | أيونية | أ |
| QP ₂ | أيونية | ب |
| QP ₂ | تساهمية | ج |
| QP | تساهمية | د |

11. مستعينا بالجدول الدوري, عدد الإلكترونات في أيون الليثيوم Li⁺ هو:

(أ) 2 (ب) 3 (ج) 4 (د) 7

12. يوضح الجدول أدناه تركيب مجموعة من الذرات والأيونات.

| الرمز | عدد الإلكترونات | عدد النيوترونات | عدد البروتونات | جسيمات دون ذرية في النواة |
|------------------|-----------------|-----------------|----------------|---------------------------|
| Mg | 12 | W | 12 | 24 |
| Mg ²⁺ | 10 | 12 | X | 24 |
| F | 9 | Y | 9 | 19 |
| F ⁻ | Z | 10 | 9 | 19 |

قيمة كل من W, X, Y, Z هي:

| | Z | Y | X | W |
|---|----|----|----|----|
| أ | 9 | 9 | 10 | 10 |
| ب | 9 | 10 | 12 | 10 |
| ج | 10 | 9 | 10 | 12 |
| د | 10 | 10 | 12 | 12 |

13. يوضح الجدول المقابل التركيب الإلكتروني لذرات العناصر R, X, T, Z, العنصران اللذان يكونان مركب أيوني هما :

| التوزيع الإلكتروني | العنصر |
|--------------------|--------|
| 2,4 | R |
| 2,8 | T |
| 2,8,1 | X |
| 2,8,7 | Z |

- أ) R و T
 ب) X و T
 ج) X و Z
 د) R و Z

14. التجربة الأقل في معدل سرعة التفاعل عند تفاعل حمض الهيدروكلوريك مع كربونات الكالسيوم هي:

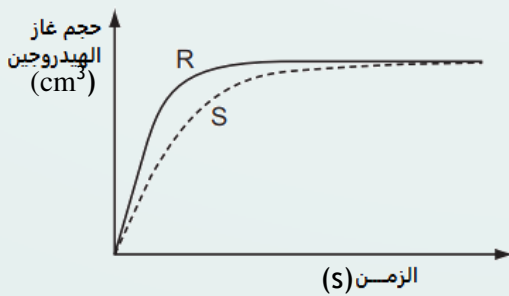
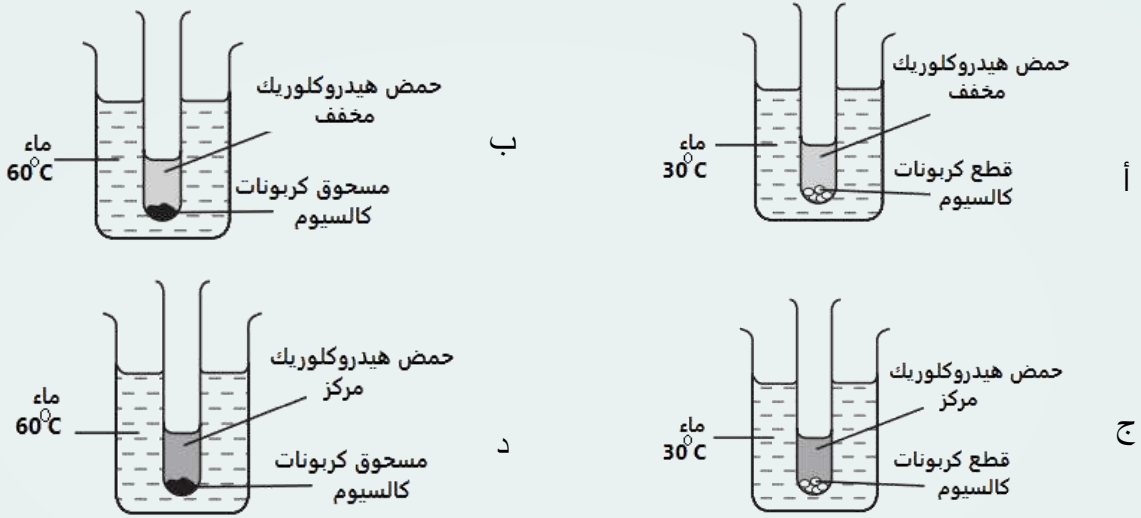

15. قام طالب بدراسة العوامل المؤثرة على سرعة تفاعل الماغنيسيوم مع حمض الكبريتيك، والمنحنى البياني يوضح نتائج محاولتين R و S. أي مما يلي صحيح:

أ) تم إضافة عامل حفاز في S
 ب) تركيز الحمض في R أكثر من تركيز الحمض في S.
 ج) حجم حبيبات مسحوق الماغنيسيوم في R أكبر منها في S.
 د) درجة الحرارة في R أقل منها في S.

16. يوضح الشكل أدناه تجربة تفاعل محلول حمض الهيدروكلوريك مع المغنيسيوم، فإن التأثير الصحيح على معدل سرعة التفاعل عند زيادة تركيز الحمض ورفع درجة الحرارة هو:



| رفع درجة الحرارة | زيادة تركيز حمض الهيدروكلوريك | |
|------------------|-------------------------------|---|
| يقل | يقل | أ |
| يزيد | يقل | ب |
| يقل | يزيد | ج |
| يزيد | يزيد | د |

17. أجرى عمر تجربة تفاعل كيميائي بإضافة قطع الرخام إلى حمض الهيدروكلوريك عند درجة حرارة 30°C و 50°C ، والمنحنى البياني يوضح النتائج التي حصل عليها، إذا علمت أن جميع العوامل الأخرى ثابتة، فإن التفسير المناسب للنتائج التي توصل لها عند درجة حرارة 30°C :

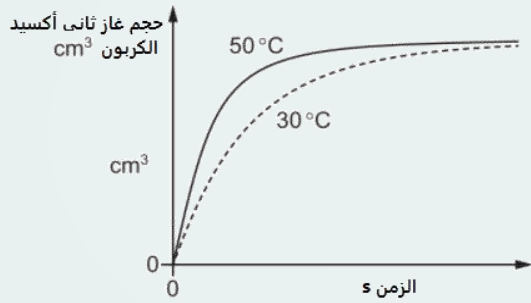

| وتيرة التصادم | طاقة التصادم | |
|---------------|--------------|---|
| أكثر | أكثر | أ |
| أقل | أكثر | ب |
| أقل | أقل | ج |
| أقل | أقل | د |

18. ارسم مخطط ترتيب الإلكترونات الخارجية في مركب كلوريد المغنيسيوم.

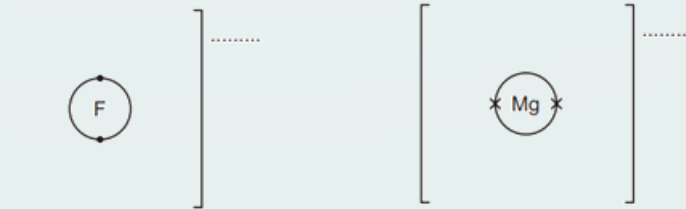

ب. اكتب الصيغة الجزيئية لمركب فلوريد المغنيسيوم.



20. يمثل الرمز المقابل ذرة عنصر X , أجب عن ما يلي:

أ. ما مجموع الجسيمات دون الذرية في نواة العنصر X .

ب. اكتب التركيب الإلكتروني للأيون X^{2-} .

ج. اقترح الصيغة الجزيئية للمركب الناتج من اتحاد عنصر الألومنيوم مع العنصر X .

نموذج الإجابة

| رقم السؤال | الإجابة | المستوى |
|------------|-------------------------------------------------------------------------------------|---------|
| 1 | ب | تطبيق |
| 2 | ج | تطبيق |
| 3 | ج | تطبيق |
| 4 | أ | استدلال |
| 5 | ج | استدلال |
| 6 | د | استدلال |
| 7 | د | استدلال |
| 8 | أ | استدلال |
| 9 | د | معرفة |
| 10 | أ | تطبيق |
| 11 | أ | تطبيق |
| 12 | د | استدلال |
| 13 | ج | تطبيق |
| 14 | أ | استدلال |
| 15 | ب | استدلال |
| 16 | د | تطبيق |
| 17 | د | استدلال |
| 18 | | |
| | | تطبيق |
| | $[Mg]^{2+}$ | |
| 19 | (أ) | تطبيق |
| |  | |
| | ب) MgF_2 | تطبيق |
| 20 | أ) 34 | تطبيق |
| | ب) 2, 8, 8 | استدلال |
| | ج) Al_2X_3 | استدلال |

المراجع

1. إبراهيم, مجدي, وعبدالحليم, محمد (20052). التفاعل الصفي مفهومه- تحليله- ومهاراته, القاهرة, عالم الكتب.5
2. وزارة التربية والتعليم(2020). الكيمياء كتاب الطالب للصف التاسع, مسقط, مزون للطباعة والنشر والتغليف.
3. Harwood R.& Lodge I. (2014), Chemistry Coursebook CambridgIGCSE, Cambridge University Press.
4. <https://www.igcsecentre.com/cambridge-o-level-past-exam-papers>