

## تم تحميل هذا الملف من موقع المناهج القطرية



## أوراق عمل جابر بن حيان منتصف الفصل غير مجابة

موقع المناهج ← المناهج القطرية ← المستوى الخامس ← علوم ← الفصل الأول ← أوراق عمل ← الملف

تاريخ إضافة الملف على موقع المناهج: 2024-10-30 15:54:26

ملفات اكتب للمعلم اكتب للطالب | اختبارات الكترونية | اختبارات | حلول | عروض بوربوينت | أوراق عمل  
منهج انجليزي | ملخصات وتقارير | مذكرات وبنوك | الامتحان النهائي للمدرس

المزيد من مادة  
علوم:

## التواصل الاجتماعي بحسب المستوى الخامس



صفحة المناهج  
القطرية على  
فيسبوك

الرياضيات

اللغة الانجليزية

اللغة العربية

التربية الاسلامية

المواد على تلغرام

## المزيد من الملفات بحسب المستوى الخامس والمادة علوم في الفصل الأول

أوراق عمل الأندلس منتصف الفصل غير مجابة

1

أوراق عمل الأندلس منتصف الفصل مع الإجابة النموذجية

2

أوراق عمل المرخية منتصف الفصل مع الإجابة النموذجية

3

أوراق عمل اثرائية منتصف الفصل مع الإجابة النموذجية

4

أوراق عمل دعم وإثراء الفرقان منتصف الفصل مع الإجابة النموذجية

5



## أسئلة التدريبات الإثرائية لصفوف إثراء التعلم - مع المقاطع التعليمية المصورة

**(لا تغني عن الكتاب المدرسي)**

مادة العلوم

الصف / الخامس

منتصف الفصل الدراسي الأول

العام الأكاديمي (2024-2025)

اسم الطالب: \_\_\_\_\_

الشعبة: \_\_\_\_\_

يمكنك مسح الباركود لمشاهدة فيديو ملخص للدرس

الرؤية: متعلم رياضي لتنمية مستدامة

الرسالة: نرسي بيئة تعليمية شاملة ومبتكر تعزز القيم والأخلاق وتؤهل المتعلم بمهارات عالية، لإعداد جيل واع قادر على بناء مجتمع متقدم واقتصاد مزهر.

## الوحدة الأولى (السلاسل الغذائية)

### الدرس الأول: على ماذا تتغذى الكائنات الحية؟

#### تصنف الكائنات الحية تبعاً لنوع غذائها على النحو التالي:

- 1- آكلات الأعشاب: حيوانات تتغذى على النباتات فقط مثل الأغنام، والخيول، والأرانب والغزلان.
- 2- آكلات اللحوم: حيوانات تتغذى على اللحوم فقط مثل الأسد، النمر، الصقر.
- 3- آكلات اللحوم والأعشاب (القوارت): حيوانات تتغذى على اللحوم والنباتات مثل الدب البني، الدجاج، والقرود.

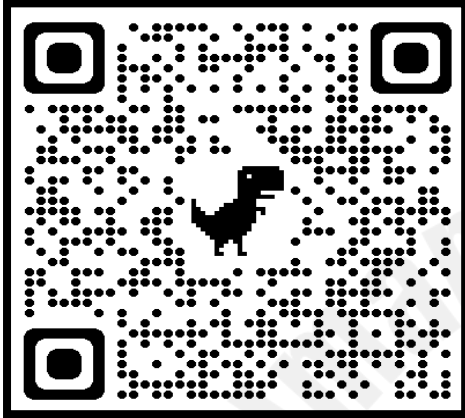

عند الإجابة على الأسئلة ضع علامة X على الجواب الصحيح.

1 ماذا تسمى الحيوانات التي تتغذى على اللحوم والنباتات؟

- A القوارت.  
B آكلات الرمم.  
C آكلات اللحوم.  
D آكلات الأعشاب.

2 ماذا تسمى الحيوانات التي تتغذى على النباتات فقط؟

- A القوارت.  
B آكلات الرمم.  
C آكلات اللحوم.  
D آكلات الأعشاب.

الرؤية: متعلم ريادي لتنمية مستدامة

الرسالة: نربي بيئة تعليمية شاملة ومبتكر تعزز القيم والأخلاق وتؤهل المتعلم بمهارات عالية، لإعداد جيل واع قادر على بناء مجتمع متقدم واقتصاد مزهر.

A حيوانٌ يَنْعَدِي عَلَى النَّبَاتَاتِ وَلُحُومِ الْحَيَوَانَاتِ الْآخَرَى مَعًا.

B حيوانٌ يَنْعَدِي فَقَطْ عَلَى النَّبَاتَاتِ.

C حيوانٌ يَنْعَدِي فَقَطْ عَلَى الْأَعْشَابِ.

D حيوانٌ يَنْعَدِي فَقَطْ عَلَى لُحُومِ الْحَيَوَانَاتِ الْآخَرَى.

4- أَيُّ حَيَوَانٍ يُعَدُّ مِنَ الْحَيَوَانَاتِ آكِلَةِ اللَّحُومِ؟



-4



عند الإجابة على الأسئلة اكتب إجابتك في الفراغ المخصص للإجابة.

5- صنف الكائنات الحية الآتية تبعًا لنوع غذائها:

(الأغنام، النمر، الدجاج، غزال، الغراب، الأرنب، الأسد، الدب البني)

الكائن الحي	تصنيف حسب نوع الغذاء

الرؤية: متعلم رياضي لتنمية مستدامة

الرسالة: نرسي بيئة تعليمية شاملة ومبتكر تعزز القيم والأخلاق وتؤهل المتعلم بمهارات عالية، لإعداد جيل واع قادر على بناء مجتمع متقدم واقتصاد مزهر.

6- صنف الكائنات الحية الآتية تبعاً لنوع غذائها:



الصوّص



سَمَكَةُ الْقِرَشِ



أَرْنَبٌ



صَقْرٌ



سَلْحَفَاءُ بَحْرِيَّةٌ



زَرَّاقَةٌ



غَزَالٌ



فَهْدٌ



قِرْدٌ



سَمَكَةُ الْقِرَشِ



دَجَاجَةٌ



غَزَالٌ

أكل أعشاب	آكل لحوم	قوارت
2024		2025

7- أقرأ الفقرة أدناه. أضغ علامة X في الجدول لبيّن إن كانت الجملة الواردة فيه صحيحة أم خاطئة.

الجُمْلَةُ	صَح	خَطَأً
الفَهْدُ يُعَدُّ مِنَ الْقَوَارِتِ.		
البَبْغَاءُ يُعَدُّ مِنَ الْحَيَوَانَاتِ آكِلَةِ اللَّحُومِ.		
الغَزَالُ يُعَدُّ مِنَ الْحَيَوَانَاتِ آكِلَةِ الْعُشْبِ.		

الرؤية: متعلم رياضي لتنمية مستدامة

الرسالة: نربي بيئة تعليمية شاملة ومبتكر تعزز القيم والأخلاق وتؤهل المتعلم بمهارات عالية، لإعداد جيل واع قادر على بناء مجتمع متقدم واقتصاد مزهر.

## الدرس الثاني: ما السلاسل الغذائية

السلاسل الغذائية: هي ترتيب أنواع من الكائنات الحية في تسلسل يبين العلاقات الغذائية بينها.

\* تبدأ السلاسل الغذائية دائماً بالنبات وتليه الحيوانات. (لأنها تصنع غذاءها بنفسها)

\* توجد الحيوانات آكلة العشب في منتصف السلاسل الغذائية. (لأنها تتغذى على النبات فقط)

\* توجد الحيوانات آكلة اللحوم في آخر السلسلة. (لأنها تتغذى على اللحوم فقط)

\* توجد القوارض في منتصف السلسلة أو في آخر السلسلة. (لأنها تتغذى على النبات واللحوم)

\* تسمى النباتات المنتجة لأنها تصنع غذاءها بنفسها مستخدمة الشمس بعملية تسمى البناء الضوئي.

\* الفرائس هي الحيوانات التي يتم اصطيادها والتغذي عليها من قبل المفترسات.

\* تتكون السلاسل الغذائية دائماً من منتجات وفرائس ومفترسات.

تكون بعض الحيوانات من الفرائس والمفترسات معاً في السلاسل الغذائية المكونة من أكثر من ثلاثة

مستويات.



الرؤية: متعلم رياضي لتنمية مستدامة

الرسالة: نربي بيئة تعليمية شاملة ومبتكر تعزز القيم والأخلاق وتؤهل المتعلم بمهارات عالية، لإعداد جيل واع قادر على بناء مجتمع متقدم واقتصاد مزهر.

عند الإجابة على الأسئلة ضع علامة X على الجواب الصحيح.

1

يُسمى الحيوان الذي تصطاده المفترسات وتتغذى عليه؟

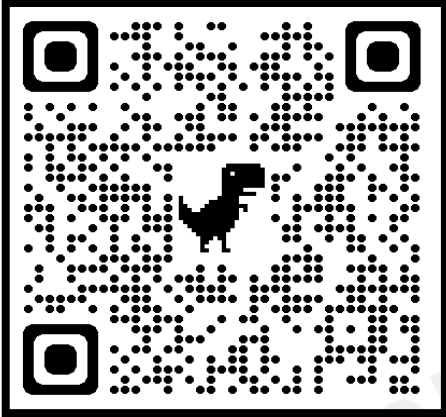

- A فريسة.
- B مفترس.
- C محلات.
- D آكلات الرمم.

2

ما مصدر الطاقة الرئيسي على سطح الأرض؟

- A النبات.
- B الإنسان.
- C الشمس.
- D الحيوان.

3

ما الكائنات الحية التي تصنع غذاءها بنفسها؟

- A الإنسان.
- B المنتجات.
- C المحلات.
- D المستهلكات.

4

بماذا تبدأ السلسلة الغذائية دائماً؟

**الرؤية: متعلم ريادي لتنمية مستدامة**

الرسالة: نربي بيئة تعليمية شاملة ومبتكر تعزز القيم والأخلاق وتؤهل المتعلم بمهارات عالية، لإعداد جيل واع قادر على بناء مجتمع متقدم واقتصاد مزهر.

- A القوارت.  
B المنتجات.  
C المحلات.  
D المستهلكات.

## 5 السلسلة الغذائية:

- A جميع ما يتغذى عليه الحيوان.  
B جميع الحيوانات الموجودة في الوطن.  
C العلاقات الغذائية بين الكائنات الحية.  
D عدد النباتات التي يتغذى عليها الحيوان.

6 أصل بخط بين المفردات والتعريفات المناسبة لها.

- مُفْتَرَسٌ ■ كائِنٌ حَيٌّ يَصْنَعُ غِذَاءَهُ بِنَفْسِهِ ■  
مُنْتَجٌّ ■ حَيَوَانٌ تَتَغَذَّى عَلَيْهِ الْحَيَوَانَاتُ الْأُخْرَى ■  
فَرِيسَةٌ ■ حَيَوَانٌ يَتَغَذَّى عَلَى الْحَيَوَانَاتِ الْأُخْرَى ■

عند الإجابة على الأسئلة اكتب إجابتك في الفراغ المخصص للإجابة.

7- رتب الكائنات الحية التالية لتكوين سلسلة غذائية: (سمكة قرش، سمكة صغيرة، طحالب)



سمكة كبيرة

طحالب

سمكة صغيرة

(-----) (الرؤية: متعلم ديداني لتنمية) (ستدامة) (-----)

الرسالة: نرسي بيئة تعليمية شاملة ومبتكر تعزز القيم والأخلاق وتؤهل المتعلم بمهارات عالية، لإعداد جيل واع قادر على بناء مجتمع متقدم واقتصاد مزهر.



8- رتب الكائنات الحية التالية لتكوين سلسلة غذائية: (ماعز ، أعشاب ، نمر)



ماعز

أعشاب

نمر



9- فسر: في موسم الجفاف تتعرض الحيوانات آكلات اللحوم للخطر.  
الإجابة:

10- اذكر مثال على كل من؟

١- حيوانات آكلات لحوم:

٢- حيوانات آكلات أعشاب:

٣- حيوانات آكلات لحوم وأعشاب معاً (القوارت):

11- الشكل التالي يوضح سلسلة غذائية.

في ضوء دراستك للسلسلة الغذائية أجب عن الأسئلة التالية:

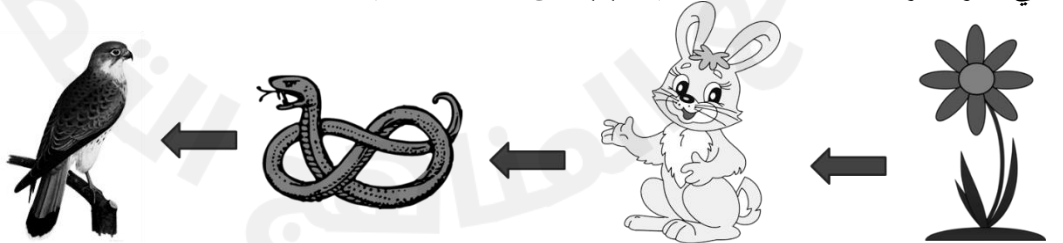

١- ما تصنيف الأرنب تبعاً لنوع غذائه ؟

٢- ما اسم الكائن الذي ينتج غذاءه بنفسه في هذه السلسلة؟

الرؤية: متعلم رياضي لتنمية مستدامة

الرسالة: نربي بيئة تعليمية شاملة ومبتكر تعزز القيم والأخلاق وتؤهل المتعلم بمهارات عالية، لإعداد جيل واع قادر على بناء مجتمع متقدم واقتصاد مزهر.

٣- ما المفترس والفريسة معًا في هذه السلسلة؟

٤- ماذا يحدث للأرنب بعد موته؟

٥- كم عدد مستويات السلسلة؟

٦- متى يصنف كائن حي ما بأنه منتج؟

12- جلس أحمد في الحديقة يراقب الحيوانات فوجد خنفساء تأكل العشب وجاء عصفور فأكله ثم جاء قط هجم على العصفور واصطاده.

أ- بناء على المعلومات السابقة كون سلسلة غذائية؟

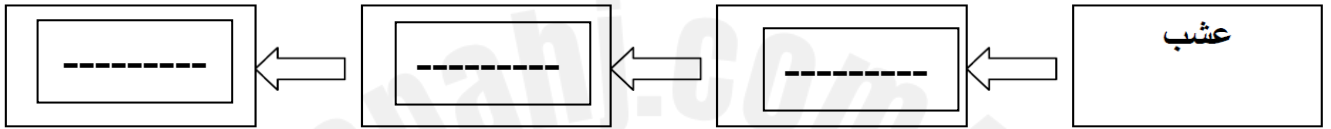

ب- اعط مثال من السلسلة السابقة لكل من:

١- منتجات:

٢- فريسة:

٣- مفترس:

٤- ماذا يحدث لعدد الخنافس إذا قلت الأعشاب في وقت الجفاف؟

٥- ماذا يحدث لعدد العصافير إذا ازداد عدد القطط؟

13- حدد موقع مكونات السلاسل الغذائية مُنتجاتِ وَفرائسِ وَمُفترساتِ في السلسلة الغذائية.

نوع الكائن الحي	الموقع في السلسلة الغذائية
المنتجات	.....
الفرائس	.....
المفترسات	.....

## الوحدة الأولى (العلاقات بين الكائنات الحية)

السلسلة الغذائية هي ترتيب أنواع الكائنات الحية في تسلسل يبين العلاقات الغذائية بينها.
تكون السلسلة الغذائية من: منتج، فريسة، مفترس.
تبدأ السلسلة الغذائية بـ : المنتجات (النباتات) دائما، ثم الحيوانات.
يليه الحيوانات آكلة العشب
يليه الحيوانات آكلة اللحوم
القوارت يمكن ان تكون في منتصف السلسلة او في آخرها.
النبات منتج <b>السبب</b> لأنه يصنع غذاؤه بنفسه ,
أقل سلسلة مكونه من ثلاثة عناصر فقط هي منتج(نبات)، اكل نبات (فريسة)، اكل لحوم (مفترس). وأكبرها خمس مستويات حيث تقل الطاقة في كل مستوى يعتبر النبات منتج، اكل الأعشاب فريسة، اكل اللحوم مفترس.
<b>المفترس:</b> الحيوان الذي يصطاد ليحصل على غذائه.
<b>الفريسة:</b> الحيوان الذي يتم اصطياده.
تنتقل الطاقة من المنتجات التي تحصل عليها من الشمس إلى المستهلكات. تصنع النباتات الغذاء باستخدام طاقة الشمس تسمى هذه العملية <b>البناء الضوئي</b> .
يمكن للقوارت والحيوانات آكلة اللحوم ان تكون فريسة او مفترسه .
تملك الحيوانات آكلة العشب أسنان كبيرة و مسطحة , او مناقير غير حادة للطيور.
تملك الحيوانات آكلة الأعشاب قواطع امامية و طواحن خلفية.
تملك الطيور آكلة الأعشاب مناقير مستديرة تساعد على القضم.
تملك الحيوانات آكلة اللحوم اسنان و مناقير حادة و مدببة لها ( <b>انياب امامية</b> ) تساعد الاسنان و المناكير الحادة على تمزيق اللحم.
تملك القوارت قواطع و انياب في الجزء الامامي و طواحن في الخلف.
تملك الحيوانات آكلة العشب افواه صغيرة و تملك عينين على جانبي الراس تساعد رؤية الحيوانات المفترسة و اذنين طويلة لتساعد السمع , و حوافر للركض بسرعة.
تملك الحيوانات آكلة اللحوم افواه كبيرة و اعين في مقدمة الراس لرؤية الفريسة بوضوح.
تملك الحيوانات آكلة اللحوم مخالب حادة للاصطياد و امساك الفريسة.

الرؤية: متعلم ريادي لتنمية مستدامة

الرسالة: نربي بيئة تعليمية شاملة ومبتكر تعزز القيم والأخلاق وتؤهل المتعلم بمهارات عالية، لإعداد جيل واع قادر على بناء مجتمع متقدم واقتصاد مزهر.

الحيوانات اكلة الاعشاب لها فواطم عريضة و مسطحة و بعضها لها طواحن

الطيور اكلة الأعشاب لها مناقير عريضة ومسطحة

أكلات الرمم: حيوانات معظم غذائها من بقايا أو مخلفات الكائنات الميتة حيوانية أو نباتية ومنها الغريان والضباع.  
المحللات: كائنات حية صغيرة أو مجهرية تقوم بتحليل الأجزاء الصغيرة من جثث الحيوانات وبقايا النباتات ومنها  
الفطريات، البكتيريا، الديدان.

عند الإجابة على الأسئلة ضع علامة X على الجواب الصحيح.

1 ماذا يطلق الحيوانات التي تقع في نهاية السلسلة الغذائية؟

1

A قوارت.

B منتجات.

C مفترسات.

D فرائس.

2 ماذا تسمى الحيوانات التي تقع في المستوى الثاني في السلسلة الغذائية؟

2

A القوارات.

B المنتجات.

C المفترسات.

D الفرائس.

3 أي من الحيوانات التالية تمتاز بوجود أنياب قوية جداً وحادة؟

3

A القرد.

B الأسد.

C الغزال.

D الزرافة.

الرؤية: متعلم رياضي لتنمية مستدامة

الرسالة: نربي بيئة تعليمية شاملة ومبتكر تعزز القيم والأخلاق وتؤهل المتعلم بمهارات عالية، لإعداد جيل واع قادر على بناء مجتمع متقدم  
واققتصاد مزهر.

4 أي من الحيوانات التالية تمتاز بوجود العينين على جانبي الرأس؟

4

- A الأسد.
- B الفهد.
- C الصقر.
- D الأرنب.

5 أي من الحيوانات التالية يصنف اكل لحوم فقط؟

5

- A البطة.
- B الصقر.
- C الحمامة.
- D الدجاجة.

6 أي من الصفات التالية لا تعتبر من صفات الصقر؟

6

- A منقار حاد.
- B مخالب قوية.
- C تقع العينين في مقدمة الرأس.
- D له أغشية بين أصابعه لتساعده على السباحة.



7 أي من أجزاء السلسلة الغذائية تنتمي لها الاعشاب؟

7

- A الفرائس.
- B المفترسات
- C المنتجات
- D أكلات الأعشاب.

الرؤية: متعلم رياضي لتنمية مستدامة

الرسالة: نرسي بيئة تعليمية شاملة ومبتكر تعزز القيم والأخلاق وتؤهل المتعلم بمهارات عالية، لإعداد جيل واع قادر على بناء مجتمع متقدم واقتصاد مزهر.

8 ما شكل منقار الصقر؟

8

- A كبير.
- B عريض.
- C حاد و معقوف.
- D صغير ومدبب.

9 ما شكل منقار العصفور؟

9

- A عريض.
- B قوي وكبير.
- C حاد ومعقوف.
- D صغير ومدبب.

10 أي من الاتي يصف مناقير الطيور التي تعد من القوارت؟

10

- A طويلة و حادة
- B طويلة و حادة و رفيعة
- C عريضة و مسطحة و طرف مدبب
- D عريضة و مسطحة و طرف مستدير

11 أي من الحيوانات التالية تمتاز بوجود قواطع أمامية؟

11

- A الدب.
- B الأسد.
- C البقرة.
- D الصقر.

الرؤية: متعلم رياضي لتنمية مستدامة

الرسالة: نربي بيئة تعليمية شاملة ومبتكر تعزز القيم والأخلاق وتؤهل المتعلم بمهارات عالية، لإعداد جيل واع قادر على بناء مجتمع متقدم واقتصاد مزهر.

كيف تنتقل الطاقة اللازمة للكائنات الحية؟

12

- A من خلال الرياضة.
- B من خلال الشمس.
- C من خلال النباتات.
- D من خلال الماء.

ماذا تسمى الحيوانات التي تتغذى على اللحوم فقط؟

13

- A القوارت.
- B آكلات اللحوم.
- C آكلات الأعشاب.
- D آكلات اللحوم والأعشاب.

ما الحيوانات التي تمتاز بوجود أنياب كبيرة وقوية وأسنان قواطع أمامية كبيرة؟

14

- A المنتجات.
- B آكلات اللحوم.
- C آكلات الأعشاب.
- D القوارت.

أي من الحيوانات التالية تمتاز بوجود العينين في مقدمة الرأس؟

15

- A الفيل.
- B الأسد.
- C الغزال.
- D الزرافة.

الرؤية: متعلم رياضي لتنمية مستدامة

الرسالة: نربي بيئة تعليمية شاملة ومبتكر تعزز القيم والأخلاق وتؤهل المتعلم بمهارات عالية، لإعداد جيل واع قادر على بناء مجتمع متقدم واقتصاد مزهر.

بماذا يساعد موقع العينين على جانبي الرأس للحيوانات آكلات الأعشاب؟

16

- A مهاجمة الحيوانات الأخرى.  
B الحصول على الغذاء الكافي.  
C تحديد بعد الحيوانات الأخرى.  
D حماية نفسه بالهرب من الحيوانات الأخرى.

ما الترتيب المناسب للغزال في السلسلة الغذائية؟

17



- A بداية السلسلة الغذائية (مفترس).  
B بداية السلسلة الغذائية (فريسة).  
C نهاية السلسلة الغذائية (منتج).  
D منتصف السلسلة الغذائية (فريسة).

بماذا يساعد موقع العينين في مقدمة الرأس للحيوانات آكلات اللحوم؟

18

- A الحصول على النباتات.  
B مشاهدة النباتات بوضوح.  
C تحديد بعد الحيوانات الأخرى.  
D حماية نفسه بالهرب من الحيوانات الأخرى.

أي من السلاسل الآتية يبين سلسلة غذائية صحيحة؟

19



جمع متقدم

الرسالة:



كَمْ فَرِيَسَة مَوْجُودَة فِي السِّلْسِلَة الْغِذَائِيَّة الْآتِيَة؟

20

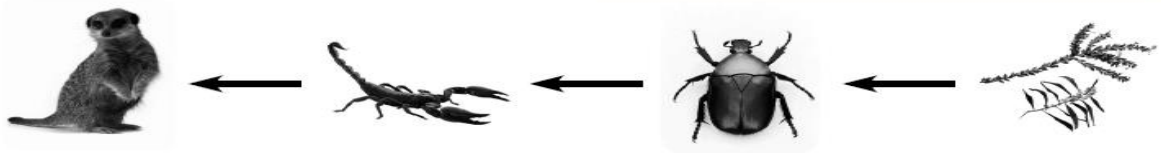

1  A

2  B

3  C

4  D

عند الإجابة على الأسئلة اكتب إجابتك في الفراغ المخصص للإجابة.

1 - مما تتكون السلسلة الغذائية؟

..... ١

..... ٢

..... ٣

2- ما الخصائص التي تتميز بها الطيور التي تتغذى على اللحوم (الجوارح)؟



.....

.....

3- فسر: تقع العينين على جانبي الرأس عند الحيوانات آكلات الأعشاب.

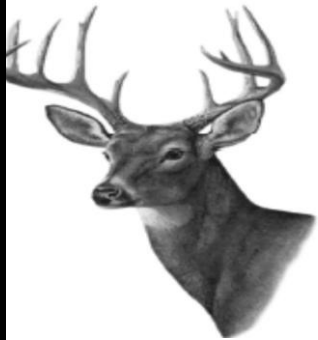

.....

.....

4- فسر: يمتلك الأسد أنياب حادة وقوية وله عينان في مقدمة رأسه؟



الرؤية: متعلم رياضي لتنمية مستدامة

الرسالة: نرسي بيئة تعليمية شاملة ومبتكر تعزز القيم والأخلاق وتؤهل المتعلم بمهارات عالية، لإعداد جيل واقتصاد مزهر.

1- رتّب الكائنات الحيّة الآتية في سلسلّة غذائيّة من 5 مُستوياتٍ

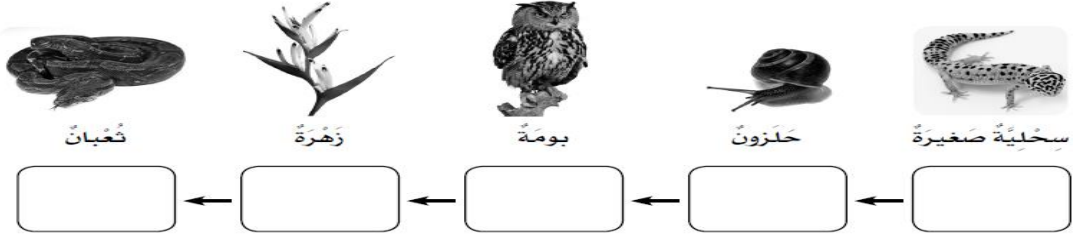

١- ما تصنيف الكائن الحي الموجود في المستوى الثالث؟



٢- اذكر الخصائص الجسميّة المميّزة لكل من :

الأسد :



الصقر :



البقرة :



امسح الباركود لمزيد من الشرح



الرؤية: متعلم ريادي لتنمية مستدامة

الرسالة: نرسي بيئة تعليمية شاملة ومبتكر تعزز القيم والأخلاق وتؤهل المتعلم بمهارات عالية، لإيجاد قادر على بناء مجتمع متقدم واقتصاد مزهر.

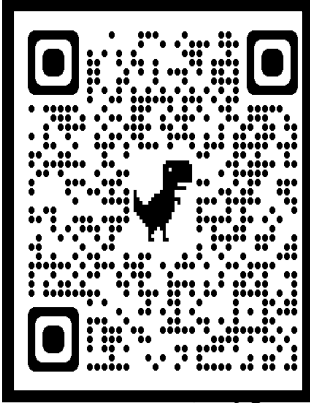

الدائرة الكهربائية: مسار يسمح بمرور التيار الكهربائي من خلاله.

تتكون الدائرة الكهربائية من أربعة أجزاء وهي:

١- الخلية الكهربائية: مصدر الطاقة الكهربائية تسمى مجموعة الخلايا

الكهربائية المتصلة مع بعضها: البطارية الكهربائية..

٢- المصباح الكهربائي: وظيفته إنتاج الضوء.

٣- أسلاك التوصيل: تربط أجزاء الدائرة الكهربائية مع بعضها.

٤- المفتاح الكهربائي: يتحكم بفتح الدائرة الكهربائية وإغلاقها.

يمكن استخدام المكونات الكهربائية في الدوائر الكهربائية لإنتاج الضوء أو الصوت أو الحركة أو الحرارة.

١ ما الأداة التي تتحكم في غلق الدائرة الكهربائية وفتحها؟

1

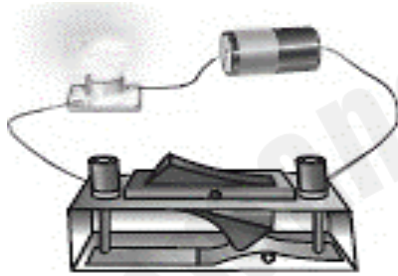

A الخلية الكهربائية.

B الأسلاك الكهربائية.

C المصباح الكهربائي.

D المفتاح الكهربائي.

٢ ما وظيفة الأسلاك في الدائرة الكهربائية؟

2

A تزويد الدائرة الكهربائية بالطاقة.

B توصيل أجزاء الدائرة الكهربائية.

C فتح وغلق الدائرة الكهربائية.

D عزل أجزاء الدائرة الكهربائية.

٣ أي أجزاء الدائرة الكهربائية التالية تزود الدائرة بالطاقة؟

3

A المفتاح الكهربائي.

B الخلية الكهربائية.

C المصباح الكهربائي.

D الأسلاك الكهربائية.

الرؤية: متعلم رياضي لتنمية مستدامة

ماذا تسمى مجموعة الخلايا الكهربائية المتصلة مع بعضها في الدائرة الكهربائية؟

- A الخلية الكهربائية.  
 B المفتاح الكهربائي.  
 C المصباح الكهربائي.  
 D البطارية الكهربائية.

عند الإجابة على الأسئلة التالية اكتب إجابتك في الفراغ المخصص للإجابة:  
السؤال الأول:

يمثل الشكل المجاور دائرة كهربائية بسيطة أجب عن الأسئلة التالية:

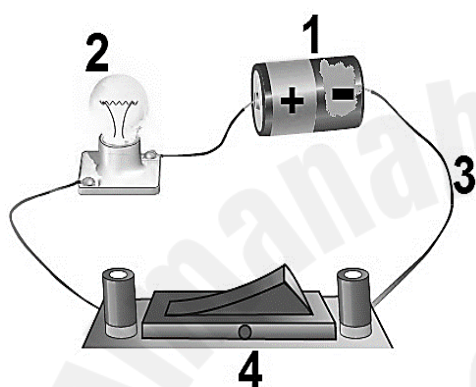

أ - ما وظيفة الجزء رقم 1؟

ب - ما الذي يشير إليه الرقم 2 على الشكل؟

ج- ما وظيفة الجزء رقم 4؟

السؤال الثاني:

يمثل الشكل دائرة كهربائية بسيطة أجب عن الأسئلة التالية:

ا- اكتب أجزاء الدائرة الكهربائية المشار لها بالأحرف ووظيفة كل جزء:

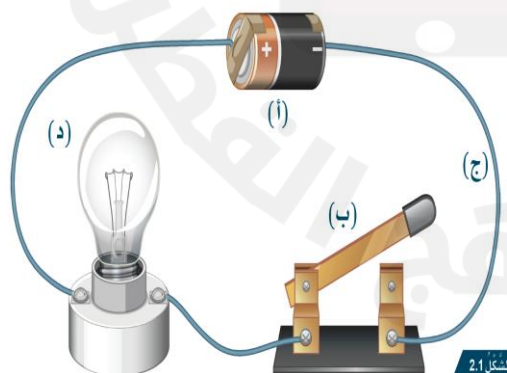

(أ) .....

(ب) .....

(ج) .....

(د) .....

الرؤية: متعلم رياضي لتنمية مستدامة

الرسالة: نرسي بيئة تعليمية شاملة ومبتكر تعزز القيم والأخلاق وتؤهل المتعلم بمهارات عالية، لإعداد جيل واع قادر على بناء مجتمع متقدم واقتصاد مزهر.



### الرؤية: متعلم رياضي لتنمية مستدامة

الرسالة: نرسي بيئة تعليمية شاملة ومبتكر تعزز القيم والأخلاق وتؤهل المتعلم بمهارات عالية، لإعداد جيل واع قادر على بناء مجتمع متقدم واقتصاد مزهر.